



163113

SECCION TECNICA
CLASIFICACION I. P. C.
CLASE <u>A 43</u>
SUBCLASE <u>C</u>

D. Francisco Feu Iñigo, de nacionalidad española, establecido en Barcelona, calle Roger nºs. 5 y 7, solicita registrar un Modelo de Utilidad, por 20 años, para España y sus Provincias de Ultramar, que se refiere a: "CAJA PARA BROCHES DE CIERRE, CONFORMADA DE UNA SOLA PIEZA".

-----

El objeto de la presente solicitud de Modelo de Utilidad lo constituye una caja para broches de cierre, que ofrece la particularidad de estar conformada de una sola pieza y que por su configuración responde al tipo de cierre conocido bajo la denominación genérica de tic-tac y que se complementa mediante un pestillo eclipsable que sobresale de la referida caja del broche, el cual recupera la posición primitiva una vez ha pasado el puente de enclavamiento o pasador previsto en la pieza base que integra el conjunto del broche de cierre, de especial aplicación para carteras, maletas y similares.

El hecho de que la caja del broche esté formada de una sola pieza, constituye una indudable ventaja sobre las hasta ahora fabricadas a base de dos piezas, unidas por remaches, ya que por simple rebatimiento de una mitad contra otra y por el doblado de unas lengüetas previstas entre ambas, se consigue la formación de la caja, cuya fijación a la parte correspondiente del bolso, cartera, maleta o similar, se realiza por medio de una grapa que completa el cierre de la caja, al mismo tiempo que la aplica sobre el lugar de utilización.

En los dibujos adjuntos, que constituyen parte integrante de la presente memoria descriptiva, se ha representado, a título de ejemplo ilustrativo, pero sin que tengan un valor limitativo estricto, una realización práctica del nuevo tipo de caja para broches de



cierre, conformada de una sola pieza.

25 Dichos dibujos muestran:

Fig. 1.- Vista en perspectiva de la caja para broches de cierre, formada de una sola pieza, mostrada en posición desdoblada, o sea antes de rebatir una mitad contra la otra para constituir la caja.

30 Fig. 2.- Vista en perspectiva de la caja para broches de cierre y del escudo receptor del pestillo que sobresale del centro de la misma, que en conjunto integran una unidad de utilización para el cierre de bolsos, maletas, carteras y similares.

35 Refiriéndonos concretamente a los citados dibujos pasamos seguidamente a describir, con mayor detalle, las particularidades de forma y funcionalidad de ésta nueva caja monopieza para broches de cierre.

40 Según se aprecia gráficamente por la perspectiva de Fig. 1, la nueva caja para broches de cierre está formada de una sola pieza, subdividida en dos mitades de contorno simétrico -1- y -2-, enlazadas entre sí por sendas tiras -3-, que son continuación de la propia plancha con que se estampa y embute el conjunto de la caja, habiéndose previsto, en la mitad frontal de la caja del cierre una

45 ventana -4- para que emerja el pestillo del broche de cierre -P-. Del contorno de la monopieza, doblado en ángulo recto respecto al plano de la caja, sobresalen, por la parte superior de la mitad -1-, sendas lengüetas -5- para establecer el cierre de la caja, después de rebatir la mitad superior -1- sobre la inferior -2-, a través de las citadas tiras de unión -3-.

50 En la parte superior frontal -1- de la caja se ha previsto la prolongación ensanchada -6-, que contribuye a la fijación de la caja del broche sobre el lugar de aplicación, en la que se han practicado dos taladros -7-, cuya función se explicará más adelante.

55 La mitad posterior -2- de la referida caja del broche presenta, en el lugar correspondiente a las lengüetas -5- de la mitad frontal -1-, unas escotaduras -8-, a través de las cuales penetran las referidas lengüetas para ser luego dobladas, cuando se desea cerrar la caja del broche.

60 En la prolongación superior -9- de la mitad -2- se han previsto sendas perforaciones -10-, que corresponden, en posición, con los



taladros -7- previstos en la parte -6- de la mitad frontal -1- de la caja del broche.

65 Despues de cerrar la caja, habiendo interpuesto antes el mecanismo de cierre que forma parte del pestillo -P- que ocupa la ventana -4- de la referida cara frontal -1- de la caja, se procede al doblado de las lengüetas -5-, una vez éstas han pasado por las escotaduras -8- y se completa el cierre de la caja y su fijación sobre el punto de aplicación, mediante una grapa -11-, cuyas uñas de clavazón pasan a través de los taladros -7- y -10-.

70 El conjunto del broche de cierre se combina, según se demuestra por la perspectiva de Fig. 2, con una pieza escudo -12- de la que sobresale el puente -13- que retiene el pestillo -P- una vez ha sobrepasado dicho puente, eclipsándose hacia el interior de la caja del broche de cierre. La fijación de dicho escudo en el lugar correspondiente de la maleta, bolso o cartera, se efectúa en virtud de unas grapas o uñas de fijación -14-, que sobresalen por la parte posterior del escudo -12-.

75 La simplicidad de la nueva caja para broches de cierre formada de una sola pieza, configurada según se representa por la vista en perspectiva de Fig. 1, constituye una indudable novedad y ventaja sobre los tipos de caja para broches de cierre hasta ahora conocidas, puesto que no solo se simplifica la fabricación de la misma al integrarla en una sola pieza, sino que también se reducen los medios de acoplamiento de las dos mitades de contorno simétrico que la configuran, así como el sistema de fijación del conjunto al lugar de aplicación.

80 La simplicidad de la nueva caja para broches de cierre formada de una sola pieza, configurada según se representa por la vista en perspectiva de Fig. 1, constituye una indudable novedad y ventaja sobre los tipos de caja para broches de cierre hasta ahora conocidas, puesto que no solo se simplifica la fabricación de la misma al integrarla en una sola pieza, sino que también se reducen los medios de acoplamiento de las dos mitades de contorno simétrico que la configuran, así como el sistema de fijación del conjunto al lugar de aplicación.

85 Naturalmente que la forma, dimensiones, clases de material, disposición y arreglo de los elementos integrantes de ésta nueva caja de broches de cierre, podrán variar y sufrir todas las modificaciones y sustituciones que se estimen pertinentes, siempre que no se desvirtue la idea básica y fundamental de que dicha caja está integrada por una sola pieza.

90 El Modelo de Utilidad, por: "CAJA PARA BROCHES DE CIERRE, CONFORMADA DE UNA SOLA PIEZA", cuyo privilegio de explotación en España y sus Provincias de Ultramar se solicita por un periodo de 20 años, deberá recaer sobre las particularidades que se concretan en las siguientes,

95



R E I V I N D I C A C I O N E S

100 1ª.- "CAJA PARA BROCHES DE CIERRE, CONFORMADA DE UNA SOLA PIEZA",  
caracterizada por el hecho de que está subdividida en dos mitades  
de contorno simétrico, unidas entre sí por dos tiras que están  
constituídas por la propia plancha con que se estampa y embute el  
conjunto de la caja monopieza, habiéndose previsto, en la mitad  
frontal de la misma, una ventana para que emerja el pestillo del  
105 broche de cierre y sobresaliendo del contorno de la monopieza, que  
está doblado en ángulo recto respecto al plano de la misma, figu-  
ran sendas lengüetas para establecer el cierre de la caja, despues  
de rebatir sus dos mitades a través de las citadas tiras de unión.

110 2ª.- "CAJA PARA BROCHES DE CIERRE, CONFORMADA DE UNA SOLA PIEZA",  
según la 1ª reivindicación, caracterizada por el hecho de que en  
la parte superior frontal de la caja se ha previsto una prolonga-  
ción ensanchada, que contribuye a la fijación del broche sobre el  
lugar de aplicación, en la cual se han practicado dos taladros que  
corresponden, en posición, con sendas perforaciones practicadas  
115 en la prolongación superior de la mitad inferior de la caja, que  
en el lugar correspondiente a las lengüetas que sobresalan de la  
mitad frontal, presenta sendas escotaduras a través de las que pe-  
netran las referidas lengüetas, para ser luego dobladas cuando se  
desea cerrar la caja del broche, despues de interponer el mecanis-  
mo de cierre del broche.  
120

3ª.- "CAJA PARA BROCHES DE CIERRE, CONFORMADA DE UNA SOLA PIEZA",  
según las precedentes reivindicaciones, caracterizada por el hecho  
de que el cierre de la caja se complementa, al propio tiempo que  
se establece su fijación sobre el punto de aplicación, mediante  
125 una grapa cuyas uñas de clavazón pasan a través de los taladros  
practicados en la parte superior de las prolongaciones ensanchadas  
correspondientes a las dos mitades de la caja, que coinciden al ser  
enfrentadas ambas mitades.

4ª.- "CAJA PARA BROCHES DE CIERRE, CONFORMADA DE UNA SOLA PIEZA".-  
Tal como se ha descrito y demostrado en los dibujos adjuntos.



Consta de cinco hojas foliadas y mecanografiadas por una sola cara.

Barcelona a 23 OCT. 1970

P.A. de D. Francisco Feu Iñigo

JUAN B. RENTER RIDAURA

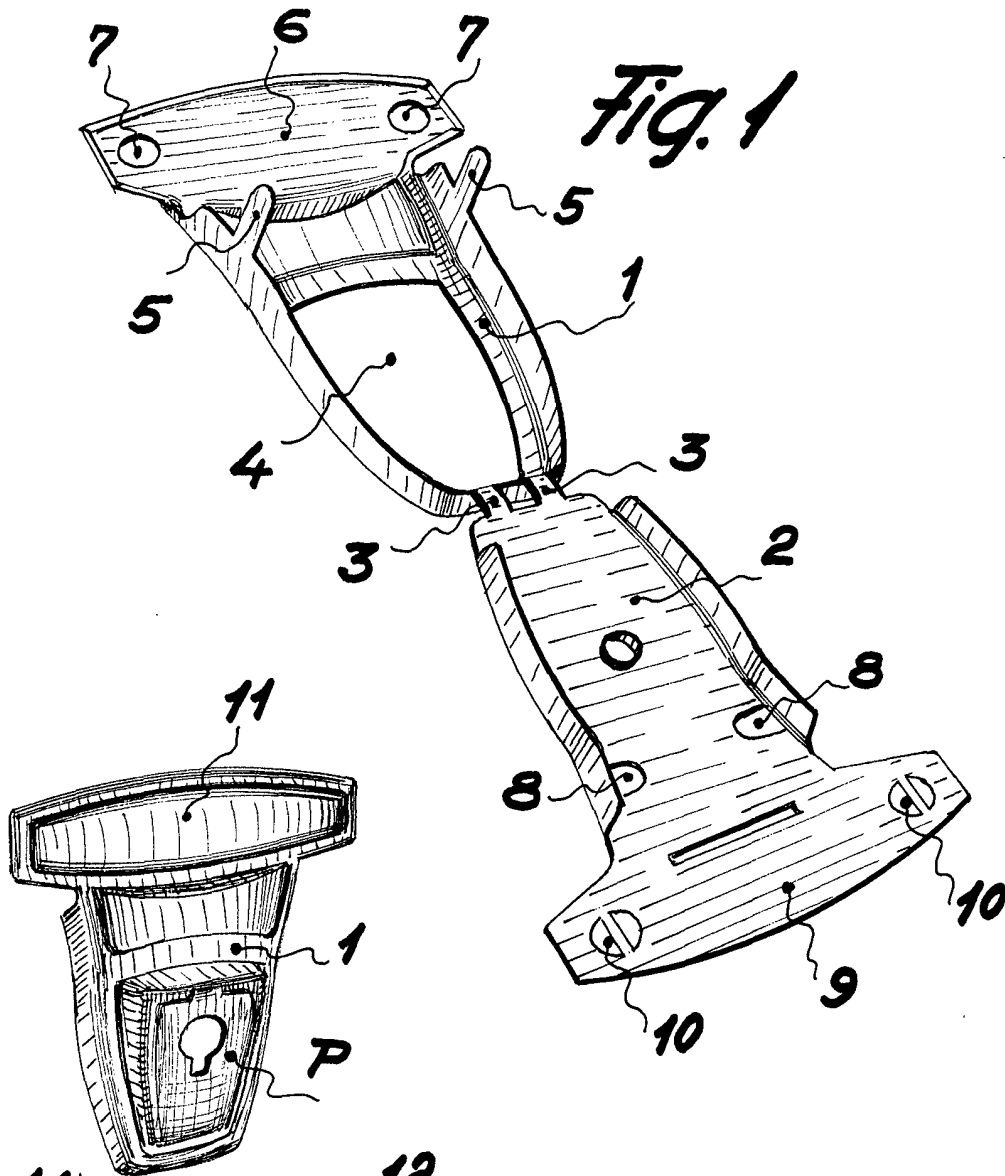

58  
OCT 1970  
INVENTOR  
SINGAPER  
SINGAPER SIA

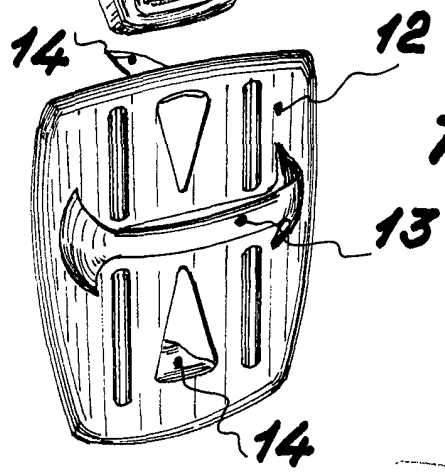

Fig. 2

Barcelona 23 de Setembre 1970  
P.A. *[Signature]*  
Juan B. Renter Ridaura

Escala Variable