

1972

162895

31 OCT. 1972



162895

MODELO DE UTILIDAD  
=====

SECCION TECNICA  
CLASIFICACION I. P. C.  
CLASE B60  
SUBCLASE R

MEMORIA DESCRIPTIVA

Sobre:

" PARAGÜERO PARA COCHE "

-----

Solicitante: Don Luis BRAVO LAENCINA, de nacionalidad española, domiciliado en Calle Pinar nº 2, IRUN (Guipuzcoa).

-----

162895

31 OCT 1954



El Modelo de Utilidad a que se refiere la presente memoria, está destinado a garantizar la explotación y la propiedad exclusivas, en todo el territorio nacional, de un paragüero para coche.

5. Según indica el enunciado, el objeto se refiere a un paragüero de reducido tamaño que se destina a ser instalado en el interior de un vehículo automóvil y cumplir su servicio en dicho lugar, evitando que en tiempo de lluvia las escurriduras de los paraguas puedan mojar los asientos o producir charcos en el piso.

10. Está esencialmente constituido por una cubeta de material plástico, de reducido diámetro y profundidad adecuada, que posee los medios para fijarse por simple acoplamiento sobre un soporte metálico cuyo extremo inferior presentará las formas necesarias para poder ser fijado a la carrocería, en el lugar que menos estorbe contra un costado, parte posterior del hueco entre asientos, etc. dependiente siempre de las características constitucionales de cada modelo de vehículo.

20. Para mejor comprensión del objeto y sólo a título de ejemplo, se adjunta una hoja de planos en la que:

La figura 1, representa la vista lateral en alzado del conjunto del paragüero que se preconiza.

25. La figura 2, representa la vista superior en planta de dicho conjunto.

La figura 3, representa la vista frontal del soporte metálico.

30. En dichas ilustraciones y en la subsiguiente descripción, los elementos componentes y sus partes principales han sido designados de acuerdo con la siguiente nomenclatura:

162895

31



- 1.- Cubeta.
- 2.- Reborde.
- 3.- Taco descendente.
- 4.- Soporte metálico.
5. 5.- Nervios.
- 6.- Acodamiento irregular.

Refiriéndonos a las antes citadas ilustraciones, tenemos que el paragüero para coche está esencialmente constituido por una cubeta -1-, de forma preferiblemente tronco-cónica, abierta por su base mayor superior que está reforzada con un reborde -2- que se prolonga radialmente con un taco descendente -3- atravesado de arriba a abajo por un agujero ranurado en el que se ajusta el extremo superior del soporte metálico -4-, con una inclinación que determina el adosamiento del mismo a la pared exterior de la cubeta -1-.

El dicho soporte metálico -4- está constituido por la reunión de dos chapas cuyos centro longitudinales están conformados para proyectar al exterior dos nervios -5- contrarios que, además de proporcionar la necesaria rigidez, actúan con sus extremos superiores como zonas de tope que limitan el acoplamiento deslizante del agujero ranurado del taco descendente -3- antes citado sobre la extremidad superior plana del referido soporte metálico -4-. La parte inferior de las dos chapas componentes adoptará la forma más adecuada para ser incorporada a parte elegida de la carrocería del coche y, entre las muchas que puede adoptar, en la figura 1, se ha representado un acodamiento irregular -6- que determina entre ambos extremos una separación u horquillaamiento que le permite montarse a caballo sobre cualquier punto de apoyo inferior.

162895 31



Serán variables las circunstancias de tamaño, forma y material particularmente referidas a cada uno de los elementos que integran el conjunto del paraguero, en el que podrá ser variado todo aquello que no supongan una alteración de la esencialidad del objeto expuesto en la pasada descripción, la cual deberá ser tomada en su más amplio sentido y no como una limitación de posibilidades de realización.

- 5.
- El solicitante se reserva el derecho de extender esta demanda a los países extranjeros, reivindicando la misma prioridad de la presente solicitud al amparo del Convenio Internacional para la protección de la Propiedad Industrial.
- 10.

N O T A

- El Modelo de Utilidad, que se solicita por veinte años, para España, de acuerdo con la vigente Legislación, deberá recaer sobre: "PARAGÜERO PARA COCHE", según las características esenciales de las siguientes:
- 15.

R E I V I N D I C A C I O N E S

- 1ª.- Paraguero para coche, caracterizado por estar constituido por una cubeta de material plástico, de forma preferiblemente troncócnica, abierta por su base mayor superior que está reforzada con un reborde que se prolonga radialmente con un taco descendente atravesado de arriba a abajo por un agujero ranurado en el que se ajusta, por acoplamiento deslizante, el extremo superior de un soporte metálico, con una inclinación que determina el adosamiento del mismo a la pared exterior de la cubeta.
- 20.
- 25.

- 2ª.- Paraguero para coche, según la reivindicación 1ª, caracterizado porque, el soporte metálico está constituido por la reunión de dos chapas cuyos centros longitudinales
- 30.



162895

están conformados para proyectar al exterior dos nervios contrarios que, además de proporcionar la necesaria rigidez, actúan como sus extremos superiores como zonas de tope que limitan el acoplamiento deslizante del agujero ranurado del taco descendente perteneciente a la cubeta antes

5. citada sobre la extremidad superior plana del referido soporte metálico, del que la parte inferior de las dos chapas que lo componen adoptará la forma más adecuada para ser incorporada a parte elegida de la carrocería del coche,
10. entre las que se prefiere un acodamiento irregular que determina entre ambos extremos una separación u horquilla que le permite montarse a caballo sobre cualquier adecuado punto de apoyo inferior.

3ª.- PARAGUERO PARA COCHE.

15. Según queda sustancialmente descrito en la presente memoria, que consta de cinco hojas, escritas a máquina por una sola cara y dibujos.

Madrid, 31 de Octubre de 1970

Don LUIS BRAVO LAENCINA  
P. P.

FRANCISCO GARCIA CABREIRO  
P. P.

  
Firmado: M.ª Dolores Jorquera

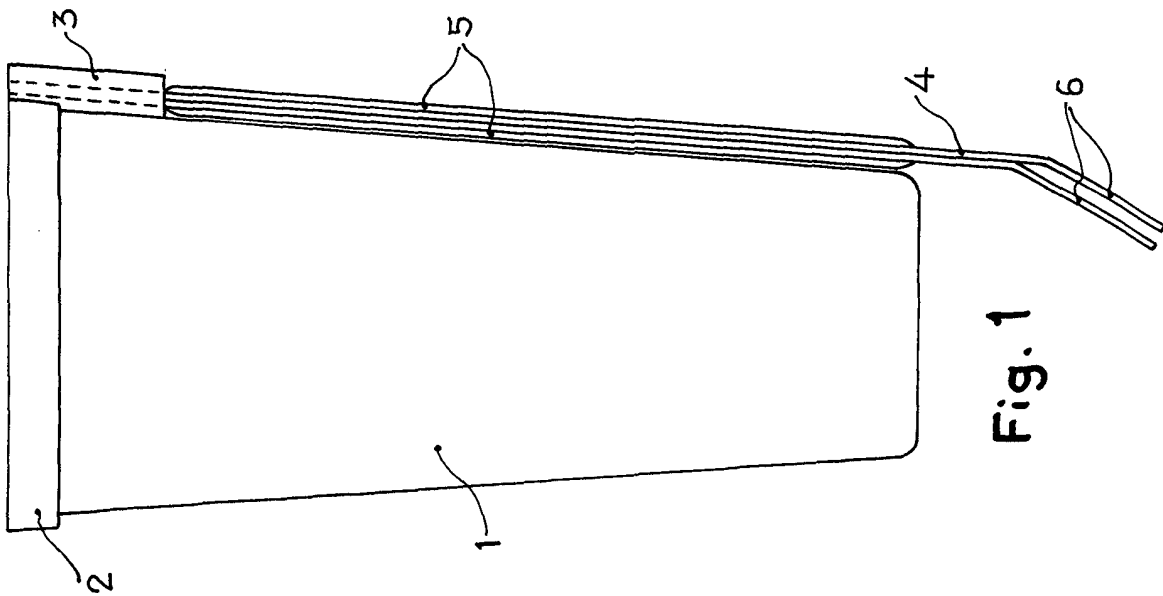

Fig. 1

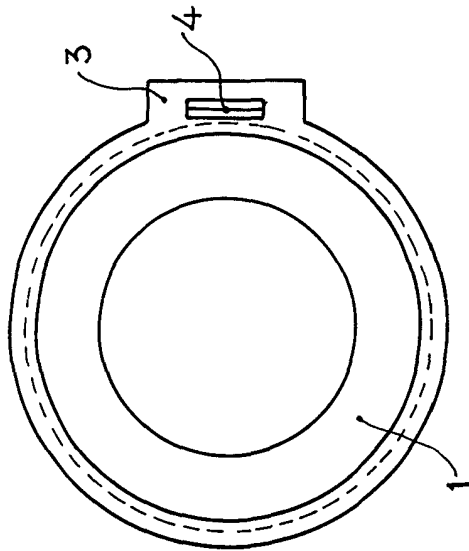

Fig. 2

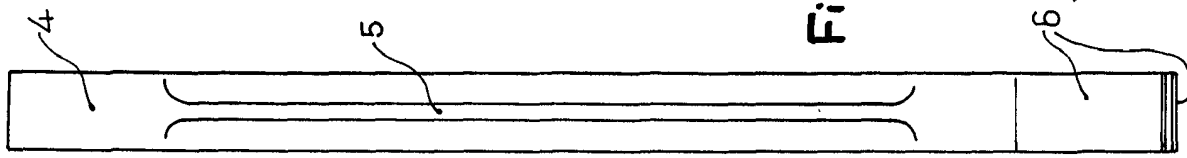

Fig. 3

Madrid, 31 OCT. 1970.  
 LUIS BRAVO LAENCINA  
 P. P.  
 FRANCISCO GARCIA CARRERIZO  
 P. P.

Escala variable

Deposito: M. 10000000