

162795



28 OCT. 1970

SECCION TECNICA  
CLASIFICACION  
CLASE B65  
SUBCLASE D

- 1 -

MEMORIA DESCRIPTIVA

que se acompaña

a la solicitud de

registro de MODELO DE UTILIDAD por veinte años en  
España, a favor de DON GINES COLL BELMONTE, resi-  
dente en ELCHE (Alicante), Polígono de Altabix, s/n.  
de nacionalidad española

por:

"CAJA ARMABLE PERFECCIONADA"



OCT. 1970

5 La invención a que se refiere la presente memoria, constituye una novedad industrial con características y ventajas que la hacen merecedora del privilegio de explotación exclusiva que por ella se solicita, de acuerdo con las prescripciones del Estatuto vigente sobre Propiedad Industrial de 26 de Julio de 1.929, texto refundido, publicado el 30 de Abril de 1.930.

10 El presente registro de Modelo de Utilidad concierne como su enunciado indica a una caja armable perfeccionada de acuerdo con la descripción detallada que del mismo se realiza, debiendo interpretarse siempre este concepto en su más amplio sentido y nunca en limitativo.

15 Este resultado industrial mejora notablemente todo cuanto sobre el particular se conoce y utiliza actualmente, tanto por su sencillez constructiva, como de aplicación, resistencia, duración indeformabilidad, facilidad de armado, máximo aprovechamiento de su cubicación, perfecto cierre, estética y economía.

20 Para la debida comprensión de este objeto, se adjunta a la presente memoria descriptiva, una hoja de planos en la que a título de ejemplo se representa todas y cada una de las partes que lo forman y relación que guardan entre sí.

En la citada hoja de dibujos, queda representado:

FIGURA PRIMERA.- Muestra un desarrollo planificado de la tapa de cierre de la caja.

25 FIGURA SEGUNDA.- Representa esquemáticamente la primera fase de armado de la caja.

FIGURA TERCERA.- Es un detalle de la estructuración definitiva de la tapa.

FIGURA CUARTA.- Ilustra un desarrollo planificado de la caja propiamente dicha.

30 FIGURA QUINTA.- Corresponde a la primera fase de armado de -



la caja.

FIGURA SEXTA.- Es un detalle de la estructuración definitiva de la caja.

35 FIGURA SEPTIMA.- Representa una vista en perspectiva de la tapa y caja, identificadas en posición coincidente para su ajuste por diferencia dimensional.

En estas figuras y con el mismo valor en todas ellas, se aprecian las siguientes referencias:

40 1.- Plano de la tapa, de forma cuadrangular o rectangular, según los casos de aplicación racional, no existiendo sobre el particular ninguna limitación.

2.- Laterales formativos de los extremos de la tapa, entre sí de igual dimensión.

45 3.- Solapas abatibles, que forman parte integrante de los laterales -2- y definidas de los mismos, por una línea de doblez.

Estos laterales se pliegan, el -2- en la dirección representada por la flecha "A" y el -3- en la dirección representada en la flecha "B" quedando en superposición sobre dicho lateral -2-, según se muestra en el detalle de la figura tercera de la adjunta ilustración.

50

4.- Laterales longitudinales de la caja, iguales entre sí que se asocian a los extremos -2- por medio de las solapas -6- y -7-.

55 5.- Pestañas homólogas a las -3- antes indicadas y que asimismo se superponen sobre las bandas laterales -4-, respectivamente en la direcciones mostradas por las flechas D, representando la flecha C el plegamiento natural de los laterales -4-.

60 6.- Solapas previstas en los extremos de los laterales longitudinales -4-, que se pliegan por una línea de doblez y se sitúan entre el doble plano extremo -2- 3-, constituyendo un refuerzo an



gular y un medio de fijación de ambos laterales solidarios.

La flecha E muestra el plegamiento natural de la solapa -6-.

65 7.- Solapa dispuesta en los extremos de las pestañas -5- y - que tiene la misma finalidad que sus homólogas -6-, indicando la flecha F la posición normal de su plegamiento.

8.- Muestra el plano de fondo de la caja propiamente dicha, de forma y dimensiones a las correspondientes de la tapa -1- antes descrita.

9.- Laterales longitudinales de la caja.

70 10.- Solapas abatibles sobre los laterales -9-, por su parte interior, que presentan una menor altura y constituyen un evidente refuerzo del borde.

Estas bandas adyacentes -9-10-, se pliegan en la dirección representada en las flechas H y G.

75 Las pestañas-10-, presentan unos cortes escotados que facilitan su propio ajuste.

80 11.- Solapas abatibles, previstas en los extremos de cada banda longitudinal -9- y definidas de ésta por una línea de doblez, siendo de menor altura que sus laterales formativos, representando un evidente refuerzo estructural en la fase llamado de la caja y quedando parcialmente cubiertas por su parte superior por el plegamiento interior de las solapas -13-.

12.- Bandas laterales extremas de igual finalidad que los laterales -9- antes referidos.

85 13.- Solapas que forman parte integrante de los extremos -12- y que se pliegan sobre éstos por su parte interior para constituir una forma de refuerzo del borde libre de la caja.

Las flechas I, muestran el plegamiento natural de las solapas -11-.

90 La flecha J representa el montaje perpendicular de las bandas



-12- y la flecha K muestra el plegamiento de las solapas -13-.

Esta caja y tapa será fabricada en cualquier clase de material apropiado y en las dimensiones y formas convenientes.

95 La unión permanente de los elementos asociados, se realizará por grapado, cosido, pegamento o cualquier otro sistema similar.

100 Hecha la descripción precedente, es preciso añadir que los detalles de realización de la idea expuesta, pueden variar, sin que por ello cambie la esencia de la invención, que es la que se desprende de los párrafos que anteceden y se reivindica en la siguiente

N O T A

En resumen: El Modelo de Utilidad que se solicita, recaerá sobre las reivindicaciones siguientes:

105 1ª.- Caja armable perfeccionada, caracterizada esencialmente porque comprende un plano de fondo, de forma material y dimensiones apropiadas, que presenta en sus laterales sendas bandas que en combinación estructuran a la caja por medio de un plegamento perpendicular sobre su fondo, contando cada lateral con  
110 unas pestañas abatibles interiormente que crean un refuerzo estructural de su borde, comportando los laterales longitudinales en sus extremos, unas solapas abatibles de unión y refuerzo de los laterales y que quedan parcialmente ocultas por las pestañas antes descritas.

115 2ª.- Caja armable perfeccionada, según la anterior reivindicación, caracterizada esencialmente porque comprende un plano de cobertura general coincidente con el fondo de la caja y que lleva laterales perifericos plegables, dotados de pestañas abatibles interiormente a efectos de refuerzo, contando las bandas longitudinales en sus extremos con juego de solapas plegables y abatibles  
120



previstas como medio de unión de los laterales y refuerzos de las zonas angulares.

**3a.- CAJA ARMABLE PERFECCIONADA.**

Todo ello tal y como se describe en la presente memoria que consta de seis páginas escritas a máquina y dibujos que se acompañan.

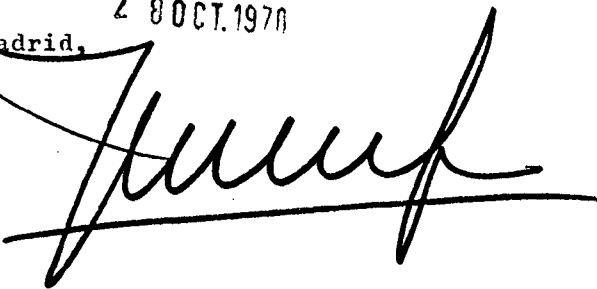
Madrid, 2 000 1970  


FIG. 1

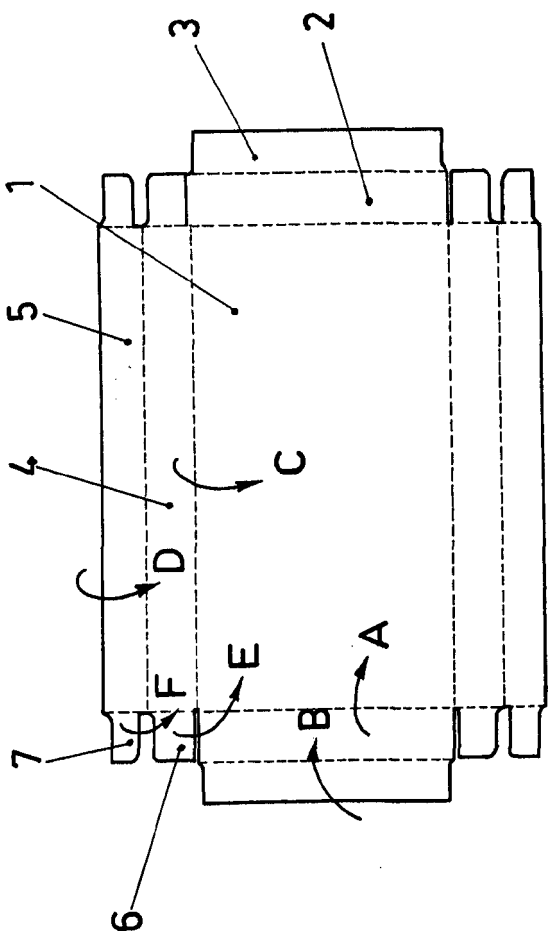


FIG. 4

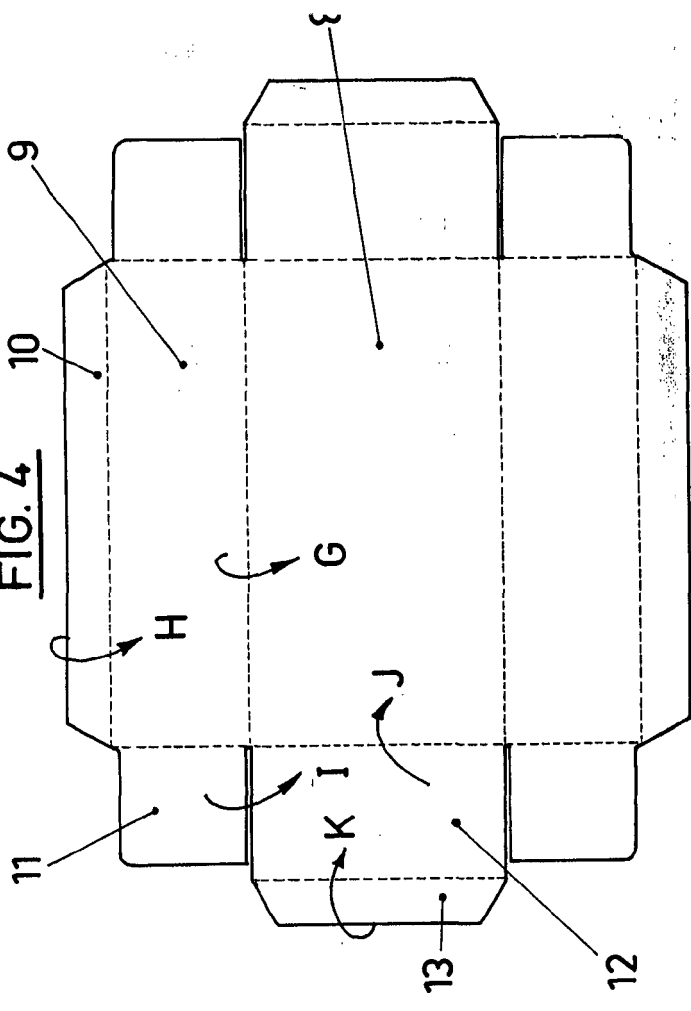


FIG. 5

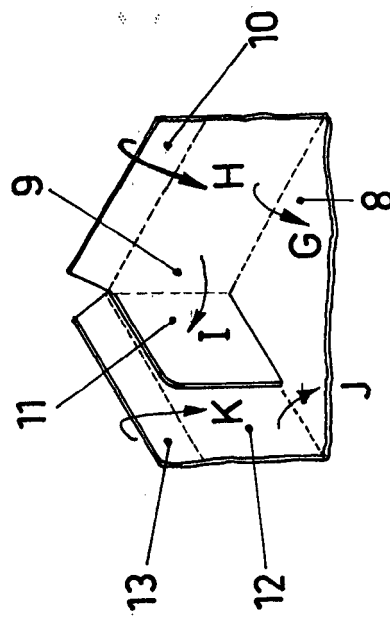


FIG. 6

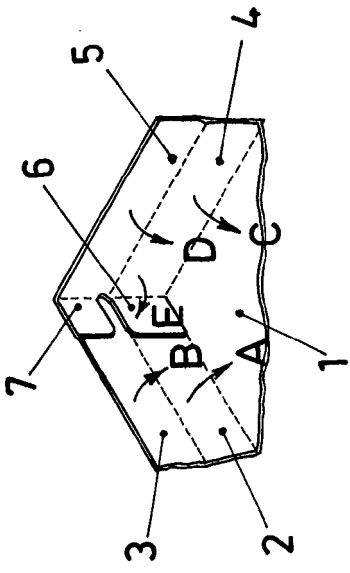
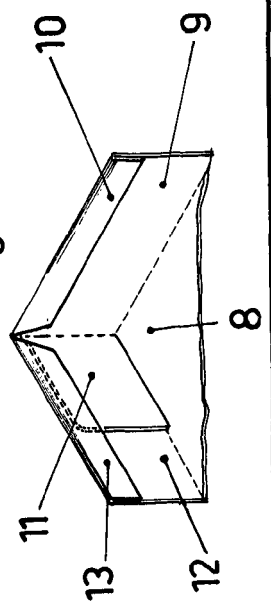


FIG. 2

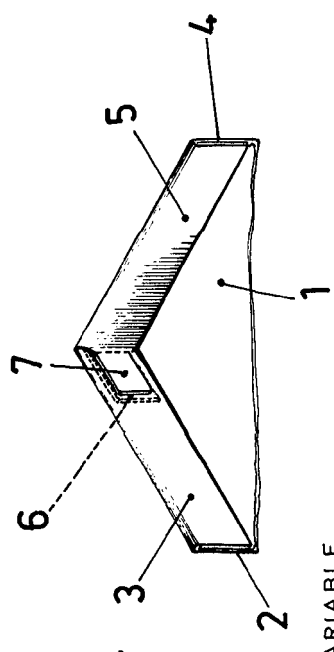


FIG. 3



10 Ptas  
10 Ptas  
10 Ptas  
OCT 1970

FIG. 7

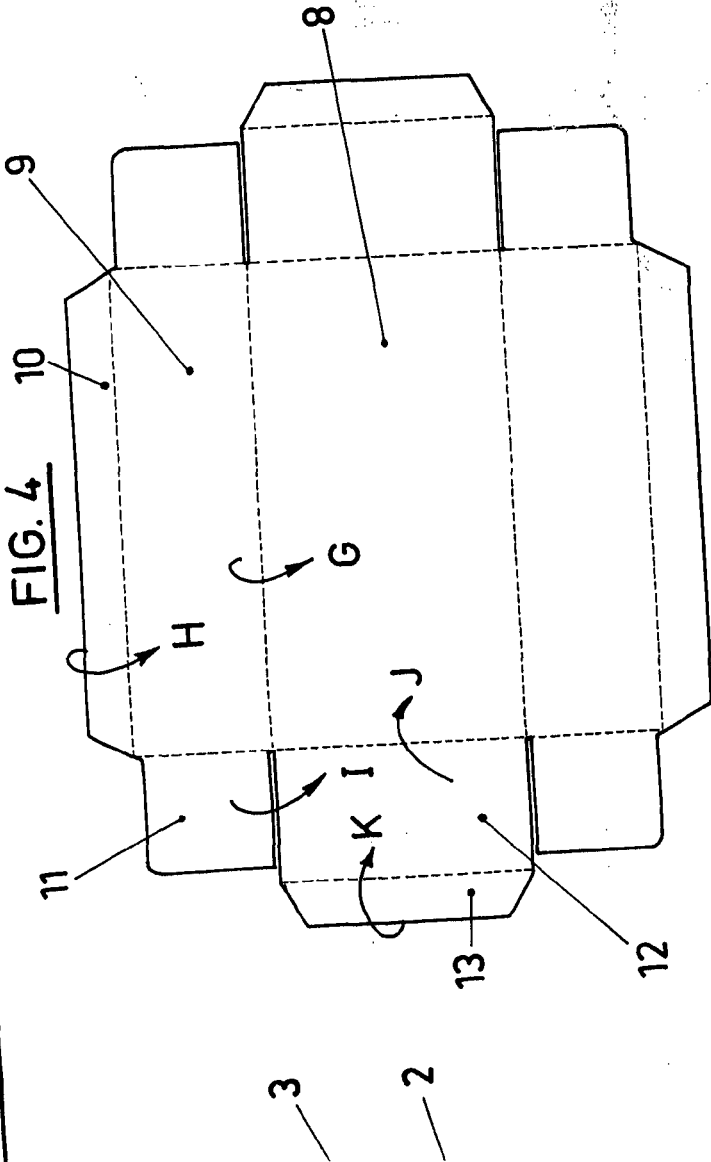
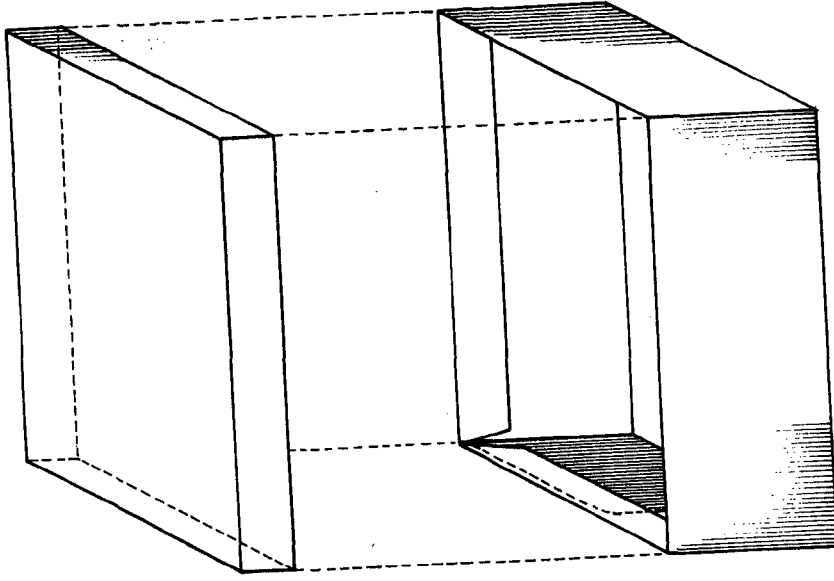


FIG. 4

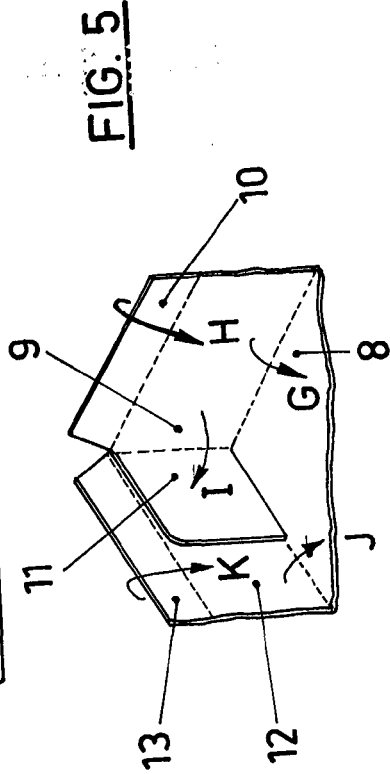


FIG. 5

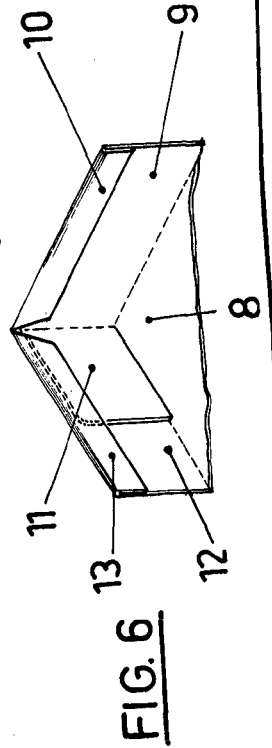


FIG. 6

Madrid, 28 Octubre de 1.970  
JOSE LAFITDALGA