

16 2672



162672

MEMORIA DESCRIPTIVA

de una Patente de Invención, cuyo registro se solicita por veinte años para España y sus posesiones, por "PROCEDIMIENTO DE FABRICACIÓN DE BOMBILLOS CON LLAVE PARA CERRAJA A BASE DE METAL ALIACIÓN DE ZINC" (Clase 73ª del Nomenclátor), a favor de Iturbe y Compañía S.R.C., residente en Arechavaleta (Guipuzcoa).

Se pretende amparar con la presente solicitud un procedimiento de fabricación de bombillos aplicables a cerraduras a base de metal alación de zinc, cuyas características de propiedad y novedad permiten amparar este objeto bajo la modelidad de patente de invención.

Son numerosas y destacadas las ventajas que se obtienen con el objeto que nos ocupa, ya que mediante el procedimiento que se describirá se obtiene un bombillo de una calidad muy superior a lo conocido hasta la fecha y con características y detalles sumamente prácticos, pudiendo enumerarse como más destacada y principal entre otras la siguiente ventaja: La gran economía que supone en su proceso de fabricación la mano de obra, así como el tiempo empleado, ya que mientras por los procedimientos usuales y conocidos de estriar los bombillos de latón, se empleaban 8 horas para trabajar cincuenta bombillos, por el procedi-

16 2672



tes y encajables en las dos muescas que presenta el cilindro exterior y mediante la introducción de la llave obliga a estas placas a ocultarse completamente en el interior del cilindro, dejando en libertad de giro a un cilindro dentro del otro.

3a.- PROCEDIMIENTO DE FABRICACIÓN DE BOMBILLOS CON LLAVE PARA CERRAJA A BASE DE METAL ALEACION DE ZINC".

Todo según queda descrito en la presente memoria que consta de cinco hojas mecanografiadas por una sola cara con ciento quince líneas.

Madrid, 9 de Agosto de 1943

Iturbe y Compañía S.R.C.

P.A.

El Agente Oficial



FIG. 1

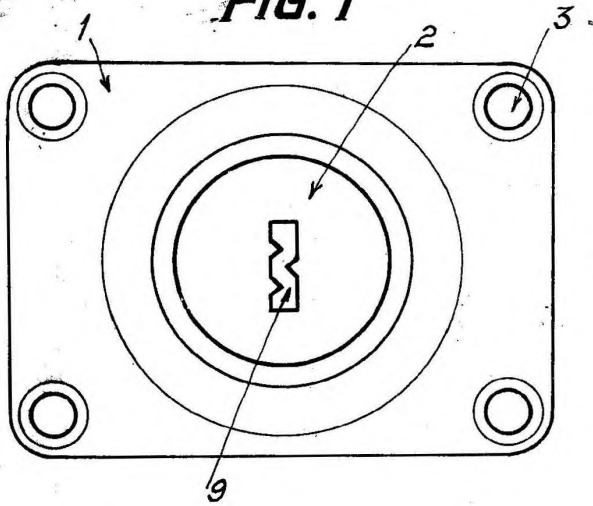

FIG. 2

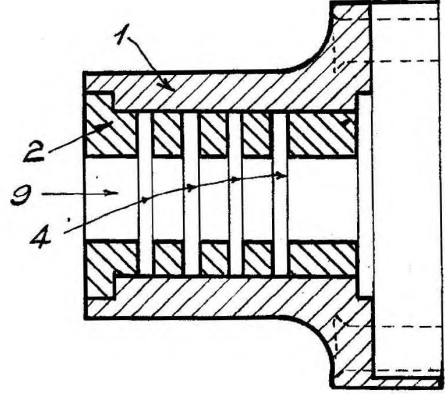

FIG. 3

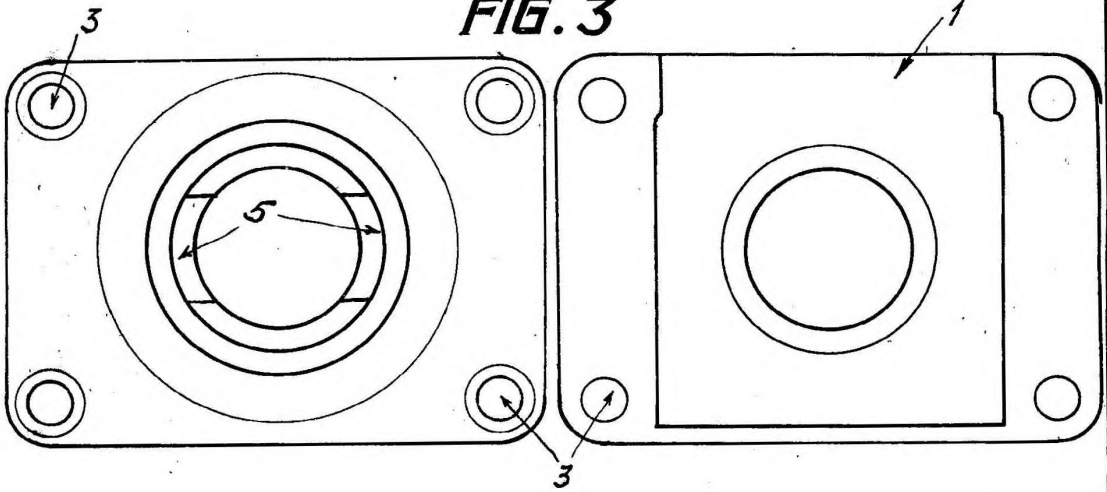

FIG. 4

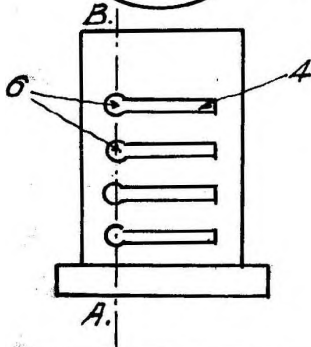
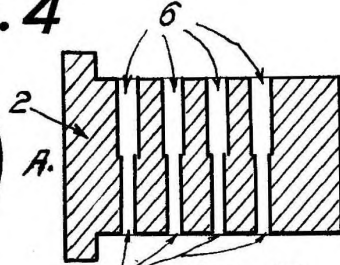
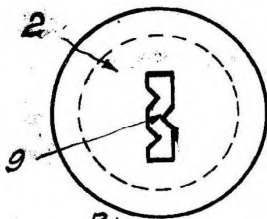

FIG. 5

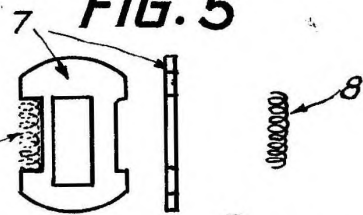

FIG. 6

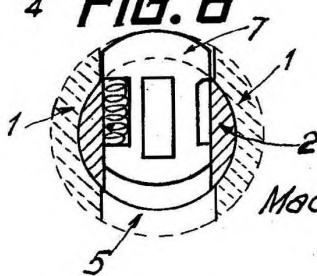
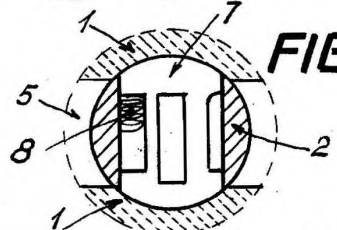

FIG. 7



Madrid 9 agosto 1943

C. Narayana

ESCALA VARIABLE