

24 80



SECCION TECNICA  
CLASIFICACION I. P. C.  
CLASE B60 H05  
SUBCLASE R K

162 662

MODELO DE UTILIDAD

por 20 años

A favor de D. CARLOS SOLANA AZAGRA, de nacionalidad española, residente en LERIDA, División Azul, 17. - por: "SOPORTE ADAPTADOR DE ALTAVOCES A VEHICULOS".-

MEMORIA DESCRIPTIVA

El presente modelo de utilidad se refiere a un soporte adaptador de altavoces a vehículos, particularmente para el de la marca Citroen 2CV (tipos berlina y furgoneta).  
5

Como es sabido, para el soporte y adaptación de altavoces a vehículos se han venido usando ciertas cajas con las que se tropieza con dificultades de montaje, además de lo cual tales cajas, debido a su configuración y a la manera como sobresalen del lugar del vehículo en  
10



que se instalan, resultan antiestéticas.

Las referidas desventajas han sido subsanadas en forma altamente satisfactoria con el soporte adaptador de altavoces a vehículos objeto del presente modelo de utilidad que se caracteriza esencialmente por consistir en una lámina rígida que presenta una abertura para el altavoz y se coloca, formando alojamiento para el mismo, debajo de la bandeja o análogo del vehículo aplicando un borde lateral de la lámina junto a la pared lateral interior derecha de la carrocería del vehículo contigua al asiento adyacente al del conductor, cuya lámina tiene en el borde lateral opuesto una pared cuyo borde está configurado de modo que se adapta a la parte inferior de la bandeja y/o carrocería, presentando la lámina una aleta superior delantera que se fija bajo la bandeja o similar, cuya lámina en la extremidad inferior presenta medios para la sujeción a la carrocería del vehículo.

Para facilitar la explicación más detallada, se acompaña a la presente memoria descriptiva una hoja de dibujos, en los que se ha representado un caso práctico de realización de un soporte adaptador de altavoces a vehículos, que se cita tan sólo a título de ejemplo no limitativo del alcance del presente modelo de utilidad.

En dichos dibujos:

La figura 1 es una vista en perspectiva posterior del soporte adaptador de altavoces.

La figura 2 corresponde a una vista en sección lateralalzada del soporte adaptador en la posición que



ocupa en el vehículo.

El soporte adaptador de altavoces a vehículos, objeto del presente modelo de utilidad consiste en una plancha metálica -1- provista de una abertura -2- para el altavoz que se sujeta con ayuda de orificios -3-,  
5 cuya plancha -1- presenta una pared lateral -4- cuyo borde está configurado para adaptarse a la parte inferior de la bandeja del vehículo. Dicha plancha por su borde -1'- opuesto a la pared lateral -4- se  
10 apoya en la pared lateral interior derecha de la carrocería del vehículo contigua al asiento adyacente al del conductor. La plancha -1- en su parte superior delantera presenta una aleta -5- con un dobléz -6- poseedor de orificios -7- y -8- para la fijación bajo  
15 la bandeja. En el borde inferior, la plancha -1- está provista de una pestaña -9- dirigida hacia abajo y perforada para la sujeción a la carrocería del vehículo.

Mediante el soporte adaptador descrito el altavoz queda debidamente dispuesto en el vehículo, sin  
20 que constituya impedimento alguno poseyendo el soporte valores estéticos y siendo su montaje muy sencillo, en contraposición y con ventaja respecto de ciertas cajas empleadas hasta el presente.

Aunque el soporte adaptador de altavoces  
25 objeto de este modelo de utilidad ha sido ideado particularmente para el Citroen 2CV, con las convenientes variaciones en su configuración puede ser adaptado a otros automóviles.

El modelo, dentro de su esencialidad, puede  
30 ser llevado a la práctica en otras formas de realización



24

que difieran únicamente en detalle de la indicada sólo a título de ejemplo, a las que alcanzará igualmente la protección que se recaba. Podrá, por tanto, fabricarse el soporte adaptador de referencia en cualquier forma y tamaño y con los materiales y medios más convenientes, por quedar todo ello comprendido en el espíritu de las siguientes reivindicaciones.

N O T A

Se reivindica como objeto del presente modelo de utilidad:

1.- Soporte adaptador de altavoces a vehículos, caracterizado por consistir en una lámina rígida que, poseedora de una abertura para el altavoz, presenta una pared lateral cuyo borde está configurado para adaptarse a la parte inferior de la bandeja o análogo del vehículo, cuya lámina por su borde opuesto a dicha pared lateral se apoya contra la pared lateral de la carrocería del vehículo, y presenta en su parte superior delantera una aleta con un dobléz perforado para la fijación bajo la bandeja o similar, mientras que en el borde inferior tiene una pestaña prevista para la fijación a la carrocería del vehículo.

2.- SOPORTE ADAPTADOR DE ALTAVOCES A VEHICULOS.

Consta la presente memoria descriptiva de cinco hojas mecanografiadas, foliadas, numeradas y



escritas por una sola cara, acompañada de una lámina de dibujos.

Madrid, a 24 OCT. 1970

CARLOS SOLANA AZAGRA

P. A.  
MANUEL DE GARCÍA  
P. P.

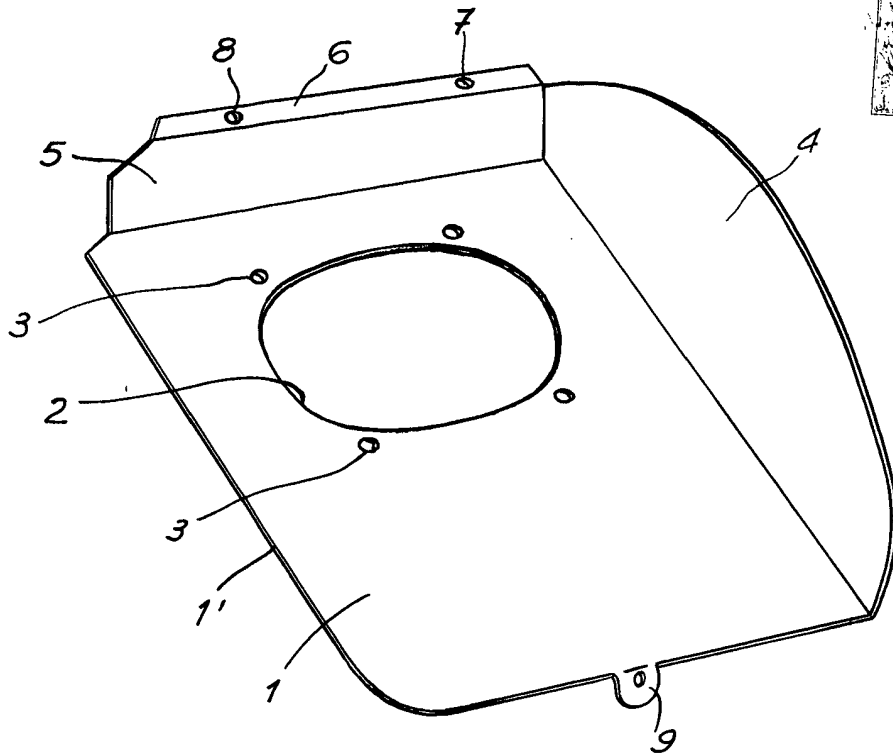

Fig. 1

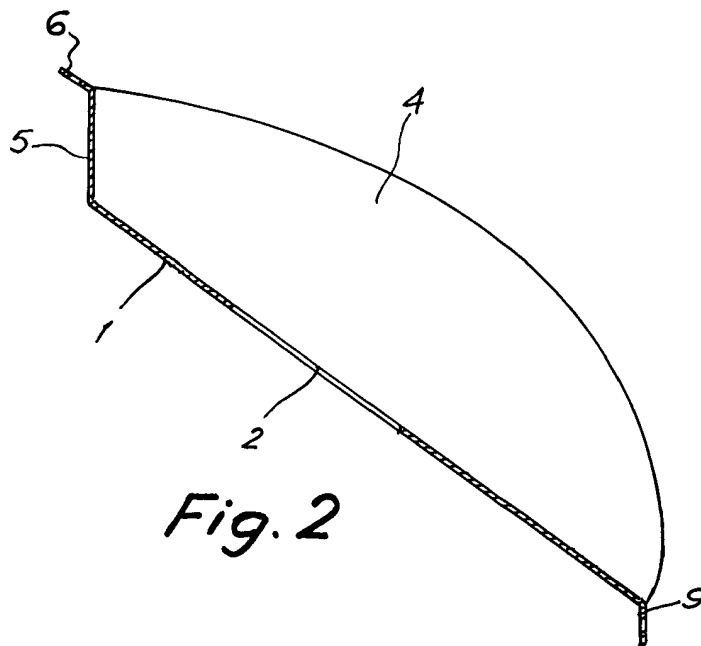

Fig. 2

Madrid, 11 de Octubre de 1970