

24077



162658

M O D E L O
D E
U T I L I D A D

SECCION TECNICA	_____
CLASIFICACION I.P.C.	_____
CLASE <u>B 42</u>	_____
SUBCLASE <u>D</u>	_____

por "CARPETA PERFECCIONADA", a favor de la razón social española,
FABRICACION ARTICULOS DE ESCRITORIO, S.A., con domicilio en
BARCELONA, Avda. San Antonio Maria Claret, nº 510.

= . =

MEMORIA DESCRIPTIVA

El presente modelo de utilidad se refiere a una carpeta perfeccionada.

Más concretamente, el citado modelo está constituido a partir de sendas láminas rectangulares de material plástico y que forman las cubiertas de una carpeta. Dichas láminas se encuentran pegadas sobre si mismas en un pliegue doble operativamente efectuado en uno de los bordes mayores de una de las láminas. A la mitad de la longitud de dicha doblez se ha efectuado una ventana por donde se inserta una pieza de perfil en U, de ramas verticales desiguales, presentando la rama menor

20077

162658



en su extremo libre una doblez a modo de gancho, y cuya función, o sea, la de la pieza, es la de servir de pinzas sobre las láminas a introducir en la carpeta.

5. El elemento de gancho constituido en una de las ramas de la pieza en U, se engarza en su intento de salida en la segunda doblez efectuada en el borde antes citado de una de las cubiertas. Acción que facilita la introducción de dichas láminas en la carpeta, e impide la salida total de la referida pieza de su lugar indicado:

10. Con el fin de facilitar la explicación, se acompaña a la presente memoria descriptiva de una lámina de dibujos en los que se ha representado un caso de realización que se cita a título de ejemplo.

En las figuras:

15. La figura 1, presenta una vista en alzado del modelo.

La figura 2, muestra una vista en sección del mismo.

Haciendo referencia a las figuras se puede apreciar en su realización, una carpeta -1- constituida por sendas láminas -2- y -3- rectangulares pegadas sobre sí mismas en un pliegue doble -4-; presentando dicha doblez una ventana -5- por donde se inserta una pieza en U -6- de ramas desiguales, y cuya rama menor constituye un elemento de gancho -7- apto para engarzar en la segunda doblez -8- en su intento de salida. Dicha pieza -6- es apta para servir de pinza a las láminas a depositar en el interior de la carpeta.

25.

El modelo, dentro de su esencialidad, puede ser llevado a la práctica en otras formas de realización que di-

2-2-978

162658

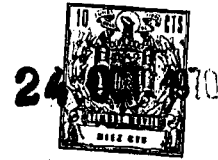

- fieran en detalle de las indicadas a título de ejemplo en la descripción y a las cuales alcanzará igualmente la protección que se recaba. Podrá, pues, construirse en cualquier forma y tamaño, con los materiales más adecuados, por quedar todo ello
5. comprendido en el espíritu de las reivindicaciones.

= . =

N O T A

Descrito el objeto y utilidad de la presente invención lo que se declara como no divulgado ni practicado en España, comprende las siguientes reivindicaciones:

10. 1.- Carpeta perfeccionada, caracterizada esencialmente por el hecho de comprender: sendas láminas pegadas entre sí mismas en un pliegue doble, constituyendo las cubiertas; una ventana efectuada en la parte central de dicha doblez, para la inserción por la misma de una pieza en U, porque dicha pieza en U presenta sus ramas desiguales, comportando la menor
15. un elemento de gancho, y porque el citado elemento de gancho en su intento de salida engarza en la segunda doblez citada, y además porque dicha pieza es apta como pinza de sujeción de las láminas comportadas por la referida carpeta.

2.- Carpeta perfeccionada.

2-2-972

102658



131

Según se describe y reivindica en la presente memoria descriptiva que consta de 4 páginas foliadas y escritas a máquina por una sola de sus caras y acompañadas de los dibujos reglamentarios.

Madrid, a 24 OCT. 1970

p. a. M.ª LUISA ISERN CUYAS
P. P.

10
24 OCT 1970
MADRID
1970

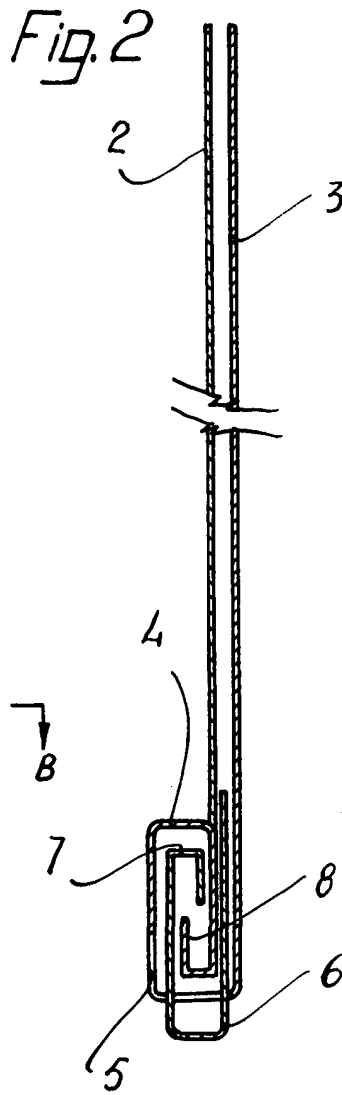
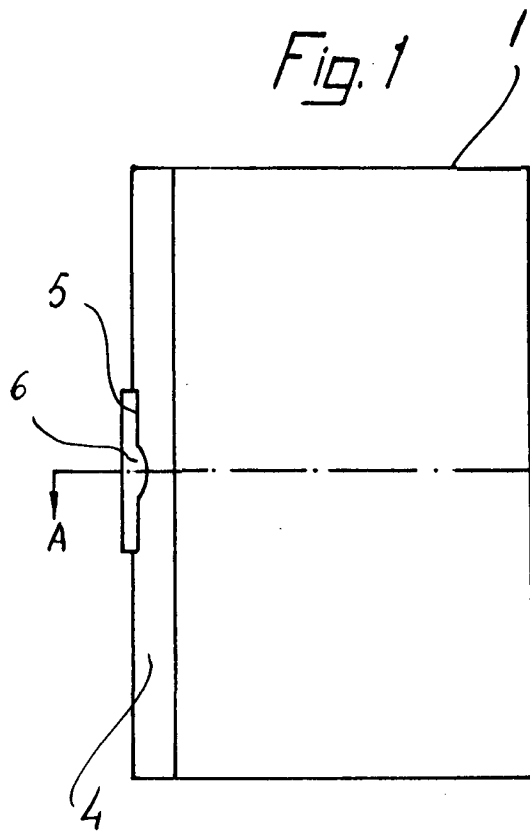

Madrid, a 24 OCT. 1970
p.a.
M.ª LUISA ISERN CUYAS
D. P.

