

162619



162619

memoria descriptiva

SECCION TECNICA
CLASIFICACION I. P. C.
CLASE <u>E 04</u>
SUBCLASE <u>C</u>

CLASE DE REGISTRO

Un MODELO UTILIDAD, por veinte años en España.

NOMBRE Y NACIONALIDAD DEL SOLICITANTE

Santa Justa Ceuta, S.A.
- Sociedad española -

RESIDENCIA Y DOMICILIO

CEUTA
Calvo Sotelo, 74

OBJETO

" Nueva bovedilla para la construcción ".

MC/.



162619

- 1 -

1 El presente modelo de utilidad se refiere a una
nueva bovedilla para la construcción, la cual, dentro de
cumplir su cometido como elemento constructivo en tan buenas
condiciones como los análogos a que sustituye, presenta muy
5 interesantes ventajas por lo que se refiere a su fabricación,
peso y condiciones económicas, todo lo cual la hacen muy
aconsejable y de notoria utilidad.

10 Las características del modelo de bovedilla a que
nos referimos, y que favorecen su utilización en las obras,
son principalmente las siguientes:

- su sección transversal, tiene en su conjunto for
ma rectangular, con los lados mayores dispuestos transversal
mente;

15 - las aristas correspondientes a las esquinas su
periores, están sustituidas por biseles simétricos;

- en las esquinas inferiores se prolongan en salien
tes, simétricos, que prolongan la base en sus partes inferio
res y en las superiores son arcos tangentes a los extremos
de la bovedilla;

20 - esas prolongaciones o aletas tienen sus partes
exteriores planas y perpendiculares a la base;

25 - interiormente presenta seis huecos: los tres in
feriores rectangulares, idénticos y separados entre sí a in
tervalos regulares; y de los superiores, el central igual a
los descritos, y los de uno y otro lado del mismo, con las
esquinas superiores cortadas en biseles, paralelos a los ex
teriores antes mencionados.

30 De un modo general pueden indicarse que las dimen
siones usuales del forjado cerámico que constituye la nueva



970

162619

- 2 -

1 bovedilla que se reivindica, son: anchura de la base 31 cm., de la parte superior 26, altura 14; aletas o salientes: altura 2, longitud 2,5 y tizón 25 cms.

5 Concretaremos las características de la bovedilla que se reivindica, con referencia a la adjunta figura, que corresponde unicamente a una forma de ejecución, sin carácter alguno limitativo, que se presenta a título de ejemplo de realización con el fin indicado, ya que la forma, dimensiones y materiales con que se la fabrique, serán en cada caso las que se estimen pertinentes para la aplicación concreta de que se
10 trate, sin que tales variaciones, así como las que puedan hacerse en detalles de su presentación, afectan a la esencialidad reivindicada, por lo que las bovedillas que se fabriquen, de acuerdo con la idea general reseñada, y cualquiera de
15 esas modificaciones, no serán sino variantes, igualmente comprendidas y protegidas por el presente registro.

En la lámina se ilustra la vista de frente y por un lateral en perspectiva, de una bovedilla establecida de acuerdo con lo que se reivindica y debidamente seccionada.

20 Con referencia a dicha figura y a los números que sobre ella designa las partes y detalles de la bovedilla representada, que interesan a los fines de esta memoria, la descripción de la misma es como sigue:

25 Está constituida por su base 3, parte superior 10 y laterales 6; estos dejan al exterior los salientes o aletas 1, que prolongan a la base 3 y rematan, a su otro lado, en los biseles simétricos 7.

Interiormente está compartimentada por el tabique horizontal 9 y los tabiques verticales 5 de separación, que

162619



- 3 -

1 determinan cuatro huecos rectangulares iguales designados, 4
y otros dos 8, que difieren de los anteriores unicamente en
los biselados de sus esquinas superiores, paralelos a los
biselados exteriores 7 ya mencionados.

5

N O T A

=====

El presente modelo de utilidad, comprende las si-
guientes reivindicaciones:

10

1.- Nueva bovedilla para la construcción, caracte-
rizada porque su conjunto rectangular, según la dimensión ma-
yor, presenta las aristas superiores en biseles iguales y si-
métricos, y en las inferiores salientes que prolongan la ba-
se y se unen por arcos tangentes a los laterales de la pieza,
cuyas prolongaciones tienen sus bordes exteriores planos y
perpendiculares a dicha base; interiormente está compartimen-
tado por un tabique horizontal y dos verticales que determi-
nan seis huecos rectangulares de alturas y bases iguales; de
los cuales, los que corresponden a las aristas superiores de
la pieza, tienen biseles interiores paralelos a los de aque-
lla.

15

20

2.- " Nueva bovedilla para la construcción ".

Según se describe y reivindica en la presente memo-
ria descriptiva que consta de tres hojas foliadas y escritas
a máquina por suna sola de sus caras.

25

Y los planos que se acompañan a está memoria.

Madrid, a 2 de Enero de 1970.

CARLOS ROEB
P. P.

Fdo. Alfonso Rodríguez

30

10

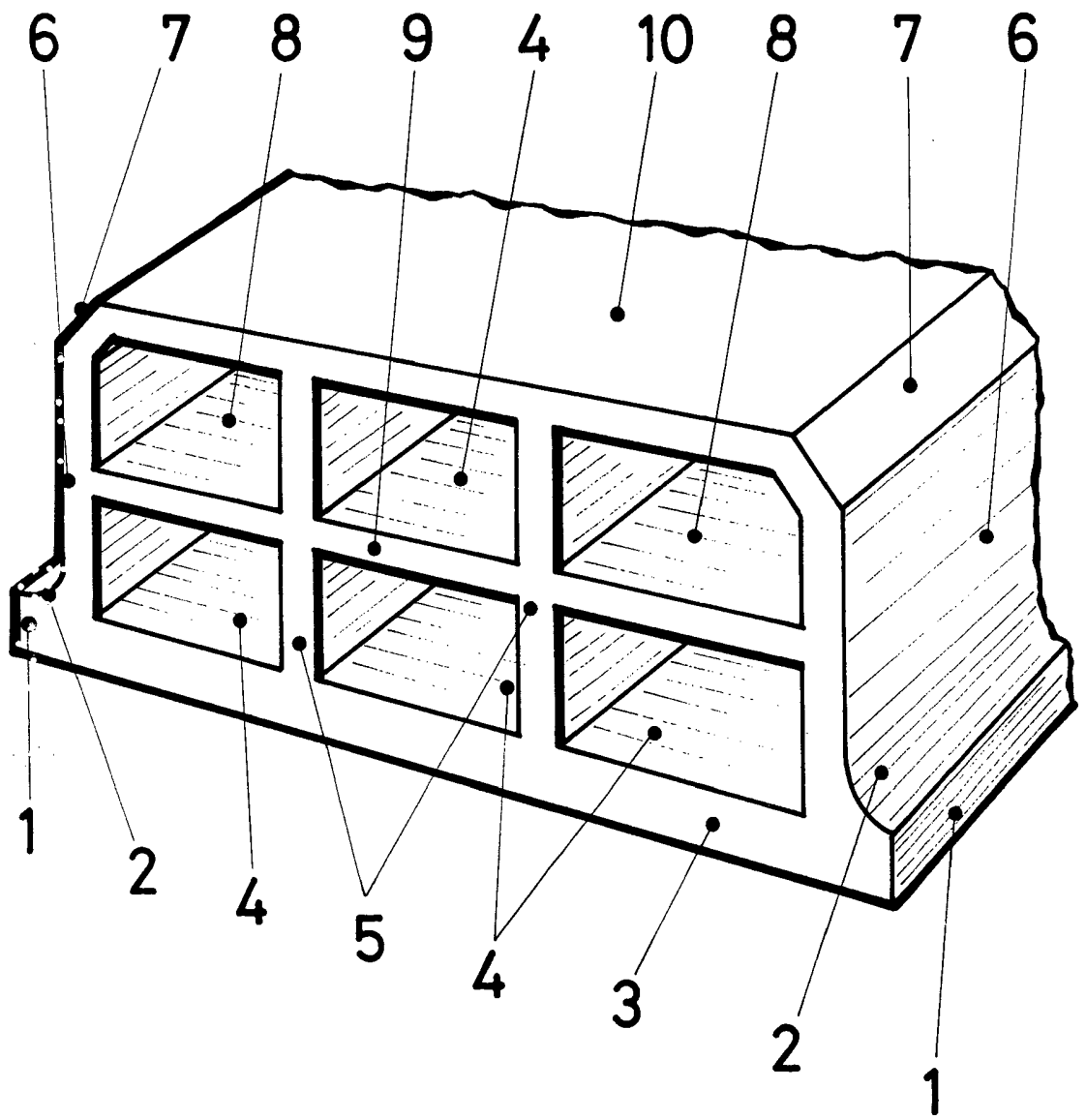

Handwritten signature or mark