

162479

170



162479

SECCION TECNICA  
 CLASIFICACION I. P. C.  
 CLASE E 05  
 CLASE D

EXPEDIENTE: MODELO DE UTILIDAD

Titular: D. ANSELMO TARIN BALBASTRE

Nacionalidad: Española

Domicilio: VALENCIA - Avda. Burjasot, 88

Objeto: "BISAGRA PERFECCIONADA"

Prioridad:

MEMORIA DESCRIPTIVA

En el cuerpo de la presente Memoria Descrip-  
 tiva quedan expuestas las características esenciales  
 de una bisagra perfeccionada, en la que su diseño cons-  
 tructivo y la funcionalidad de su aplicación justifican  
 la solicitud, a favor del titular del expediente, del  
 privilegio de exclusividad concedido en casos como el  
 presente por la vigente Ley de la Propiedad Industrial,  
 para su explotación en España.

5

Esencialmente la bisagra presentada se compo-  
 ne de dos bloques sensiblemente prismáticos, en el que  
 se han practicado vaciados frontales alternados, de ma-

10

182479

170



- 2 -

15 nera que queden constituidos entrantes en los que enca-  
jan los salientes de la pieza opuesta, para finalmente,  
ser atravesadas por un eje común, encargado de estable-  
cer su articulación.

20 La sencillez de fabricación y de montaje de  
la bisagra presentada son su cualidad más destacable e  
importante, por cuanto en su realización se ha atendido  
especialmente a la consecución de una bisagra que tuvie-  
ra una amplia aplicación y fuera susceptible de fabri-  
carse con diversidad de materiales.

25 Al objeto de mostrar adecuadamente la natura-  
leza de nuestra bisagra, hemos considerado conveniente  
la aportación del plano adjunto en el que, título in-  
formativo, se recogen sus aspectos más interesantes. Ahq  
fa bien, en virtud de dicho carácter informativo, las  
representaciones del plano deben ser consideradas en su  
más amplio sentido<sup>y</sup>/en modo alguno como límite del alcan-  
ce del expediente, cuya prerrogativa sólo compete a la  
30 vigente Ley de la Propiedad Industrial.

35 La figura 1ª del plano muestra una perspectiva  
de uno de los cuerpos de la bisagra, que en el montaje  
se verá complementado con el otro cuerpo, representado,  
también en perspectiva, en la figura 2ª del plano. La  
figura 3ª corresponde a una vista lateral, debidamente  
seccionada, en la que se representa el montaje de ambos  
cuerpos entre sí.

40 Concretando nuestra descripción al contenido  
de las precitadas figuras, aparece señalado con -1- el  
cuerpo de una de las partes de la bisagra, con la carac-  
terística forma prismática ya mencionada, en la que se



1970

102473

45

50

55

60

65

70

aprecian dos resaltes centrados -2-, a modo de cubos, se  
 parados por un vaciado intermedio -3- y flanqueados su-  
 perior e inferiormente por los vaciados extremos -4-. La  
 superficie interior -5- del cuerpo -1- es de trazado cón-  
 cavo con objeto de facilitar el giro de la otra parte,  
 y en sus tres tramos presenta sendos orificios -6- para  
 el paso de sus medios de fijación, a los que ayudan las  
 puntas de encastre -7-. Los dos cubos -2- se encuentran  
 atravesados por un orificio vertical -8- destinado a re-  
 cibir el eje de unión con el segundo cuerpo, que al mis-  
 mo tiempo actúa como eje de giro y articulación.

Señalado con -9-, aparece el segundo cuerpo,  
 en el que se aprecian tres cubos -10- , coincidentes con  
 los vaciados del cuerpo -1- y dos vaciados -11- destina-  
 dos a recibir los cubos -2- del cuerpo opuesto. Como  
 ocurre en el cuerpo -1-, la superficie interior del cuer-  
 po -9- también es cóncava, con sus orificios -12-, las  
 puntas de fijación -13- y los orificios verticales -14-  
 de los cubos -10- que al coincidir con los orificios  
 -8- opuestos, permiten la incorporación del eje de arti-  
 culación, tal como aparece representado en la figura 3ª  
 del plano adjunto.

Suficientemente descrita la naturaleza y utili-  
 dad de nuestra bisagra perfeccionada, sólo nos resta ma-  
 nifestar que serán variables las circunstancias de mate-  
 riales, tamaños y formas de sus diferentes partes, siem-  
 pre y cuando no se vea alterada su esencialidad, conte-  
 nida en la siguiente

N O T A  
 = = = =

Los puntos que se reivindican en el presente



Modelo de Utilidad, son:

75

80

85

90

1º.- Bisagra perfeccionada, caracterizada por constar de dos cuerpos sensiblemente prismáticos, de la misma altura, uno de los cuales presenta dos resaltes frontales a modo de cubos, separados por un vaciado y flanqueados superior e inferiormente por otros vaciados extremos, mientras que el otro cuerpo ofrece tres resaltes en forma de cubo con dos vaciados de separación, de manera que los cubos de un cuerpo se introducen en los vaciados del opuesto, siendo todos ellos atravesados por un eje común de articulación y presentando los respectivos cuerpos sus paredes interiores cóncavas, provistas de orificios para los medios de fijación y de puntas posteriores de afianzamiento. Y

2º.- "BISAGRA PERFECCIONADA", de conformidad en un todo en lo esencial y fines industriales a lo descrito en la precedente Memoria Descriptiva, y gráficamente representado en las figuras del plano adjunto para su mejor comprensión.

20-1-73

162479



1970

- 5 -

Esta Memoria consta de CINCO hojas, escritas o mecanografiadas por una sola cara y a doble espacio en 90 líneas.

Valencia, a 13 de Octubre de 1970

Por autorización del interesado.

*Juan López*

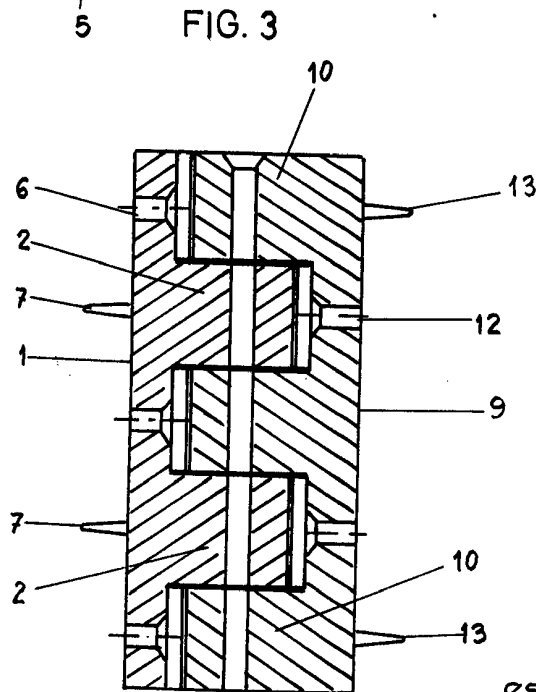
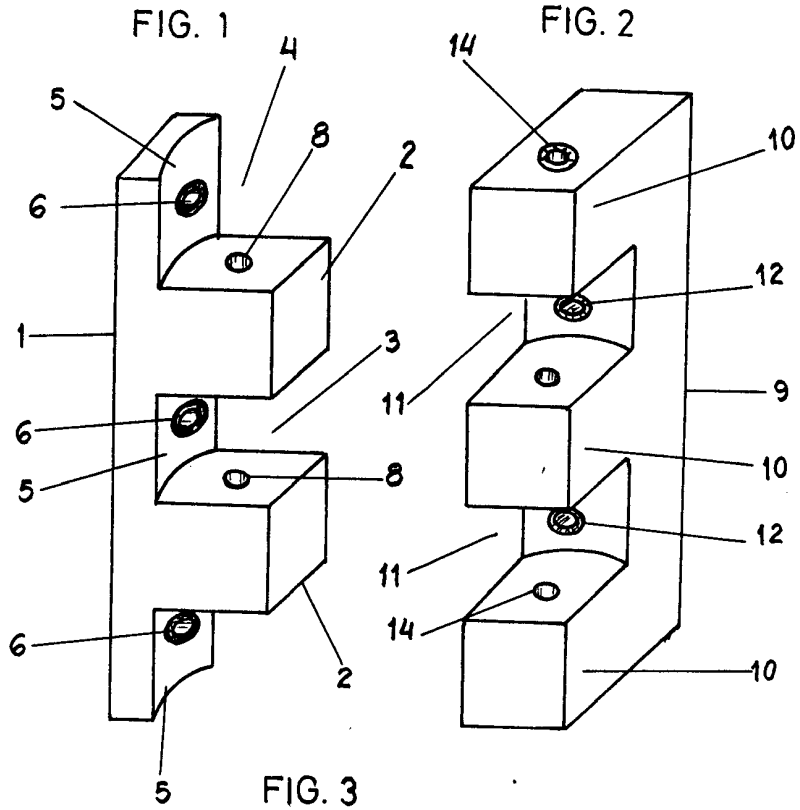

*escala variable*  
*valencia, octubre 1970-*  
*p.a.*

*J. Anselmo Tarin*