

162461

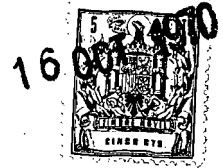

SECCION TECNICA
CLASIFICACION I. P. C.
CLASE <u>A47</u>
SUBCLASE <u>L</u>

162461

MODELO DE UTILIDAD

que por veinte años, para España, se solicita a favor de DON -  
MIGUEL CASTRO JIMENEZ, de nacionalidad española, residente en -  
SEVILLA (España), c/ Pava, 1 (Heliópolis). por: "FREGASUELOS AL-  
JOFIFA".-

MEMORIA DESCRIPTIVA

El presente modelo de utilidad, trata de un fregasue-  
los-aljofifa, de gran utilidad y ventaja, pues por la original-  
é ingeniosa forma en que está concebida y diseñada en su construc-  
ción disposición y montaje, se consigue obtener un fregasuelos-  
5 aljofifa muy útil, cómodo y práctico, ya que mediante la aljofi-  
fa de que vá dotado formada por un doble cuerpo de tejido; el -  
exterior en forma de funda de algodón, felpa ó similar, y el -  
interior constituido por una lámina de tejido esponjoso, se con-  
sigue un limpiado del suelo muy rápido, cómodo y práctico, deján-  
10 dolo perfectamente limpio y seco.-

Este fregasuelos-aljofifa, cuyos registro se solicita  
se caracteriza por estar constituido en la forma siguiente .-

Por una pieza base soporte (1 figs. 1-2-3) de forma -  
cilíndrica, construida de un material plástico ó similar hueca

162461



15 por su parte interior (2 fig. 1) dotada por su parte superior  
y exteriormente de un pequeño cuerpo tubular (3 figs. 1-2-3)-  
dotado por su exterior de unos pequeños contrafuertes (4 figs.  
1-2-3) en cuyo cuerpo tubular se fijará el mango (5 figs. 1-2-3)  
para el manejo del fregasuelos-aljofifa, llevándolo dispuesto -  
20 en ésta misma parte superior, tres, cuatro ó más pequeños sa-  
lientes (6 figs. 1-2-3) dotado de un taladro central en donde  
entran pasantes, unos pernos (7 figs. 1-2-3) alargados por su  
parte inferior, mediante los que se efectúa el agarre y fija-  
ción de la aljofifa (8 figs. 1-2-3), la cual vá alojada y cogi-  
25 da por su centro sobre la parte interior hueca (2 fig. 1) de -  
la pieza soporte (1 figs. 1-2-3) y fijada a ella mediante una  
placa (9 fig. 1) de sujeción y la parte alargada (10 fig. 1) -  
de los pernos (7 figs. 1-2-3) que irán dobladas hacia dentro que  
dando la aljofifa una vez colocada y fija, dispuesta a modo de  
30 paraguas cerrado.-

Esta dicha aljofifa (8 figs. 1-2-3) es de forma bien  
rectangular, cilíndrica ó poligonal cualquiera, constituida por  
un doble cuerpo de tejido; el exterior (11 fig. 1) en forma de  
funda construido en tejido de algodón, punto, felpa ó similar -  
35 en cuyo interior puede llevar alojada ó no una lámina (12 fig. 1)  
de un tejido esponjoso cualquiera, que se desee, bien sea acrí-  
lico, algodón, punto, felpa ó similar con lo que la aljofifa ad-  
quiere una capacidad de secado magnífica y práctica.-

Descrita suficientemente la naturaleza y alcance de  
40 la presente invención, se hace constar que en la misma podrán  
ser variables, los materiales, dimensiones y en general aque-  
llos otros detalles accesorios ó secundarios que no alteren, -  
cambien ni modifiquen la esencialidad propuesta.-

Los términos en que queda redactada esta memoria son  
45 ciertos y fiel reflejo del objeto descrito, debiéndose tomar en

162461



un sentido más amplio y nunca en forma limitativa.-

Todo según se detalla en el dibujo adjunto, que a título de ejemplo acompaña a la presente memoria descriptiva, en el que representa:

50                    Figura 1 el fregasuelos-aljofifa visto en alzado y en sección con la aljofifa extendida para mejor ver toda su disposición y montaje interior sobre la pieza-base.-

Figura 2 el fregasuelos-aljofifa visto exteriormente en planta, también con la aljofifa extendida y;

55                    Figura 3 dicho fregasuelos-aljofifa visto exteriormente en alzado con la aljofifa recogida.-

#### REIVINDICACIONES

Se reivindica como de la propia y nueva invención, la propiedad y explotación exclusiva de:

60                    1ª.- Fregasuelos-aljofifa, caracterizado por estar constituido, por una pieza base soporte en forma cilíndrica, construida de un material plástico ó similar, hueca por su parte interior y dotada por su parte superior y exteriormente, de un pequeño cuerpo tubular dotado por su exterior de unos pequeños contrafuertes sobre cuyo cuerpo tubular se fijará el mango para el manejo del fregasuelos-aljofifa.-

65                    2ª.- Fregasuelos-aljofifa según reivindicación, 1ª, caracterizado por llevar en la parte superior de la pieza base, tres, cuatro ó más pequeños salientes dotado de un taladro central en donde entran pasantes unos pernos alargados por su parte inferior, mediante los que se hace el agarrado y fijación de la aljofifa que vá alojada y cogida por su centro sobre la parte interior hueca de la pieza base soporte y fijada á ella mediante una placa de sujeción y las partes alargadas de los pernos que irán doblados hacia dentro aprisionando a la placa y aljofifa.-

75                    3ª.- Fregasuelos-aljofifa, según 1ª y 2ª reivindicación, carac-

162461

16



80

terizado por llevar montada una aljofifa de forma bien rectangular, cilíndrica ó poligonal cualquiera, constituida por un doble cuerpi de tejido, el exterior en forma de funda construido en -- tejido de algodón, punto, felpa ó similar en cuyo interior lleva alojada una lámina de un tejido esponjoso cualquiera bien sea -- acílico, algodón, felpa, punto ó similar para darle una mayor capacidad de secado a la aljofifa.--

4ª.- "FREGASUELOS-ALJOFIFA".-

Consta la presente memoria descriptiva de cuatro hojas numeradas y mecanografiadas por una sóla cara a las que se les -- acompañan un plano para su mejor comprensión.--

16 OCT. 1970

Madrid.--

RODOLFO DE LA TORRE  
P. P.

José Pérez Collado

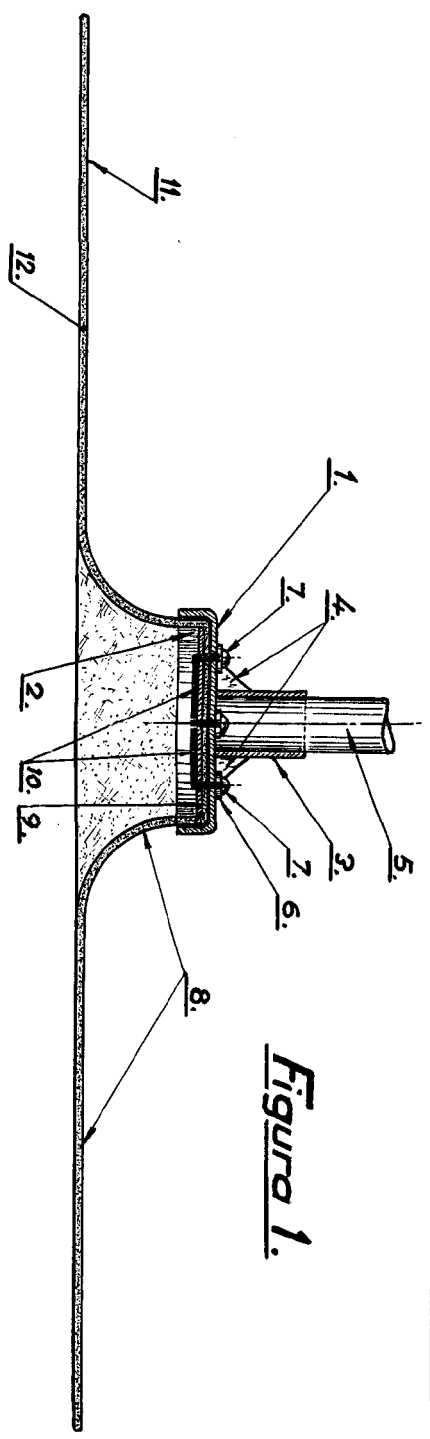

*Figura 1.*

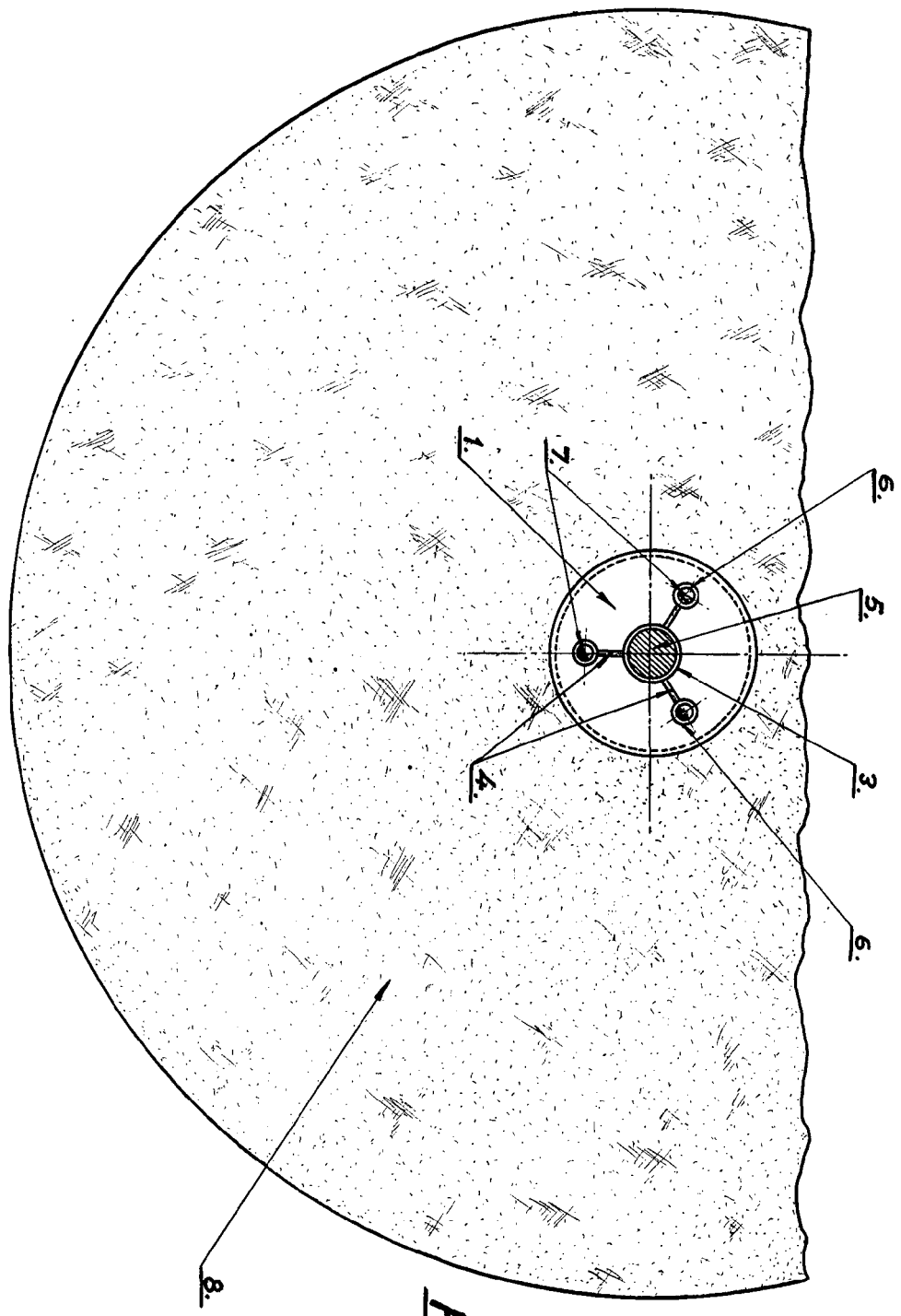

*Figura 2.*



Figura 1.



Figura 2.

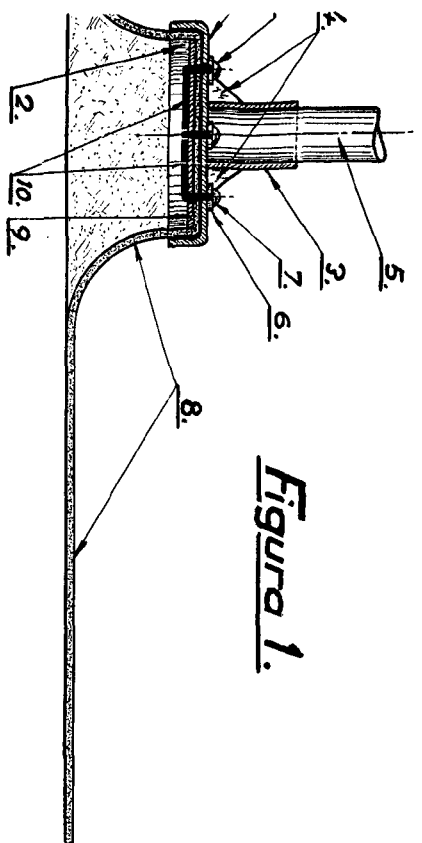

Figura 3.

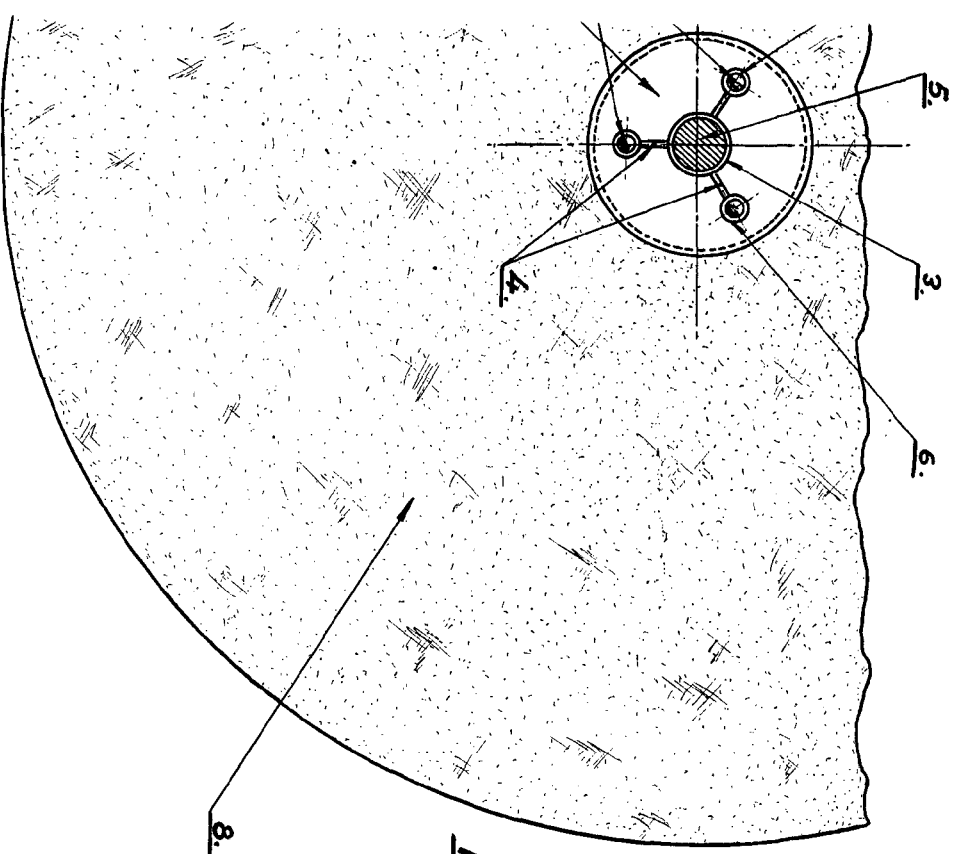

RODRIGO DE LA TORRE

JOSÉ SANCHEZ GARCÍA

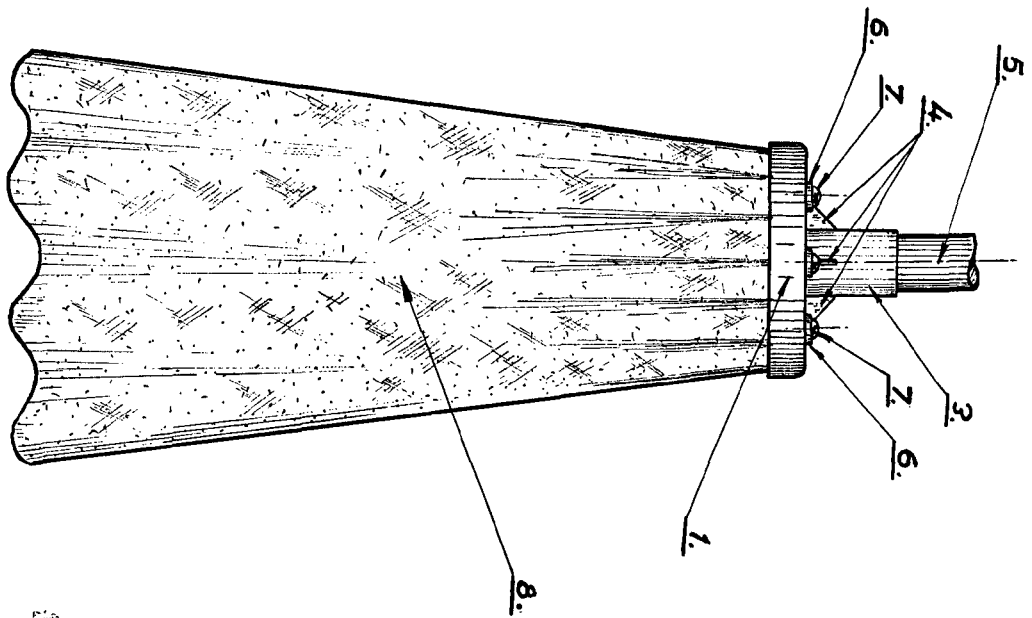
Escala variable.