

14



162370

SECCION TECNICA
 CLASIFICACION I. P. C.
 CLASE F 23
 SUBCLASE C

M O D E L O
 D E
 U T I L I D A D

por "COCINA INDUSTRIAL PERFECCIONADA", a favor de la firma española GAS Y ELECTRICIDAD DE ESPAÑA, S.A., domiciliada en BARCELONA, calle Arquimides, nº 45.

= . =

MEMORIA DESCRIPTIVA

El presente modelo de utilidad se refiere a una cocina industrial perfeccionada.

Más concretamente, consta en esencia el citado modelo de una cocina de gas constituida por dos cuerpos separables opcionalmente para el uso independiente de los mismos; comprendiendo el cuerpo inferior unas patas regulables útiles como elementos de apoyo del conjunto, y en su frente sendos hornos con respectivos pasamanos destacados



- de dicho frente, el cual presenta en sus laterales sendos botones de mando para el encendido y regulado de los citados hornos. Sobre el referido cuerpo inferior está dispuesto el cuerpo superior o cocina propiamente dicha, que presenta destacado de su frente un pasamanos de protección, debajo del cual se halla situado un panel con botones de encendido para los fogones y placas existentes en la base superior del citado cuerpo superior. Dicha base superior está constituida por un marco, que destaca del frente, en cuyo interior existen dos conjuntos laterales y una zona central. Los conjuntos laterales están formados, respectivamente, por dos fogones extremos y dos placas interiores fijas amovibles, actuantes como hornos. La zona central está conformada por una superficie rectangular provista de ranuras aptas como respiraderos.
5. En la parte media de uno de los laterales de la antedicha base superior, se aprecia un cuerpo ahusado vertical o elemento mezclador, provisto de llaves para la salida del agua fría o caliente.
10. Con el fin de facilitar la explicación, se acompaña a la presente memoria descriptiva de una lámina de dibujo en la que se ha representado un caso de realización que se cita a título de ejemplo.
15. En la figura:
20. La figura única presenta una vista en perspectiva del modelo, pudiéndose apreciar en su realización una cocina
- 25.



con sus dos cuerpos acoplados y aptos para su uso, o sea, un cuerpo inferior (1) con patas de soporte regulables (2), y en cuyo frente presenta sendos hornos (3) y (4) con botones de mando laterales (5) y pasamanos (6) y (7) respectivamente;

5. presentando el cuerpo superior o cocina propiamente dicha (8) un pasamanos (9) destacado del frente (10). Dicho frente (10) comprende un panel de botones de mando (11) para los cuatro quemadores o fogones (12), (13), (14) y (15), con rejillas (16), y para las placas fijas (17), (18), (19) y (20), actuan-
10. tes de hornos, y entre los cuales se encuentran situadas las ranuras (21) útiles como respiraderos.

La columna mezcladora (22) es apta para la salida de agua fría o caliente por el tubo (23) y por lo cual va provista de la llave (24).

15. El modelo dentro de sus esencialidad, puede ser llevado a la práctica en otras formas de realización que difieren en detalle de las indicadas a título de ejemplo en la descripción y a las cuales alcanzará igualmente la protección que se recaba. Podrá, pues, construirse en cualquier forma y tamaño, con los materiales más adecuados, por quedar todo ello
20. comprendido en el espíritu de las reivindicaciones.

= . =

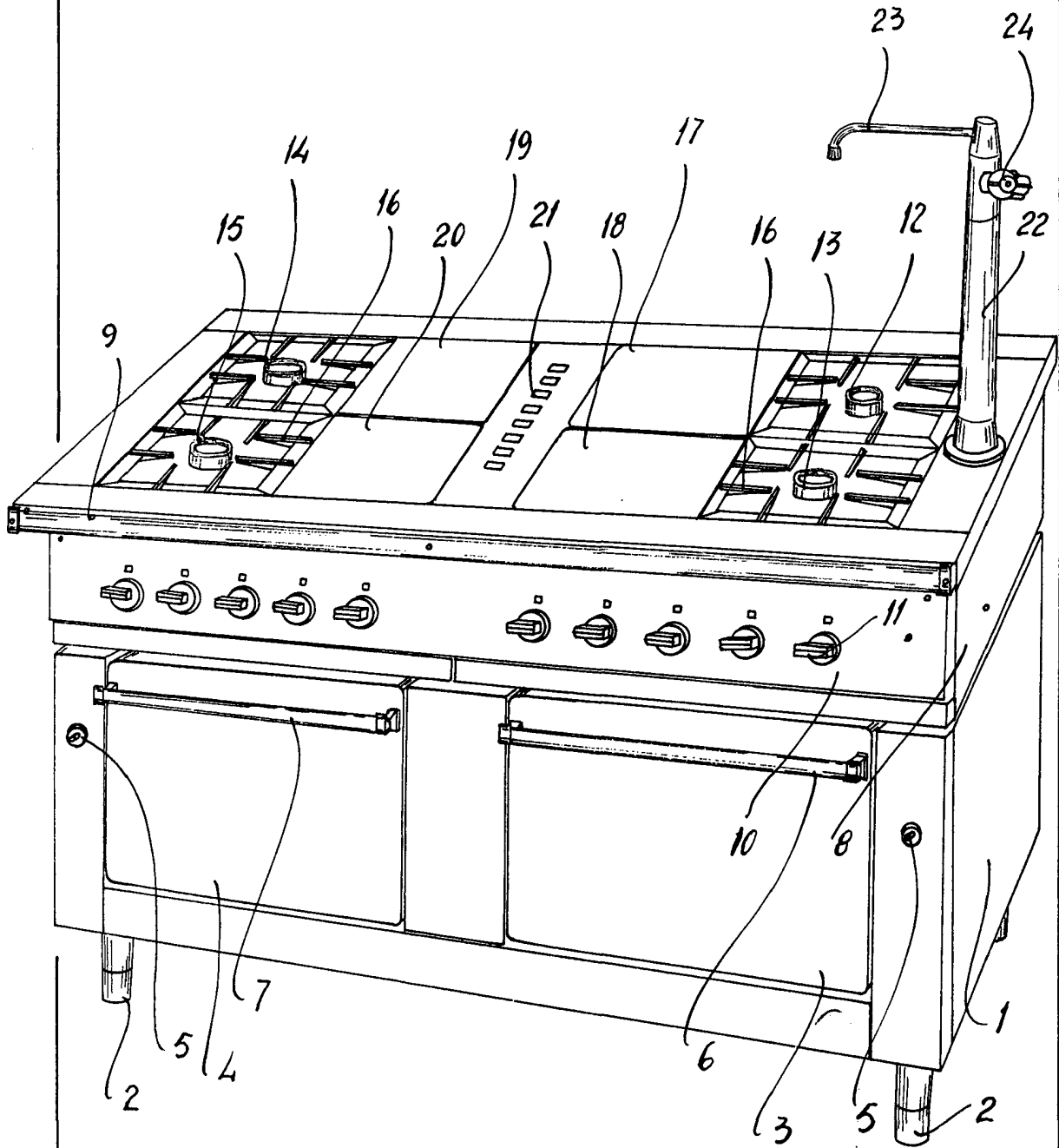

Madrid, a
p.a. JAIME ISERN