



25

162300

SECCION TECNICA
CLASIFICACION I. C.
CLASE <u>F 16</u>
SUBCLASE <u>N</u>

MODELO DE UTILIDAD
por 20 años

por "UN ENGRASADOR DESTINADO A CIRCUITOS NEUMÁTICOS", a favor de GRAPISA, S.A., domiciliada en SAN BAUDILLO DE LLOBREGAT, (Barne Carretera de Gavá Km. 9,800, de nacionalidad española.

=====

MEMORIA DESCRIPTIVA

El presente Modelo de utilidad se refiere a un engrasador destinado a circuitos neumáticos, el cual presenta originales características que le permiten efectuar de modo satisfactorio su función.

- 5. Como es sabido, la utilización de aparatos manuales neumáticos se ha extendido notablemente en la industria por las características de simplicidad de utilización y de manejo que los mismos comportan, aplicándose fundamentalmente a diferentes operaciones de montaje y similares.
- 10. El funcionamiento de dichos aparatos es tanto más satisfactorio cuanto sea posible una buena depuración del aire eliminando la humedad del mismo y facilitando un contenido en aceite emulsionado que permita la buena lubricación de los órganos móviles. Esta es precisamente la finalidad de el engrasador objeto del presente Modelo, destinado a facilitar el
- 15. engrase periódico por goteo del flujo de aire de alimentación



que pasa a través del engrasador, permitiendo así conseguir un arrastre de aceite hacia los órganos interesados.

Esencialmente, el engrasador objeto del presente Modelo de utilidad comporta un cuerpo acoplable a la línea de alimentación neumática del aparato el cual posee un pequeño depósito de aceite lubricante desde el cual puede pasar el aceite a una cámara interna dotada de medios de regulación de paso desde la cámara de aceite y desde la cámara interior hacia el flujo de aire, condicionándose su funcionamiento a la actuación del aire comprimido, de modo que cada vez que actúa el aire comprimido hacia la máquina, se abre una válvula del engrasador permitiendo el paso de gotas de aceite hacia el flujo de aire, cesando dicha acción de lubricación al terminar el paso de aire.

Para su mejor comprensión se adjunta a título de ejemplo un dibujo explicativo de un engrasador para circuitos neumáticos realizado de acuerdo con el presente Modelo de utilidad.

La figura 1 es una sección longitudinal completa del engrasador, representando la figura 2 un detalle asimismo esencial.

Tal como se representan las figuras, el engrasador objeto del presente Modelo de utilidad comporta un cuerpo principal -1- dotado de un terminal extremo -2- y una tapa rosca- da -3-, cuyo terminal y tapa poseen asimismo sendos acoplamientos de rosca, exterior el acoplamiento -4- e interior el acoplamiento -5-, para recibir los respectivos racores de las conducciones de aire comprimido, delimitando un espacio interior en el cual está alojado un cuerpo -6- montado con juntas intermedias elásticas -7- y -8- a efectos de estanqueidad y delimitando una cámara anular intermedia -9- destinada a contener



el aceite de lubricación, el cual se puede introducir por una abertura lateral controlada por un tapón de cierre -10-.

El cuerpo central -6- posee una entrada de aceite controlada por un pequeño filtro -11-, alimentando un paso de aceite -12-, el cual está controlado por una bola -13- cuya posición se regula por el vástago roscado -14-, accesible desde la zona de apertura del tapón -10-. Mediante esta disposición se posibilita graduar el paso de aceite lubricante por el orificio -12- y por lo tanto, el flujo de aceite lubricante que se mezcla con el aire comprimido.

El vástago -14- queda parcialmente introducido en una cámara interna -15- determinada por un cuerpo -16- coaxial del cuerpo -6- y que posee asimismo un orificio axial extremo -17- en el que se aloja un vástago -18- portador en su extremo de una válvula -19-, destinada a efectuar asiento en el extremo del cuerpo -6-. Un resorte -20- empuja dicho cuerpo -19- hasta efectuar el cierre.

Al producirse la presión de aire de alimentación, actuando sobre la cara externa del elemento -19-, se vence la acción del resorte -20- abriendo dicha válvula y pasando el aire hacia el interior del cuerpo -6- y desde allí, hacia el terminal -2- y extremo tubular -4-, lo cual se traduce asimismo en una depresión en el extremo del orificio -17-, lo cual provoca la salida de gotas de aceite lubricante hacia el interior del cuerpo -6-, mezclándose con el flujo de aire.

La disposición de medios para la salida del aceite lubricante puede comprender pequeñas ranuras -21- realizadas en las paredes de la cavidad interna del cuerpo -16- u otros medios convenientes.

Todo cuanto no efecte, altere, cambie o modifique la esencia del engrasador descrito, será variable a los efec-



tos del actual Modelo.

N O T A.

Se reivindica como objeto de este registro por Modelo de utilidad:

5. 1.- Un engrasador destinado a circuitos neumáticos, caracterizado por comprender en el interior de un cuerpo acoplable a la tubería de alimentación del aire comprimido, una cámara anular de aceite de lubricación y un doble cuerpo interno determinado por una camisa cilíndrica que limita exteriormente la cámara de aceite e interiormente el paso de
10. aire y que posee un cuerpo coaxial interno de distribución de aceite lubricante.
 15. 2.- Un engrasador destinado a circuitos neumáticos, según la reivindicación 1, caracterizado porque el cuerpo coaxial interno de distribución de aceite lubricante está en comunicación mediante un paso lateral dotado de un filtro, con la cámara anular de aceite y posee interiormente una válvula de bola, regulable mediante tornillo para graduar el paso de aceite lubricante, disponiendo asimismo de una pequeña válvula
 20. extrema desplazable por la presión del aire a efectos de apertura de la cámara interior, permitiendo el paso de gotas de aceite hacia el exterior.
 25. 3.- Un engrasador destinado a circuitos neumáticos, según las reivindicaciones anteriores caracterizado porque la válvula de paso de aceite lubricante está constituida por un vástago portador de una pequeña junta tórica y que desliza con juego importante en el orificio extremo del cuerpo distribuidor de aceite, estando asociado a una válvula cónica extrema susceptible de cerrar por acción de un resorte contra un asiento
 30. del cuerpo interno y susceptible de abrirse al producirse el incremento de presión de aire en el inicio de cada ciclo de



alimentación del aparato neumático.

Sean cuales fueren las circunstancias que concurren en la esencialidad del Modelo de utilidad, definido en las anteriores reivindicaciones, cuyo objeto es:

4.- "UN ENGRASADOR DESTINADO A CIRCUITOS NEUMÁTICOS".

Consta la presente memoria de cinco hojas foliadas, mecanografiadas por una sola cara y de los dibujos unidos a la misma.

Barcelona, 25 SEP. 1970

P.A. de GRAPISA, S.A.

ALFONSO DURÁN

P. P.

JR/tf.-

Fdo.: Luis Durán Benéfano

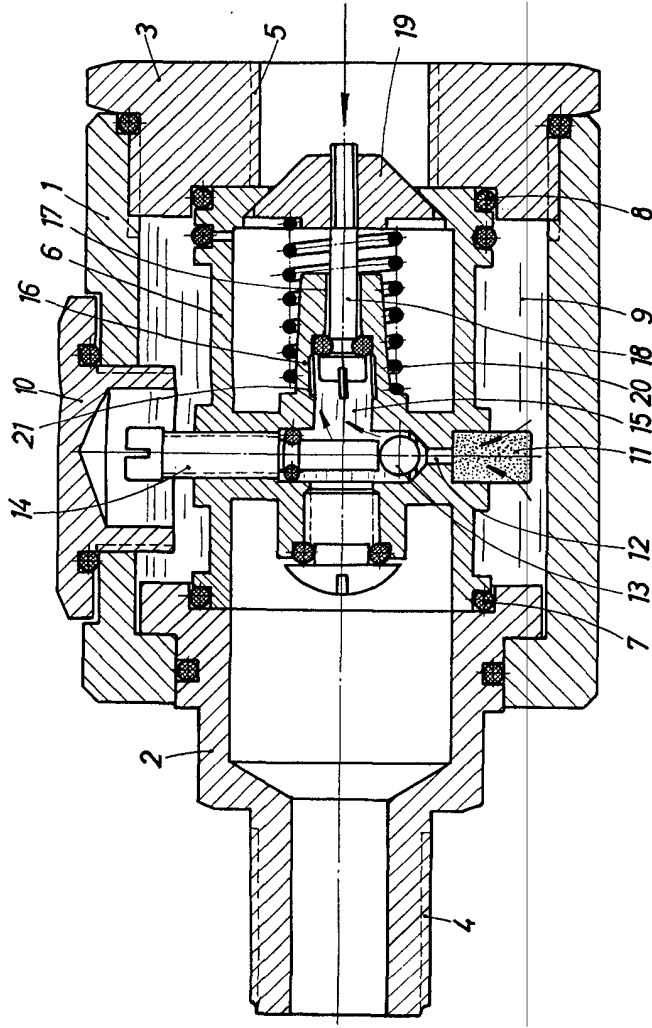

FIG. 1

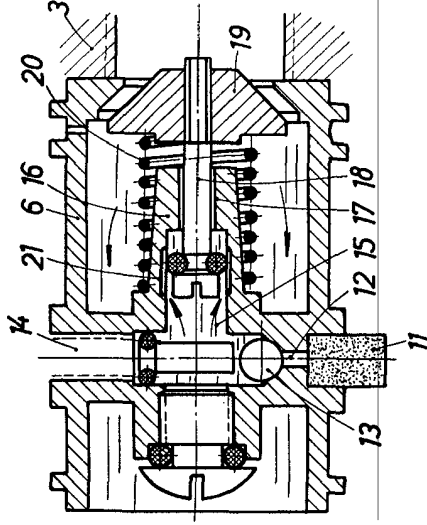

FIG. 2

BARCELONA,

P. A.

ALFONSO LARREA
S. C.