

162245



MEMORIA DESCRIPTIVA
de una Patente de Invención por 20 años,

a nombre de la

Razón social: C. Conradt y, resi-
dente en Nürnberg (Alemania), por

"MEJORAS EN COLECTORES"

=====

Los colectores de la construcción hasta hoy usual con cual-
quier material para las delgas, se han fabricado sujetando una
corona constituida por diversas delgas, gracias a que sobre las
superficies frontales cónicas de dichas coronas se metían a pre-
5 sión platillos tensores. Entre la corona de delgas y los plati-
llos tensores se insertaban anillos aisladores. Según otro méto-
do los colectores se construían aplicando a presión materiales
prensados alrededor de las coronas de delgas, cuyas caras fron-
tales se rebajaban de cualquier forma.

10 Los colectores de la primera construcción presentan el in-
conveniente de que se requiera una precisión elevada en su fabri-
cación. En los colectores de esta construcción sino se trabajan
con el mayor esmero las superficies de sujeción, se comprueba
que las diversas delgas no quedan bien sujetas en la corona y
15 por eso los colectores pierden en el servicio su redondez. Otro
defecto esencial de estos colectores consiste en que las super-
ficies tensoras, para lograr una sujeción y unión firme, deben
estar fortísimamente inclinadas respecto a la vertical, esto,
tratándose de delgas en las que las caras oblicuas no se revier-
20 ten hacia la cara frontal, significa un aumento innecesario de
la longitud del colector. Tratándose de delgas en que las super-



ricies tensoras se revierten hacia los cantos frontales en el grado requerido, existe el peligro de que por los esfuerzos centrífugos originados en el servicio, las delgas se levanten en los puntos libres y así el colector pierda su redondez.

En los colectores de material prensado no existen, por regla general, estos inconvenientes, pero la construcción de estos colectores requiere montar anillos especiales de refuerzo para comunicar al colector en el servicio la resistencia suficiente contra deformaciones debidas a los esfuerzos normales.

El invento a continuación descrito suprime estos defectos. La figura 1 indica por 1 la corona de delgas hecha de delgas individuales 1'. Por 2 se indican canaladuras de cualquier forma practicadas en las caras frontales de la corona de delgas y las cuales se sitúan concéntrica o excéntrica entre sí. Pero también puede disponerse una espiral de cualquier forma y de cualquier sección transversal en las caras frontales de la corona de delgas. Por 3 se señalan las tapas que se hacen de cualquier material, y en las que también se tornean canales o espirales de cualquier forma (4). Aquí no desempeña ningún papel el que la sección transversal de las canales o espirales 4 corresponda a la sección transversal de las canales o espirales 2. Por 5 se señala un casquillo aislador que aísla la corona de delgas respecto al casquillo 6 conformado como se quiera del colector.

Según el invento entre la corona de delgas 1 y las tapas 3 se inserta una masa de mástico 8 que se endurece al aire o por calor y mediante anillos de junta 7 colocados entre las tapas se impide que salga de la rendija entre estas tapas y la corona de delgas. Esta masa puede estar constituida por colas o mástico aisladores naturales o artificiales, por resina artificial, yeso, cemento y materiales análogos de ligazón o fraguado. Estos pueden introducirse por vaciado, por compresión o inyectarse bajo presión. La masa de resina artificial se endurece sobre las tapas

162245

= 4 =



da descrita en la presente Memoria, caracterizada en la anterior
Nota y representada en el adjunto Dibujo.

Madrid, 7 de Julio de 1943.-

JOSE SANCHEZ
P.A.

162245

Hoja única.

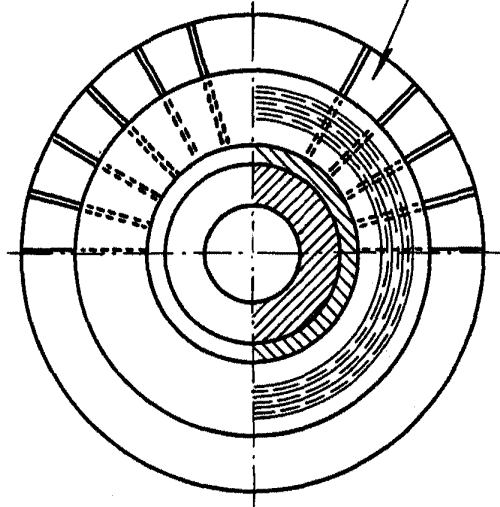
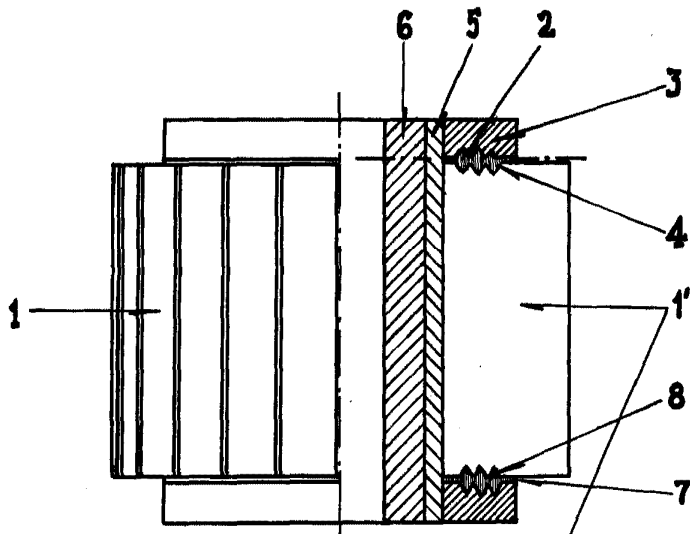

Escala variable.

Por la razón social: C.CONRADTY.