

162043

P. 2725

T. 399.

MALA REPRODUCCION  
POR DEFECTO DEL ORIGINAL

162043

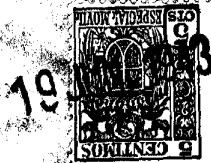

19 JUN. 1943

MEMORIA DESCRIPTIVA

para solicitar

PATENTE DE INVENCION

en

ESPAÑA

por VEINTE años

a nombre de Thomsen & Co. Werft, Fahrzeug- und Maschinenfabrik Gesellschaft mit beschränkter Haftung, entidad alemana, establecida en Boizenburg-(Elba), Alemania, por:

"UN VEHICULO PARA EL CAMPO".

-0-

Se conocen vehículos para el campo en cuyo bastidor van montados giratoriamente árboles que por palancas oscilantes actúan sobre los ejes o partes de eje de las ruedas. Los vehículos conocidos de esta



162043

clase tienen el inconveniente de una construcción complicada, y necesitan especialmente un gran número de articulaciones que encarecen su precio y por su desgaste reducen la vida del vehículo o hacen necesarias frecuentes reparaciones. Los vehículos en los cuales el sistema compensador de las ruedas y el eje puede oscilar sobre un eje longitudinal verdaderamente horizontal y montado giratoriamente en el bastidor del vehículo o sobre un eje longitudinal ideal montado de igual manera, tienen además el inconveniente esencial de que, al oscilar los ejes, el centro del apoyo, por la separación de las ruedas hacia el lado, está esencialmente fuera del plano medio longitudinal de la caja del vehículo, y por consiguiente cae fuera de la línea media de la carga. De este modo se produce un gran impulso basculante perjudicial.

Estos inconvenientes se evitan por el invento, porque en un vehículo para el campo con árboles montados giratoriamente en el bastidor y que por medio de palancas oscilantes actúan sobre los ejes o partes de eje de las ruedas, las palancas oscilantes están desplazadas entre sí en más de  $90^\circ$  y menos de  $125^\circ$ , y las unas están horizontales o aproximadamente horizontales y las otras, en cambio, están dirigidas oblicuamente hacia abajo.

El invento se representa por vía de ejemplo y esquemáticamente en el dibujo adjunto, siendo:

19 JUN



162043

La figura 1 es una vista en perspectiva del bastidor de un vehículo para el campo con la disposición según el invento;

5 La figura 2 es una vista en perspectiva de estas partes en una forma de realización algo distinta;

La figura 3 es una vista en perspectiva de la unión de los ejes durante la marcha en terreno desigual;

10 La figura 4 es la oscilación de uno de los ejes (el anterior) en una forma de realización conocida de vehículos;

15 La figura 5 muestra, en contraste con la anterior, la oscilación de dicho eje según el objeto del invento.

En el dibujo, 1 es un bastidor de vehículo, 2 y 3 ejes del mismo y 4 a 7 sus ruedas. 8 y 9 son árboles montados giratoriamente en el bastidor 1 sobre cojinetes 8a y 9a. Estos árboles pueden ser varillas, 20 tubos o similares, pero también pueden estar formados total o parcialmente por varillas elásticas giratorias.

Según el invento, en los árboles 8 y 9 se disponen palancas oscilantes 10 y 11, unas de las cuales, 10, son horizontales o aproximadamente horizontales, y en cambio las otras, 11, están dirigidas 25 oblicuamente hacia abajo, de manera que forman con las primeras palancas mencionadas un ángulo  $\alpha$  mayor de 90° y menor de 125°. La disposición es tal que, como



19.5

162043

se ve en la figura 1, las palancas oscilantes 10 están dirigidas hacia afuera y las palancas oscilantes 11 están dirigidas oblicuamente hacia dentro; pero también es posible sin más la disposición inversa, o sea con las palancas 10 dirigidas hacia dentro y las 11 dirigidas hacia afuera.

Una de las palancas 10 está unida articuladamente con el eje 2 por una biela 12, al paso que la otra palanca 10 está articulada con una parte 13 unida rígidamente al eje 2.

En el ejemplo de realización de la figura 1 las ruedas 6 y 7 para la dirección del vehículo están montadas en patas de eje 14 dirigibles.

En el ejemplo de realización de la figura 2, las palancas oscilantes 11 se apoyan en la parte superior 15 de una corona de rueda cuya parte inferior 16 está unida con el eje. En el ejemplo de realización dibujado este eje es un eje oscilante montado elásticamente, de un solo cigüeñal, 18, 19, según la solicitud de patente alemana T. 57.426 II/630.

Tanto en el ejemplo de realización de la figura 1 como en el de la figura 2, los ejes directores 3 o la corona giratoria 15, 16 funcionan como puentes de compensación estabilizadores.

En la figura 3 se ve la compensación de las ruedas por la unión de los ejes 2 y 3, representando las líneas llenas los ejes, y palancas oscilan-



162043

tes en la posición de oscilación, y las líneas de tra-  
zos las mismas piezas en su posición de no oscilación.

Comparando las figuras 4 y 5 puede ver-  
se que al oscilar el árbol 3 sobre un punto de rota-  
5 ción 20, el centro de apoyo 21 de las ruedas 6 y 7 cae  
en una distancia a esencialmente fuera del plano lon-  
gitudinal medio A-A de la caja del coche y en cambio  
en el objeto del invento, a igual oscilación del eje  
3, dicha distancia es iguala al, siendo únicamente pe-  
10 queña y despreciable.

Con el invento se consigue por medios  
especialmente sencillos un vehículo singularmente efi-  
caz para la marcha por el campo.

Esta solicitud, que corresponde a la pre-  
15 sentada en Alemania el 22 de Junio de 1942, bajo el  
nº T. 57.595 II/630, se acoge a los beneficios del ar-  
tículo 51 del vigente Estatuto sobre Propiedad Industrial.

- O - N O T A - O -

Los puntos de invención propia y nueva  
20 que se presentan para que sean objeto de esta Patente  
de Invención en España, por VEINTE años, son los si-  
guientes:

1ª. - Un vehículo para el campo con árbo-

19 JUN



162043

5 les montados giratoriamente en el bastidor y que por medio de palancas oscilantes actúan sobre los ejes o partes de eje de las ruedas; caracterizado porque las palancas oscilantes están desplazadas entre sí en más de 90° y menos de 125° y porque unas son horizontales o aproximadamente horizontales y en cambio las otras están dirigidas oblicuamente hacia abajo.

10 2º. - Un vehículo según se reivindica en el punto 1º, caracterizado porque un eje o una corona directriz, en unión con las palancas oblicuas, sirve de puente compensador, y estabiliza la plataforma con respecto a los movimientos giratorios sobre el eje transversal.

3º. - Un vehículo para el campo.

15 Tal y como se ha descrito en la Memoria que antecede, representado en el dibujo que se acompaña y con los fines que se han especificado.

Esta Memoria consta de seis hojas escritas por una sola cara.

Madrid,

19 JUN. 1943

P. A.

Alberto Elizauru  
Por Poder

162043



19 JUN 1906

FIG. 1.

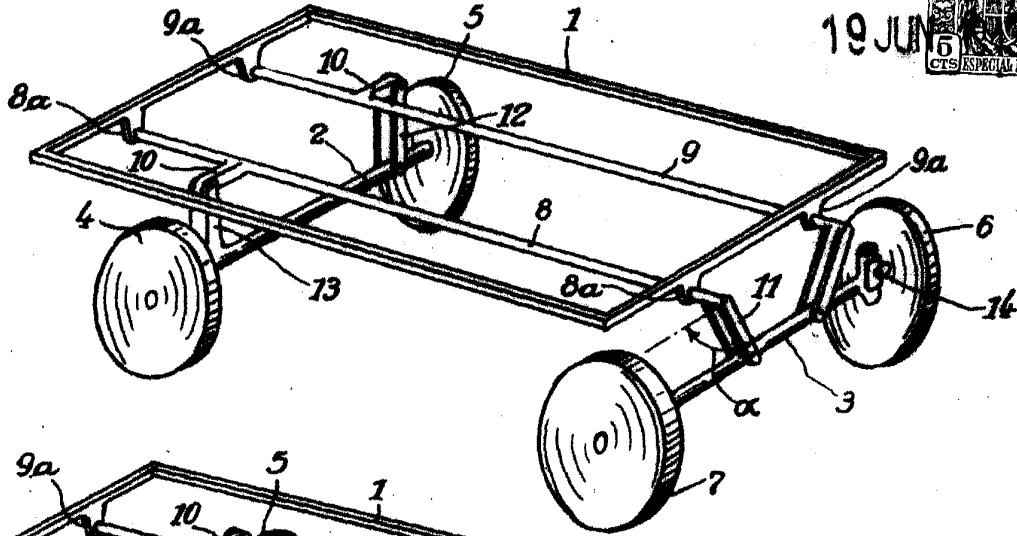

FIG. 2.

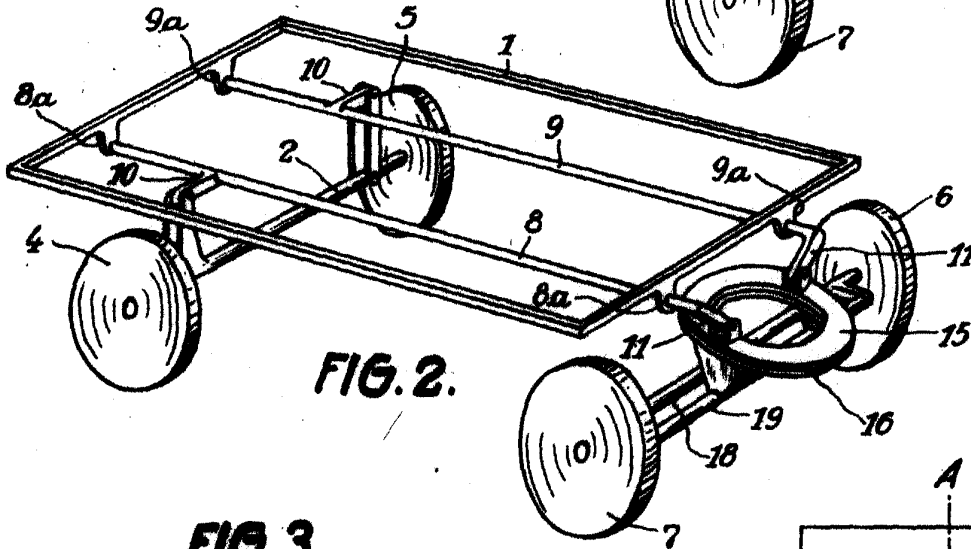

FIG. 3.

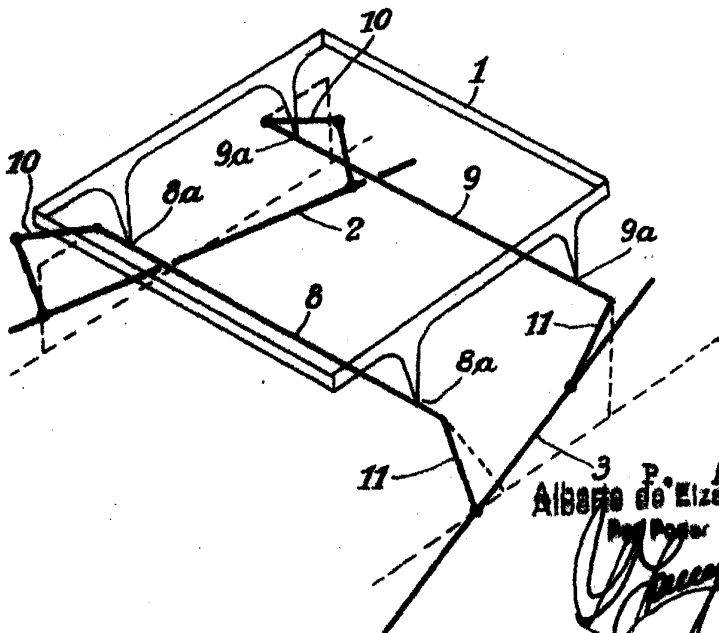

FIG. 4.

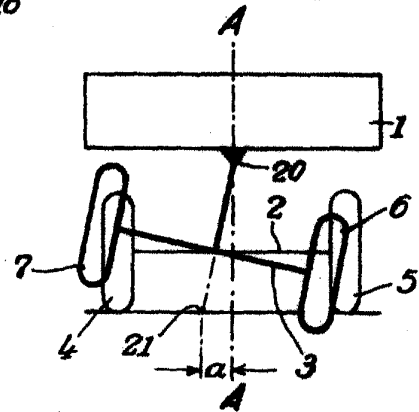
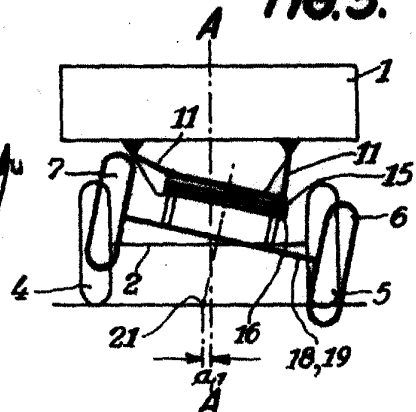

FIG. 5.



Albano de Elzaburu  
P. A. de Elzaburu  
Ingeniero