

Anulado



161951

SECCION TECNICA
CLASIFICACION I. P. C.
CLASE <u>A 41</u>
SUBCLASE <u>K</u>

MODELO DE UTILIDAD
=====

por "Retrete transportable".

a favor de Dña. Carmen Balada Medina, de nacionalidad española, domiciliada en Barcelona, C/. Calvet, 84.

=====

5

MEMORIA DESCRIPTIVA

Está cada vez mas extendido el empleo de retretes transportables, principalmente por parte de aquellas personas aficionadas al campismo, ya que innegablemente ello representa mayores comodidades que el uso de los servicios comunes dis-
 10 puestos al efecto. También son muy empleados, por aquellos enfermos imposibilitados de desplazarse normalmente.

No obstante su reconocida utilidad, los distintos tipos conocidos de tales retretes, presentan un importante inconveniente, que reside en el hecho de su estructura multi-
 15 pieza, lo cual es motivo, por una parte, de un manejo complejo, y por otra, de un elevado coste de fabricación, lo cual repercute desfavorablemente en el factor económico.

Tiene por objeto el presente modelo de utilidad, un retrete transportable con el que quedan solventados los
 20 antes citados inconvenientes, consiguiéndose el efecto nuevo



161951

de una estructura mas segura, de económica construcción y de mas cómodo manejo que las hasta ahora conocidas.

Se caracteriza esencialmente el retrete transportable de referencia por el hecho de que en el mismo, la taza propiamente dicha y el receptáculo destinado a la recogida de las heces, constituyen una sola pieza de material ligero y muy delgado, preferentemente plástico, dándose además la particular circunstancia, de que el orificio de salida para la evacuación del receptáculo, siendo preferentemente alargado, se halla situado precisamente en la parte posterior de la cara superior en funciones de asiento, viniendo previstos en sus caras laterales unos rehundidos o salientes, en funciones de asas, para su cómodo transporte y ejecución de la maniobra de evacuación del receptáculo.

Como elementos accesorios, comprende dos tapas: una adaptable a la boca del orificio alargado u oblongo de vaciado, y otra que cierra su cara superior, quedando así imposibilitada la salida de emanaciones por los dos agujeros que el mismo presenta.

En la hoja de dibujos que acompaña a la presente memoria, aparece representado a título de ejemplo no limitativo en lo que a formas y proporciones respecta, un retrete transportable construido de acuerdo con las características del modelo que nos ocupa, mostrándole:

Fig. 1, visto de lado, con un corte parcial por I-I de la figura 3.

Fig. 2, también de lado, viéndose además los accesorios de cobertura que lo complementan, y

Fig. 3, en una vista en planta.



161951

Tal como se aprecia en la figura 1, el retrete portátil o transportable representado es completamente unipieza, distinguiéndose fundamentalmente en el mismo, la taza 1, con su orificio de paso 2, y el receptáculo 3 destinado a la recogida de las deposiciones.

La evacuación del referido receptáculo interno 3, tiene lugar por el orificio de salida 4, preferentemente alargado en sentido transversal, con borde de paredes prominentes y precisamente previsto en la parte posterior de la cara superior 5 del aparato en funciones de asiento.

En la figura 2, aparece dicho retrete visto de lado, apreciándose que en su cara lateral 6 se configura un rehundido 7 en funciones de asa al igual que en la cara opuesta 6'. Dichas asas facilitan su cómodo transporte así como la ejecución de la maniobra de vaciado del mismo.

El número 8 de los dibujos, es la tapa que ajusta en la boca de salida del orificio de evacuación 4, a efectos de evitar la emanación de malos olores; y 9 es la tapa general que cubre toda la cara superior 5.

En la ejecución práctica del objeto del presente modelo según queda descrito, podrán variar cuantos detalles de cualquier índole no afecten, cambiándola o modificándola, a su propia esencialidad.

N O T A
=====

Se reivindica como objeto del presente modelo de utilidad:

161951



12.- Retrete transportable, que se caracteriza esencialmente por el hecho de que en el mismo, la taza propiamente dicha y el receptáculo destinado a la recogida de las heces, constituyen una sola pieza de material ligero y muy delgado, preferentemente plástico.

22.- Retrete transportable según 1) que se caracteriza esencialmente por el hecho de que en el mismo, el orificio de salida para el vaciado del receptáculo, siendo preferentemente alargado, se halla situado precisamente en la parte posterior de su cara superior en funciones de asiento.

32.- Retrete transportable según 1) y 2) viniendo previstas en sus caras laterales unos rehundidos o salientes en funciones de asas.

42.- Retrete transportable según 1) 2) y 3), que se caracteriza por el hecho de comprender como elementos accesorios: una tapa ajustable que cierra la boca del orificio de vaciado del receptáculo, y otra tapa general que cubre la cara superior.

52.- RETRETE TRANSPORTABLE.

Consta la presente memoria de cuatro hojas foliadas y mecanografiadas por una sola cara.

Barcelona, 16 de Junio de 1970

Dña. Carmen BALADA MEDINA

p/a.

PEDRO SUGRAÑES FERRER

P. P.

Fdo. Pedro Sugrañes Ferrer

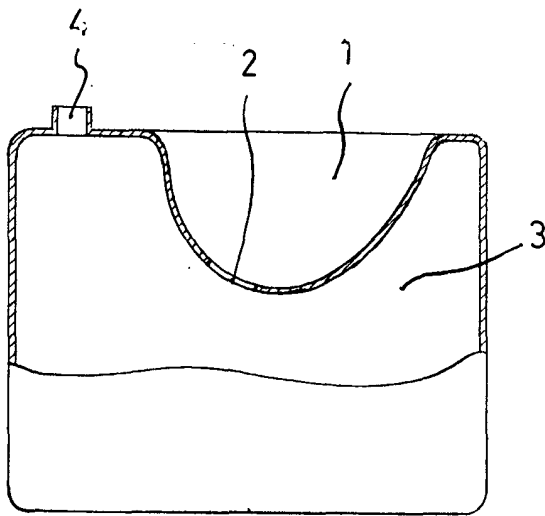

FIG. 1

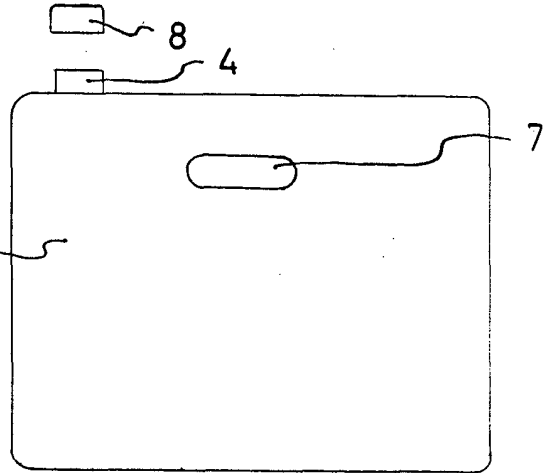
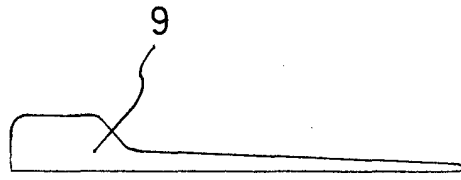

FIG. 2

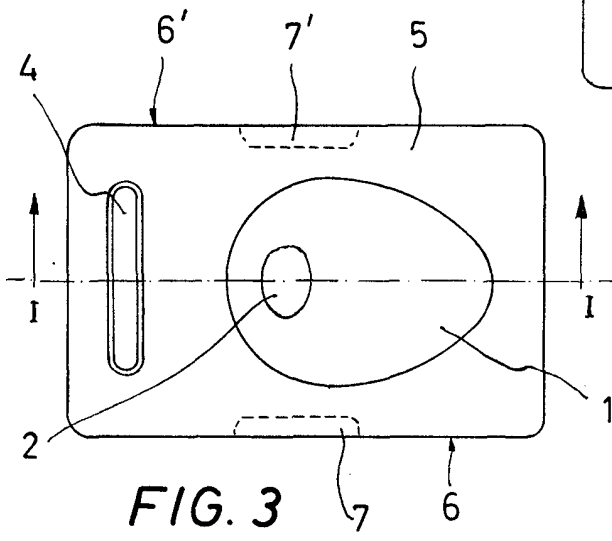

FIG. 3

Barcelona, 16 de diciembre de 1968
P.A.

ala variable