



161936

M O D E L O  
D E  
U T I L I D A D

SECCION TECNICA
CLASIFICACION I.P.C.
CLASE <u>A 01</u>
SUBCLASE <u>K</u>

por "DISPOSITIVO DISTRIBUIDOR DE PIENSO HUMIDIFICADO PARA ALIMENTACION DE ANIMALES", a favor de MADERAS ENNOBLECIDAS S.A., de nacionalidad española, domiciliada en SAN CUGAT DEL VALLES (Barcelona), Pasaje Musella, s/n.

= . =

#### MEMORIA DESCRIPTIVA

5. En la alimentación de animales, especialmente cerdos se presenta la faceta particular de que en muchos casos apetecen más el pienso en húmedo que el seco o el granulado y esta condición es aprovechada por los ganaderos para acelerar el proceso de engorde, en la última fase del mismo, suministrando al animal pienso mezclado con agua.

10. Esta mezcla, si se realiza con anterioridad al momento de comer los animales, difícilmente se logra una dosificación perfecta del pienso para cada animal; además, siendo esta mezcla transportada, según los sistemas conocidos actual-



5. mente, a los comederos largos, a través de mangueras o tuberías, mediante sistemas de bombeo, a veces, esta mezcla, realizada con anterioridad, puede dar lugar a fermentaciones del pienso, necesitando por tanto, estos sistemas de transporte, ser lavados al finalizar la operación, por quedar residuos de mezcla en el interior de las tuberías.

10. Para evitar estos inconvenientes, se describe en la presente memoria un dispositivo distribuidor de pienso humidificado que permite un derrame regular del conjunto pienso más agua, previamente dosificados, sobre un canal circular, en forma de bacía, de forma que el pienso y agua dosificados en la proporción deseada se mezclen en el momento de comer los animales, impidiéndose posibles fermentaciones por retención de materias.

15. El dispositivo está constituido por una parte distribuidora formada por un tubo o cilindro hueco vertical, abierta por la parte superior, donde recibe el pienso dosificado seco y en cuya boca inferior se encuentra un cono, suspendido mediante pasadores de la pared del cilindro, de forma que  
20. sujetan el cono perpendicularmente a la base, que queda a cierta distancia de la boca inferior del tubo. El espacio entre la base del cono y el cilindro al que está suspendido, se cierra por otro cilindro coaxial al primero, cuya boca inferior se apoya en la base del cono, de forma tal que el conjunto de ambos cilindros y cono, forma un vaso cerrado inferiormente y abierto por la parte superior donde descarga el  
25. pienso granulado.



26

5. Exteriormente a todo el conjunto descrito, que forma la parte distribuidora del dispositivo, se encuentra un tubo protector, coaxial a los descritos antes, abierto por ambos extremos. Este tubo se sustenta en el suelo mediante unas patas formadas por barras en ángulo recto. Mientras la parte superior de este tubo protector queda a la altura de la zona intermedia entre las bocas superiores de los dos cilindros que forman la parte distribuidora, la parte inferior queda más baja que la base del cono interior.

10. Próxima a la boca superior del tubo protector que hemos descrito, se encuentra la entrada para el agua dosificada que se ha de mezclar con el pienso, la que se distribuye, mediante un canal, a lo largo de la sección del cilindro, cayendo, juntamente con el pienso, en el momento de la descarga de éste.

15. Completa el conjunto descrito un segundo cono, de mayor tamaño que el descrito antes, apoyado por su base en el suelo, centrado su eje en la misma vertical que el eje de todo el dispositivo descrito y con el vértice introducido hasta cierta altura en la parte baja del tubo protector. La base de este cono es de mayor diámetro que el tubo protector.

20. En torno a la base del cono, dispuesta en forma de anillo, se encuentra una valla, donde se incrustan las extremidades de las patas en ángulo que sostienen el dispositivo.

25. Entre la valla y el cono queda un espacio circular al que se le da forma de canal, donde ha de derramarse el pienso humidificado que descenderá por las paredes del cono central.

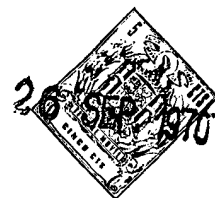

Las barras que sostienen el conjunto se encuentran separadas unas de otras a la distancia suficiente para dar paso cómodo a la cabeza del animal que se está alimentando.

5. El funcionamiento del dispositivo objeto de la presente memoria se realiza de la siguiente forma: El pienso dosificado cae por la parte superior abierta del tubo distribuidor, quedando retenido por el cono y el cilindro móvil, coaxial, que forman el cierre inferior del tubo. En el momento adecuado, el cilindro móvil se levanta automáticamente, resbalando sobre la parte del tubo al que es concéntrico, derramándose así el pienso retenido entre él y la generatriz del cono y cayendo, dirigido por el tubo protector, más externo, sobre el cono grande apoyado en el suelo. Simultáneamente, el agua dosificada, cae por las paredes del tubo protector uniéndose al pienso en su caída.

10.

15.

El pienso humidificado queda retenido en la canal circular, regularmente distribuido en torno a la base del cono inferior.

Una vez descargado y distribuido el pienso, según hemos descrito, el dispositivo vuelve automáticamente a su posición inicial.

20.

El dispositivo presenta fundamentalmente las siguientes ventajas: Distribuye el pienso humidificado regularmente por la canal básica del aparato, evitándose el derrame por el suelo de la nave. Al no permitir la valla la aproximación del animal al centro de derrame del pienso, se impide la caída del mismo sobre su cabeza y espalda; favoreciéndose por ambos motivos su limpieza. Como la colocación de las barras permite solo

25.



la colocación de un solo animal entre cada dos de ellas, la alimentación del mismo se hace más cómoda. Al quedar el pienso humidificado distribuido regularmente en una canal de radio amplio, se permite una mayor facilidad de aproximación de los animales.

5.

Con objeto de facilitar la explicación, se acompaña a la presente memoria descriptiva una lámina de dibujos, en la que se representa un caso de realización que se cita a título de ejemplo.

10.

La única figura de la lámina presenta en su mitad izquierda una sección longitudinal del dispositivo donde:

(1) Representa la parte distribuidora del dispositivo, formada por: El cilindro hueco (2), que por la boca superior abierta (3) conecta con la máquina dosificadora del pienso granulado y por la parte inferior queda cerrada por el cono (4), sujeto mediante los pasadores (5) a la pared del cilindro (2), y por el cilindro móvil coaxial (6), que al resbalar en sentido ascendente sobre (2), abre el tubo distribuidor produciendo la descarga del pienso acumulado sobre el cono (4).

15.

El cilindro o tubo protector (7), que situado en torno y coaxialmente a (1), impide la extensión del pienso humidificado por la nave y sus salpicaduras, queda sujeto a la valla (8), mediante las barras angulares (9), que le sirven de soporte. En el centro de la corona circular formada por la valla (8) se encuentra el cono básico (10). Su vértice (11) penetra hasta una cierta altura en el cilindro protector (7) y entre la base (12) del cono (10), de mayor diámetro que aquél,

25.



y la valla (8), se dispone el suelo en forma de canal (13).

En la parte superior del tubo protector (7), se dispone una entrada (14) para el agua dosificada, que se mezclará con el pienso.

5. El pienso humidificado, mezcla del pienso descargado por el tubo distribuidor (1) y el agua que penetra por (14) al tubo protector (7), caerá conjuntamente, dirigido por este último, a la zona media de la pared del cono (10), de donde resbalará a la canal circular (13).

10. La invención, dentro de su esencialidad, se puede llevar a la práctica en otras formas que difieran en detalle de la expuesta en la descripción a título de ejemplo y a las cuales alcanzará las mismas ventajas que se desea obtener.

15. Se podrá pues construir en otras formas y tamaños, con los materiales más adecuados, por quedar todo ello comprendido en el espíritu de las reivindicaciones.



N O T A

5. Descrito el objeto y utilidad del presente invento, lo que se declara como nuevo y no divulgado en España, comprende las siguientes reivindicaciones.

10. 1.º.- Dispositivo distribuidor de pienso humidificado para alimentación de animales, caracterizado por constar de un tubo distribuidor, formado por un cilindro hueco, conectado por su base superior a una máquina dosificadora y por la parte inferior cerrada mediante un cono sujeto con pasadores a la pared del cilindro y un cilindro móvil, coaxial al primero, que al resbalar ascensionalmente sobre él, abre el tubo distribuidor descargando el pienso almacenado

15. en el mismo; este tubo distribuidor está situado dentro y coaxialmente a un tubo protector de mayor diámetro, sujeto al suelo mediante una serie de patas, equidistantes unas de otras, que dispuestas en ángulo recto, quedan fijas por el otro extremo a una valla circular; encontrándose en el cen-

20. tro de este círculo un cono de base mayor al del tubo protector y cuyo vértice se introduce hasta una cierta altura dentro de dicho tubo; quedando el espacio comprendido entre la base del cono y la valla, dispuesta en forma de canal circular; estando el tubo protector provisto de una toma de en-

25. trada de agua por su parte superior, en forma tal que la mezcla de agua y el pienso, descargado por el tubo distribuidor, caen conjuntamente hacia las paredes el cono básico, resba-



lando por ellas al canal circular que se encuentra en torno a la base del mismo.

2ª.- Dispositivo distribuidor de pienso humidificado para alimentación de animales.

5. Según se describe y reivindica en la presente memoria descriptiva que consta de ocho hojas foliadas y escritas a máquina por una sola de sus caras, acompañadas de los dibujos reglamentarios.

Madrid, a 26 SET. 1970

10.

p. a.

M.ª LUISA ISERN CUYAS

P. P. ~~---~~

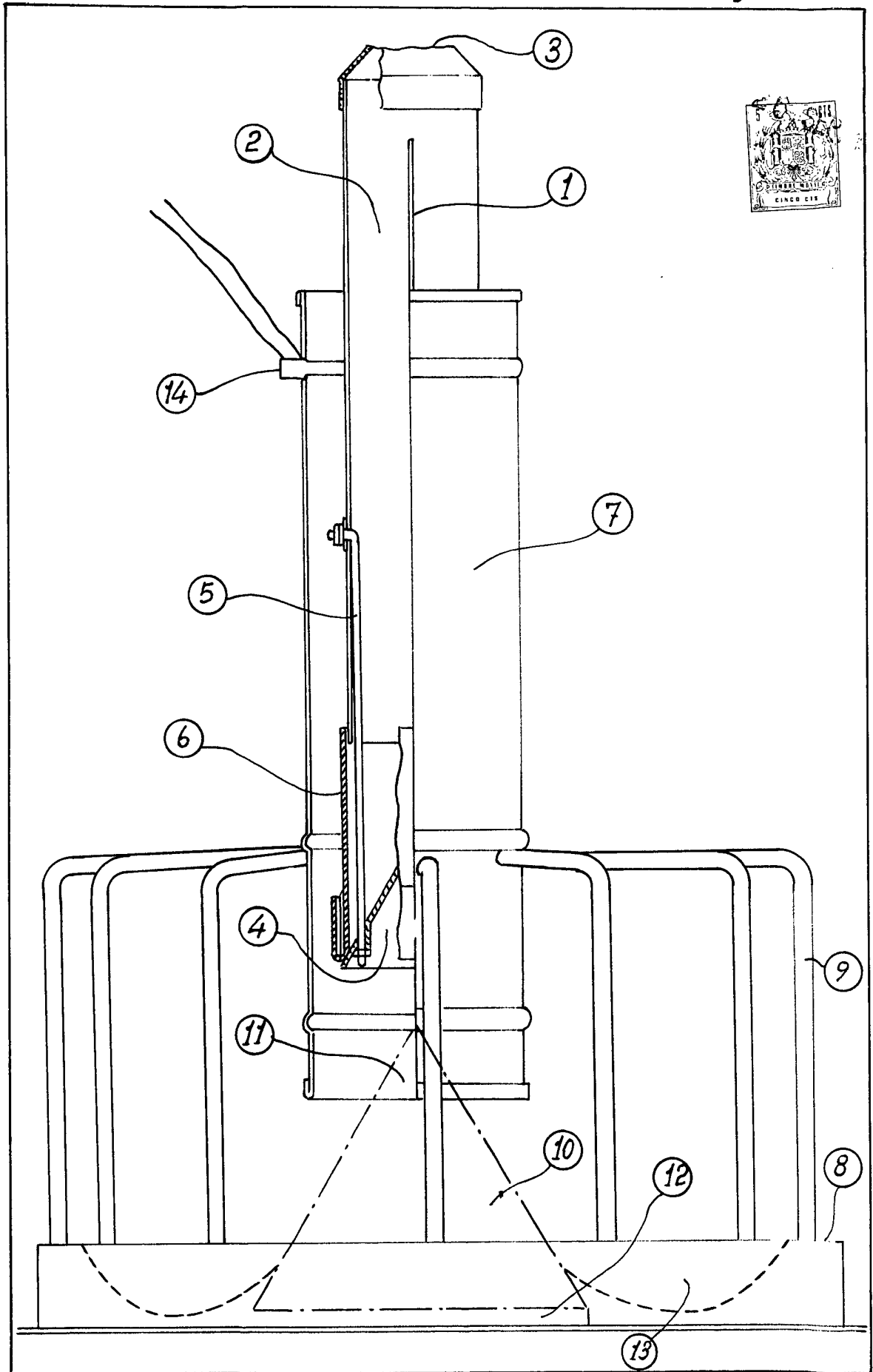

Madrid, M.<sup>o</sup> LUISA BERN CUYAS  
p.o. p.p.