

25



161880

# memoria descriptiva

SECCION TECNICA
CLASIFICACION I. P. C.
... E 04
SUBCLASE F

CLASE DE REGISTRO

Un Modelo de Utilidad, por veinte años en España.

NOMBRE Y NACIONALIDAD DEL SOLICITANTE

Pavimentos Olaeder, S.A.  
- sociedad española -

RESIDENCIA Y DOMICILIO

Echarri-Aranaz (Navarra).

OBJETO

" Pieza para pavimentos de madera "

MJ.



24 JUN 1970

- 1 -

1 El presente modelo de utilidad se refiere a una pieza para pavimentos de madera, que por las buenas cualidades - que presenta en su aplicación, fácil fabricación, características de resistencia y duración, y seguridad de su sujeción al  
5 piso que la soporta y reviste, resulta de gran utilidad para sustituir a las disposiciones hasta ahora utilizadas, con análogo fin que la pieza que se reivindica.

La pieza a que nos referimos, está constituida por las siguientes partes esenciales:

10 - un bastidor de listones entrecruzados perpendicularmente, y cuyo contorno está formado por otros listones que completan el rectángulo y todos ellos de características iguales;

15 - una pieza plana, tabla o análogo, que forma el pavimento propiamente dicho, de espesor mucho más reducido que el bastidor, unidas solidariamente entre sí por encolado o equivalente, constituyendo el anverso de la pieza;

20 - en el reverso del conjunto así constituido, van dispuestas orejetas, perpendicularmente a los listones del contorno rectangular, al que solapan, para unirse cada una de las mitades de la orejeta, al listón de una pieza y al de la adyacente lateralmente.

Estas orejetas sirven naturalmente de unión entre las piezas que al formar el pavimento hacen contacto entre sí.

25 Las piezas establecidas de acuerdo con la reseña general que antecede, pueden tener en proyección en planta, las dimensiones que se consideran convenientes en cada aplicación, y los espesores que correspondan a la clase de madera o equi-



1 -valente utilizada como primera materia, y al tipo de pavimen  
to de que se trate. También la presentación exterior de la -  
pieza plana o tablero que constituye el anverso de la pieza,  
puede ser el que se considere oportuno.

5 Es decir, dentro de las reivindicaciones que se es-  
tablecen, pueden fabricarse piezas para pavimentos, de las -  
formas, tamaños y materiales que se juzguen adecuados, para -  
la aplicación concreta de que se trate, sin que tales varia-  
ciones, así como las que puedan introducirse en detalles de -  
10 su presentación y organización, afecten a la esencialidad rei-  
vindicada, por lo que las piezas para pavimentos que se fabri-  
quen, dentro de la idea general expuesta, con cualquiera de -  
esas modificaciones, no serán sino variantes, igualmente com-  
prendidas y protegidas por el presente registro.

15 En esta idea, las adjuntas figuras corresponden uni-  
camente a una forma de ejecución, sin carácter alguno limita-  
tivo, que se presenta a título de ejemplo de realización para  
concretar cuanto se dice en esta memoria descriptiva,

20 La fig. 1 presenta tres aspectos de la pieza que se  
reivindica: en la parte superior, la vista por su costado ma-  
yor; debajo, en proyección en planta, a la izquierda, una vis-  
ta parcial del anverso, y a la derecha, otra, también parcial,  
del reverso; y a la derecha de tal representación, la vista de  
la pieza por uno de sus extremos.

25 La fig. 2 ilustra en perspectiva una esquina de la  
pieza, vista por la parte superior y con una de las orejetas  
encolada en su reverso.



1           Con referencia a dichas figuras y a los números que  
sobre ellas designan las partes y detalles de la pieza repre-  
sentada, que interesan a los fines de esta memoria, la descrip-  
ción de la misma es como sigue:

5           El bastidor 2, constituido por listones perpendicu-  
lares y que forman el cerco del conjunto, recibe en uno de -  
sus lados el tablero 1, que constituye el anverso de la pieza,  
destinado a formar el pavimento, y en el otro las orejetas 3,  
perpendiculares a los lados mayores del referido cerco y enco-  
10 ladas a él en su mitad. Estas orejetas van dispuestas, en el  
número y con los intervalos que se consideren convenientes, en  
el contorno de la pieza; usualmente solo en sus lados de mayor  
longitud.

15

- o - o - o -

N O T A

El presente modelo de utilidad, comprende las si-  
guientes reivindicaciones:

20

1.- Pieza para pavimentos de madera, caracterizada  
porque está constituida por un bastidor armadura, de listones  
entrecruzados perpendicularmente, y cuyo contorno está forma-  
do por otros que completan el rectángulo, todos de iguales ca-  
racterísticas; en el anverso de cuyo bastidor va dispuesta -  
25 una pieza plana, que forma el pavimento propiamente dicho, de  
espesor mucho más reducido que el del bastidor, unida solida-  
riamente a él por encolado; y en el reverso del conjunto así

30



1 constituido, van dispuestas orejetas, perpendicularmente a los  
listones del contorno rectangular, al que solapan, uniéndose  
por encolado en cada una de sus mitades al bastidor de una de  
las piezas adyacentes.

5 2.- "Pieza para pavimentos de madera".

Según se describe y reivindica en la presente memo-  
ria descriptiva y se ilustra con los dibujos que a la misma -  
se acompañan.

10 Consta la misma de cuatro hojas foliadas y escritas  
a máquina por una sola cara.

Madrid, 25 SET 1970  
CARLOS ROEB  
P.A.P.

15

20

25

30

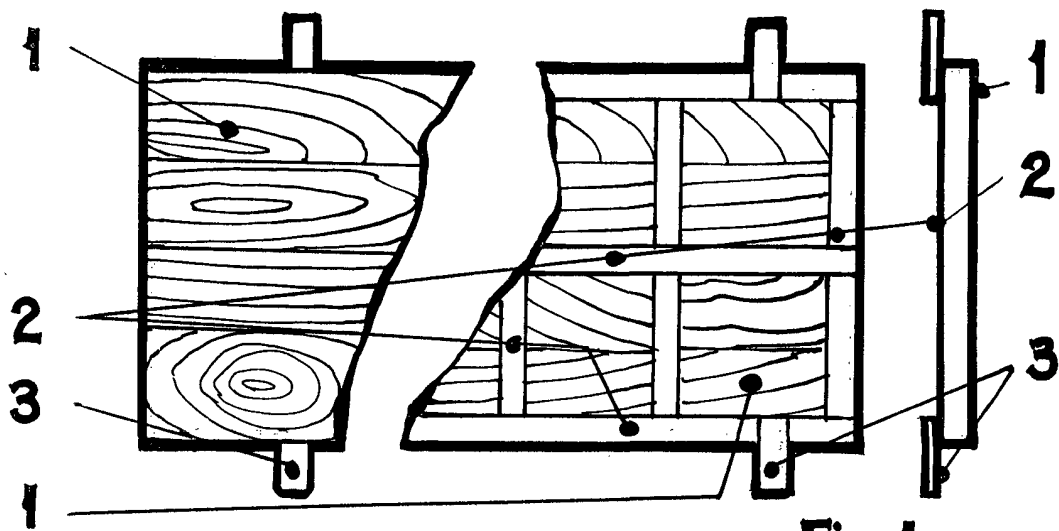
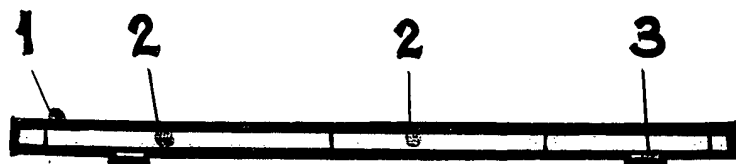

Fig. 1.

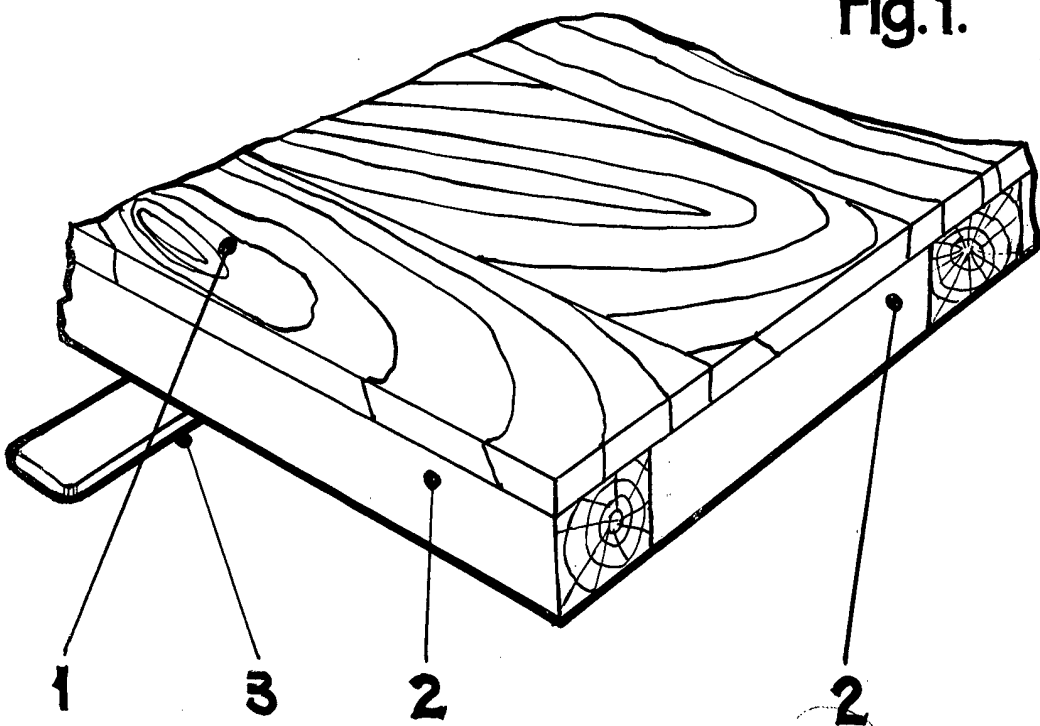

Fig. 2.