

161874

BAD ORIGINAL

SECCION TECNICA  
CLASIFICACION I. P. C.  
CLASE B 65  
SUBCLASE D

P.- 45.347

caja para dis-  
cos y libros

Memoria descriptiva

25



para solicitar MODELO DE UTILIDAD en ESPAÑA por 20 años

a nombre de CARTONAJES UNION, S.A.

entidad ~~de~~ nacionalidad española

con domicilio en Avenida del Generalísimo, 51, Madrid

por: "UN EMBALAJE PARA DISCOS Y TEXTOS"  
(Clase Internacional B65d)

Esta solicitud se refiere a un embalaje para contener libros o textos y discos, conjuntamente.

Son conocidas las dificultades con que se tropieza al incluir objetos de clase tan distinta como libros y discos en un mismo embalaje, en ocasiones en que es necesario, por ejemplo, al enviar las distintas lecciones o fases de un curso de idiomas, o en ocasiones en que es necesario un complemento del texto impreso y de la audición del mismo.

Las desventajas de los embalajes conocidos son superadas por el objeto de esta solicitud que consiste, esencialmente, en una envolvente de material resistente y ligero, como puede ser el cartón ondulado emparedado entre dos láminas de cartón lisas, que aloja en su interior el disco o los discos deseados y el o los textos que han de acompañarles, proporcionando una protección para los mismos en caso de transporte, y un conjunto fácil de manejar y que permite su almacenaje en un espacio mínimo.

Este embalaje comprende tres piezas o elementos, fabricados en el mismo o en distinto material, las dos primeras de las cuales están destinadas a contener los textos a embalar, quedando el o los discos entre el conjunto formado por dichas dos primeras piezas, con los textos entre ellas y el tercer elemento o envolvente exterior, que cierra después, manteniendo en su interior el conjunto.

A continuación se describirá el objeto de esta solicitud haciendo referencia al dibujo adjunto, en el cual:

La figura 1 muestra la primera pieza o elemen-



to del embalaje de la solicitud;

la figura 2 ilustra la segunda pieza que, en cooperación con la de la figura 1, mantiene el o los textos en su lugar;

la figura 3 es una vista en perspectiva de la envolvente exterior en cuyo interior se dispone el conjunto de las piezas de las figuras 1 y 2; y

la figura 4 es otra vista en perspectiva que ilustra el embalaje de esta solicitud en su condición cerrada.

Refiriéndonos ahora a los dibujos y, en particular a la figura 1 de los mismos, en ella se ilustra la pieza de base 1 sobre la que se disponen los textos a embalar, quedando apoyados sobre la superficie de esta pieza, entre las dos pestañas 2, 2' que impiden su desplazamiento con relación a ella.

Una vez colocados los textos sobre 1 se dispone sobre ellos el elemento 3, que puede estar fabricado en el mismo o en distinto material que 1, quedando el conjunto en forma de paralelepípedo, en cuyo interior se encuentran los textos, y de cuyas esquinas verticales sobresalen alas 4, 4', 4'' y 4'''.

Este conjunto se coloca entonces en la envolvente exterior 6, con sus lados mayores dirigidos desde el borde 9 hacia el 9', quedando fijo en su lugar gracias a la sujeción proporcionada por los citados rebordes 9, 9' que se enc ajan entre las alas 4, 4', 4'' y 4'''. El disco o los discos se colocan sobre la parte de fondo plana de la envolvente 6 y sobre ellos se coloca el conjunto de los elementos 1, 3 y los textos. Después de ello,



se dobla por las líneas marcadas el ala 7 de la envolvente 6, introduciéndose las lengüetas 11, 11' en las ranuras 12 y 12' correspondientes formadas en los bordes de la envolvente exterior 6. Después se dobla de igual forma el ala 8, introduciéndose sus lengüetas extremas 10, 10' en las mismas ranuras 12, 12', quedando el borde de este ala 8 superpuesto al ala 7, como se indica en la figura 4.

La configuración especial de las partes de borde del embalaje acabado, sobresaliendo de la parte de caja propiamente dicha, como se indica en la figura 4 con 13 y 14, evita que el o los discos puedan dañarse al golpear el embalaje contra otros objetos lográndose una protección perfecta de su contenido durante su transporte y su almacenamiento.

Todos los elementos de este embalaje se arman a partir de una lámina de material flexible, como el cartón ondulado que se troquea en la forma adecuada, quedando marcadas en ellos todas las líneas de dobléz necesarias para el posterior armado del embalaje.

#### REIVINDICACIONES

Los puntos que como característica de novedad se presentan para que sean objeto de esta solicitud de Modelo de Utilidad en España por VEINTE años son los si-

siguientes:

1.- Un embalaje para discos y textos, caracterizado porque está constituido por tres elementos, los dos primeros de los cuales están destinados a contener los textos por separado de los discos, quedando el conjunto formado por estos dos elementos y los textos colocado en el interior del tercer elemento del embalaje, con interposición entre ellos de los discos, después de lo cual este tercer elemento se dobla para constituir una envolvente exterior cerrada.

2.- Un embalaje según la reivindicación 1, caracterizado porque el primer elemento es una plataforma que mantiene los textos separados en una cierta distancia de la parte de fondo del embalaje, en la que van a ir colocados dichos textos.

3.- Un embalaje según la reivindicación 1, caracterizado porque el segundo elemento es un cuerpo paralelepípedo, desprovisto de una de sus caras mayores, que presenta en cada una de sus esquinas verticales un ala de pequeñas dimensiones, destinada a cooperar, por pares, con un reborde vertical correspondiente en cada lado del tercer elemento del embalaje, impidiendo el desplazamiento de los textos ya embalados por separado sobre los discos.

4.- Un embalaje según la reivindicación 1, caracterizado porque el tercer elemento o envolvente exterior del embalaje presenta un fondo plano sobre el que se colocan los discos, y sobre ellos los textos ya embalados como antes se ha indicado, y la parte de fondo se pliegan las alas laterales de la envolvente, fijándose éstas en

25 SEP



su posición cerrada mediante lengüetas previstas en sus extremos laterales, que penetran en ranuras correspondientes formadas en las partes de borde superior, opuestas entre sí, de la envolvente.

5.- UN EMBALAJE PARA DISCOS Y TEXTOS.

Tal y como se ha descrito en la Memoria que antecede, representado en el dibujo que se acompaña y para los fines que se han especificado.

Esta Memoria consta de seis hojas escritas a máquina por una sola cara.

Madrid, 25 SEP. 1970

P.A.

Alberto de Elizalde  
Por Poder

SAP/

21.9.70

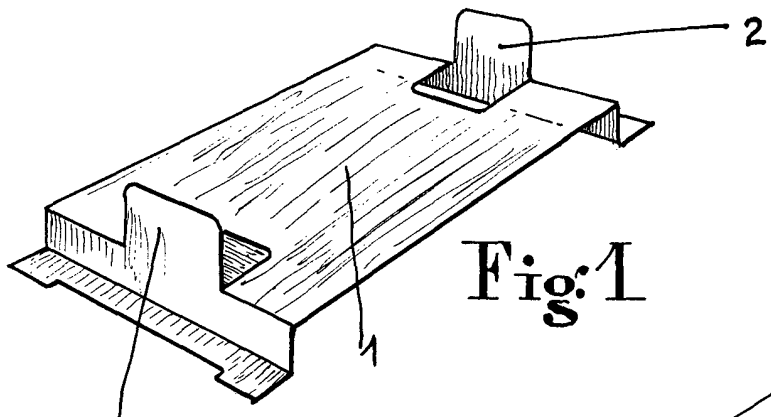

Fig: 1

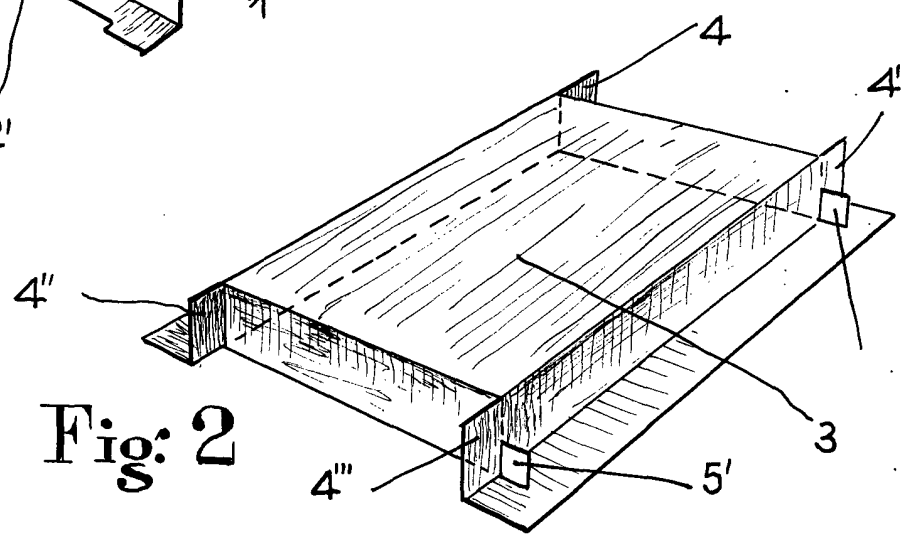

Fig: 2

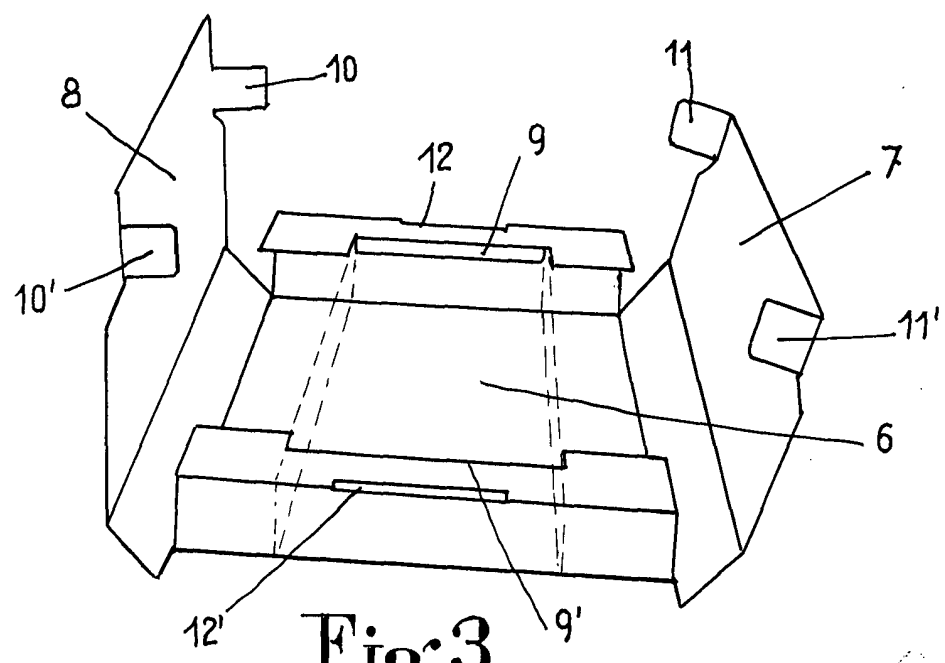

Fig: 3

ESCALA VARIABLE

*Handwritten signature or initials.*

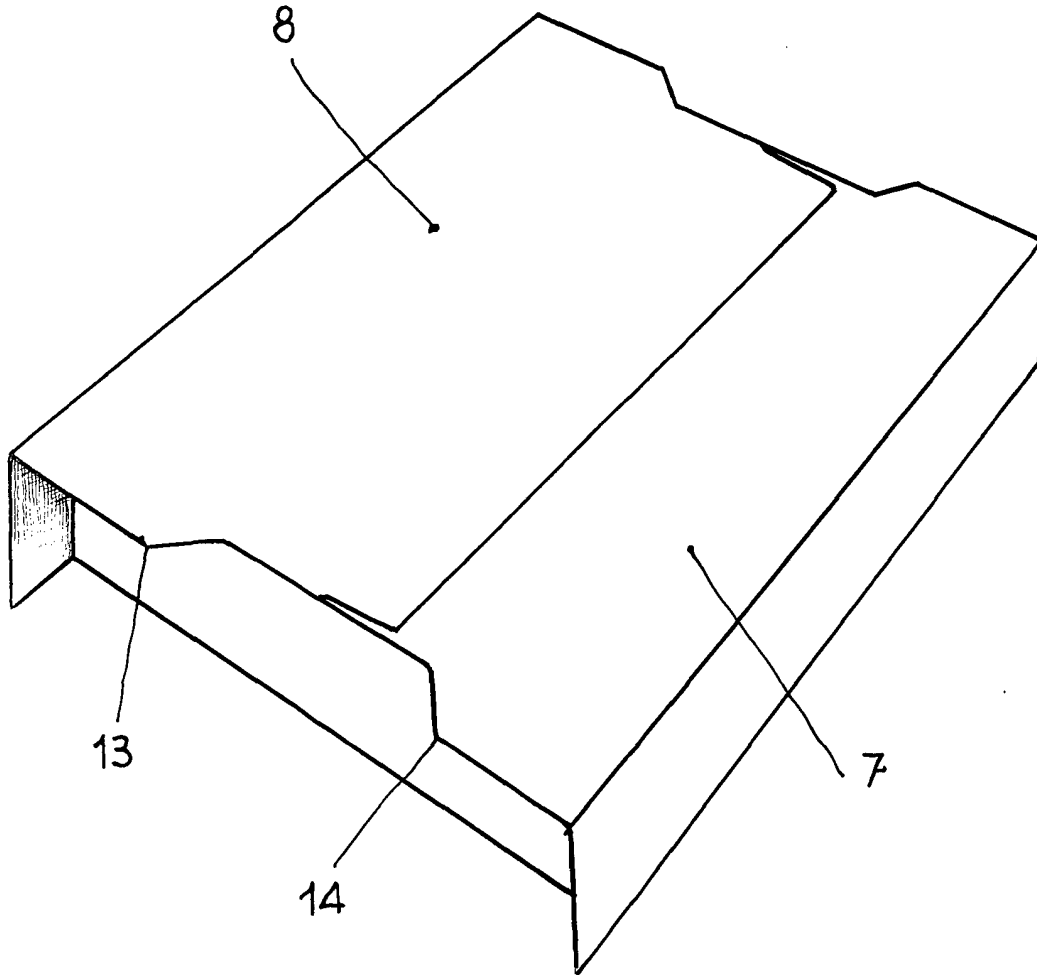

Fig: 4

ESCALA VARIABLE

*Arta*