

MODELO DE UTILIDAD  
=====

161 873

*Memoria Descriptiva*

sobre:

ASA PARA BATERIAS DE ARRANQUE

SECCION TECNICA  
CLASIFICACION I. P. C.  
CLASE H 01  
SUBCLASE M

*Solicitante:* SOCIEDAD ESPAÑOLA DEL ACUMULADOR TUDOR, S.A., entidad  
española, residente en: Gaztambide, nº 49 -MADRID-15

=====

El presente Modelo de Utilidad se refiere  
a un asa para baterías de arranque del tipo monota-  
pa. La finalidad de estas asas es facilitar el trans-  
porte y manutención de las baterías, lo que se hace  
necesario debido a su gran peso. Las cualidades prin-

5.



- principales que se exigen a las mismas son la de una gran resistencia mecánica que les permita soportar sin romperse el peso de las baterías y suficiente resistencia a los agentes químicos, especialmente al ácido sulfúrico, para resistir la corrosión que con el tiempo se produciría debido a las cantidades de electrolito que inevitablemente se derraman al exterior. Otras cualidades que deben cumplir desde el punto de vista de la fabricación son sencillez de realización y economía. El asa para batería objeto de la presente descripción, representa un nuevo modelo frente a los ya conocidos en el que se dan, perfeccionadas, estas cualidades citadas: resistencia mecánica y química, funcionalidad, así como sencillez de diseño y economía de producción.
5. Comprende un elemento flexible de configuración longitudinal, que constituye el asa en sí, cuyos extremos se fijan sobre la parte superior de la tapa de la batería. Dicho elemento flexible debe ser resistente a la corrosión producida por el electrolito y poseer además suficiente resistencia mecánica. Parece ser que lo más idóneo es emplear un cordón trenzado de un plástico adecuado tal como polipropileno, pero igualmente puede usarse otro elemento de estructura compacta que reúna las cualidades citadas. Con el fin de proceder a la fijación de los extremos del asa sobre la tapa, va dotada ésta de unos orificios en la cara superior y realizados en unos cubos solidarios a la tapa del mismo material que está y situados en su parte inferior. En estos orificios se introducen los extremos del asa, los cuales quedan fijos por medio de un cemento, tal como una resina epoxy, que llena el espacio libre entre el extremo del
- 10.
- 15.
- 20.
- 25.
- 30.



asa y las paredes del orificio y en el cual queda embebido dicho extremo.

5. Las ventajas y detalles del presente Modelo de Utilidad se apreciarán con mayor claridad en la descripción detallada que de un ejemplo de realización se hace con referencia al plano adjunto en el cual:

La figura 1 es una vista en perspectiva de una batería dotada con el asa objeto de la invención.

10. La figura 2, es una sección parcial de la tapa a través del cubo en el que se aloja un extremo del asa y

La figura 3 una vista en perspectiva de una batería que incorpora una variante de realización del asa objeto de la invención.

15. Con referencia a dichas figuras el asa comprende un cable trenzado 1 de polipropileno cuyos extremos se fijan solidariamente a la tapa 2 introduciéndolas en los orificios 3 practicados en dicha tapa, y que se prolonga inferiormente en respectivas cubos 4 que se proyectan por la cara inferior de la tapa siendo del mismo material que ella. Las paredes laterales del orificio 3 van dotadas de acanaladuras 5 con el fin de mejorar la adherencia entre la tapa y el cemento que se emplee para el sellado del orificio, que preferiblemente será una resina epoxy.

20. Para facilitar el transporte de la batería al operario se puede dotar al cable trenzado 1 de una empuñadura 6.

- N O T A -

30. Descrita suficientemente la naturaleza del



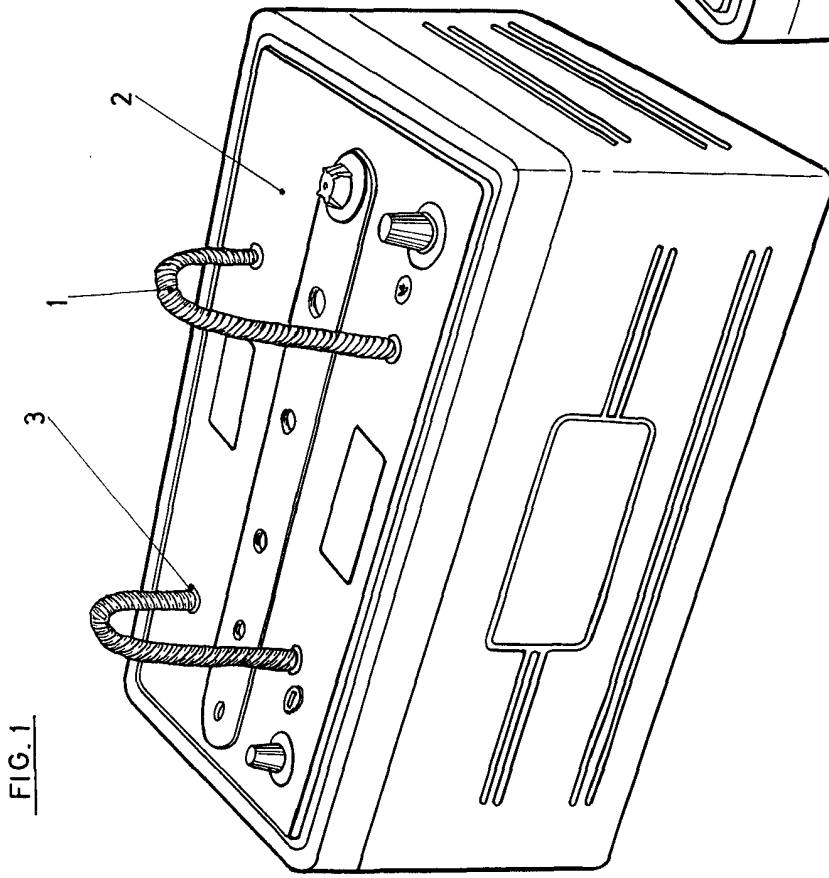

FIG. 1

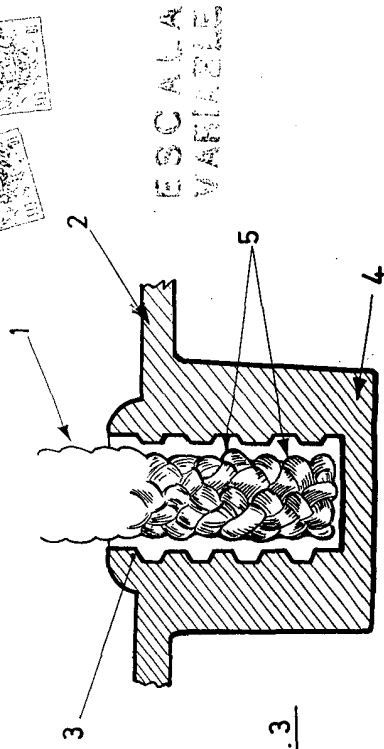

FIG. 3

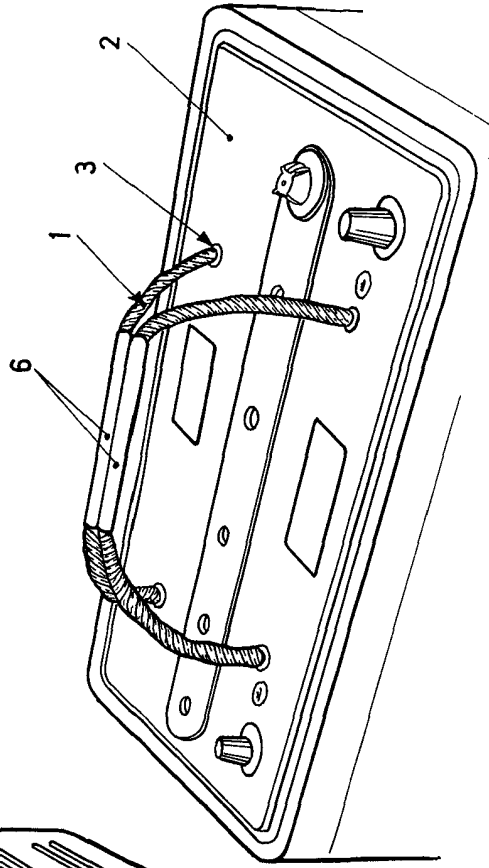

FIG. 3

ESCALA VARIABLE.

1957  
M. 2. 001