

REGION TECNICA
ASOCIACION S. C.
F21 H01
Q R

P - 45.904
File No 4400N

161829

Memoria descriptiva



para solicitar MODELO DE UTILIDAD en ESPAÑA **por 20 años**

a nombre de AMP INCORPORATED

entidad / de nacionalidad norteamericana

con domicilio en Eisenhower Boulevard, Harrisburg, Pensilvania,
Estados Unidos de América

por: "UN CONJUNTO DE LAMPARA ELECTRICA"
(Clase Internacional F21v, H01r)



Este invento, debido a Roberto Plana, se refiere a un conjunto de lámpara eléctrica.

Se conoce un conjunto de lámpara eléctrica (memoria de la Patente británica nº 979.095) que tiene un alojamiento de material eléctricamente aislante, cuyo alojamiento está formado por una parte de base tubular formada para recibir terminales eléctricos conectados a una bombilla, y un miembro de receptáculo tubular que está cerrado en un extremo por una lente enteriza y que está destinado a ser asegurado a la parte de base para proporcionar un alojamiento para la bombilla.

Tal conjunto tiene dos desventajas principales. En primer lugar el alojamiento está formado por dos partes distintas, necesitándose así dos máquinas de moldeo diferentes para su fabricación, y en segundo lugar, debido a la formación enteriza de la lente, el conjunto puede montarse en una abertura de un panel sólo desde el frente del mismo si el anillo exterior de la lente ha de aplicarse a una superficie del panel para asegurar el conjunto al mismo.

De acuerdo con el presente invento, un conjunto de lámpara eléctrica que tiene un alojamiento de material eléctricamente aislante se caracteriza porque el alojamiento está formado por dos mitades idénticas.

Tal conjunto posee las ventajas de una fabricación fácil y barata, ya que las mitades del alojamiento pueden fabricarse con una sola máquina de moldeo.

El conjunto puede estar provisto de una lente separada, montada en un extremo del alojamiento.

El uso de una lente formada por separado tiene la

10-9-70

101829

24



ventaja de que el conjunto puede montarse en una abertura del panel desde cualquier lado de éste, aplicándose la lente a una superficie del panel en el estado montado final para asegurar el conjunto en la abertura.

5 Se describirá ahora una realización de un conjunto de acuerdo con el presente invento, a modo de ejemplo, con referencia a los dibujos, en los que:

 la figura 1 es una vista en perspectiva del conjunto;

10 la figura 2 es una vista en perspectiva de una mitad del alojamiento del conjunto con una bombilla, una resistencia y terminales eléctricos montados en ella;

 la figura 3 es una vista en perspectiva del extremo delantero del conjunto con la lente separada de él;

15 la figura 4 es una vista en planta de un semialojamiento del conjunto;

 la figura 5 es una vista en alzado del alojamiento de la figura 4;

20 la figura 6 es un alzado extremo del semialojamiento de la figura 4;

 La figura 7 es una sección según la línea VII-VII de la figura 4; y

 las figuras 8a y 8b ilustran dos aberturas de panel en las que puede montarse el conjunto.

25 Como se muestra en la figura 1, el conjunto de lámpara eléctrica comprende un alojamiento 1 de material eléctricamente aislante, estando formado el alojamiento 1 por dos mitades 2 de alojamiento moldeadas idénticas. En un extremo, el alojamiento 1 lleva una lente 3 y, en el
30 otro extremo, dos terminales eléctricos 4 (de los que so-



lamente se ve uno en la figura 1), mostrados en la figura 1 como terminales de lengüeta planos. Las dos mitades 2 del alojamiento 1 están aseguradas entre sí por medio de la lente 3 y por medio de una cabeza 5a de un brazo elástico 5 (figura 2) de cada mitad 2 que encaja en una ranura 6 de la otra mitad 2 (pudiendo verse sólo una cabeza 5a y una ranura 6 en la figura 1). Cada semialojamiento 2 lleva dos alas laterales elásticas 7 que se extienden sustancialmente paralelas, en la misma dirección, desde lugares diametralmente opuestos en la mitad 2. Las alas 7 sirven para asegurar el conjunto a un panel como se describirá en lo que sigue.

Refiriéndonos ahora a la figura 2 también, ésta muestra una de las mitades 2 del conjunto de la figura 1, que contiene una bombilla 8 y una resistencia 9. Como se muestra, cada terminal 4 tiene forma de U y proporciona una parte de lengüeta 4a para efectuar la conexión eléctrica al conjunto, una parte de puente 4b que está colocada en una ranura de la mitad 2 para colocar el terminal, y una parte 4c de manguito de recalado. Un conductor de la bombilla 8 está recalado en una parte 4c y un conductor de la resistencia 9 está recalado en la otra parte 4c, estando conectados directamente entre sí los otros conductores de la bombilla 8 y de la resistencia 9. Hay así, un circuito eléctrico en serie desde un terminal 4 hasta el otro terminal 4 a través de la resistencia 9 y la bombilla 8.

Cada semialojamiento 2 está formado con dos resaltes 10 que encajan en orificios correspondientes 11 de una mitad idéntica 2 cuando se acoplan las dos mitades para



5 formar un conjunto, sirviendo los resaltos 10 y los oridicios 11 para situar las dos mitades 2 una con respecto a otra. Cada mitad 2 tiene también un reborde longitudinal 12 que encaja en un rebajo correspondiente 13 de una mitad 2 acoplada para proporcionar rigidez al conjunto.

10 La resistencia 9 es mantenida en posición en el conjunto entre un nervio longitudinal 14 y un nervio transversal 15 de cada semialojamiento 2, sirviendo también los dos nervios 15 de un conjunto para coger los conductores de la bombilla 8.

15 El extremo de cada mitad 2 alejado de los terminales 4 está formado con dos resaltos 16 que se extienden transversalmente, diametralmente opuestos. En estado montado, los resaltos 16 de las dos mitades 2 están juntos y proporcionan dos resaltos opuestos diametralmente 17 (figura 3) sobre los cuales se monta la lente 3 del conjunto. Como se muestra en la figura 3, la lente 3 (que está moldeada preferiblemente en poliestireno, acrilato o un derivado de celulosa) está formada con dos rebajos internos 18 que encajan sobre los resaltos 17 para asegurar la lente 3 a las dos mitades 2 del alojamiento.

25 Las figuras 4, 5, 6 y 7 muestran cuatro vistas de un semialojamiento 2, utilizándose los mismos números de referencia que los usados en las figuras 1 a 3 para componentes correspondientes.

30 Para producir un conjunto como se muestra en la figura 1, primero se conectan entre sí los conductores de la bombilla 8 y la resistencia 9 y sus otros conductores son recalcados en las partes 4c de los terminales 4. La bombilla 8, la resistencia 9 y los terminales 4 se colocan



entonces en un semialojamiento 2, como se muestra en la figura 2. Se hace casar luego un semialojamiento 2 idéntico con la primera mitad 2 y se asegura a ella por aplicación de las cabezas 5a de los brazos 5 en las ranuras 6. La lente 3 se monta entonces en los resaltos 17 del alojamiento para producir un conjunto terminado como se muestra en la figura 1.

El conjunto mostrado en la figura 1 puede montarse en un panel, bien desde el frente del panel en un orificio circular como se muestra en la figura 8a, o bien desde detrás del panel en un orificio, como se muestra en la figura 8b.

Para montarlo desde la parte frontal del panel, el conjunto terminado con la lente 3 en su lugar es empujado a través del orificio circular (figura 8a) que tiene un diámetro ligeramente menor que el de la lente 3, con el extremo terminal del conjunto por delante. Cuando el conjunto es empujado dentro del orificio, las alas 7 son desviadas hacia dentro al aplicarse al borde del orificio, hasta que lo han atravesado, después de lo cual su elasticidad las empuja hacia fuera. La inserción del conjunto está limitada por la aplicación de la lente 3 al panel, y el conjunto es mantenido en esta posición por los bordes delanteros 19 (figura 1) de las alas 7 que se aplican a la superficie del panel alejada de la lente 3. Para montarlo desde detrás de un panel, el conjunto se arma por separado de la lente 3. El extremo delantero del conjunto es hecho pasar entonces a través de un orificio, como se muestra en la figura 8b, recibiendo los rebajos 20 del orificio los resaltos 17 del conjunto. Se coloca entonces



en su lugar la lente 3, quedando cogido el panel entre la lente 3 y los bordes delanteros 19 de las alas 7 como antes se ha descrito.

5 Se apreciará que pueden usarse lentes que tengan formas distintas de la de la lente 3 mostrada en los dibujos con el conjunto, siempre que estén formadas con rebajos para aplicarse a los resaltos 17 previstos en las mitades 2 del alojamiento. Por ejemplo, puede proporcionarse una lente cuadrada.

10 Además, en ciertas aplicaciones, puede ser innecesaria la resistencia 9, en cuyo caso los conductores de la bombilla 8 pueden recalarse directamente en las partes 4c de los terminales 4.

15 Como otra modificación los terminales 4 pueden omitirse, y conectarse los conductores de salida directamente a los conductores de la bombilla 8, o de la bombilla 8 y la resistencia 9.

REIVINDICACIONES

20 Los puntos que como característica de novedad se presentan para que sean objeto de esta solicitud de Modelo de Utilidad en España, por VEINTE años, son los siguientes:

25 1.- Un conjunto de lámpara eléctrica que tiene un alojamiento de material eléctricamente aislante, caracterizado porque el alojamiento está formado por dos

1161829

24



mitades de alojamiento idénticas.

2.- Un conjunto según la reivindicación 1, caracterizado por una lente formada separadamente, montada en un extremo del alojamiento.

5 3.- Un conjunto según la reivindicación 1 ó la 2, caracterizado porque cada semialojamiento está formado con un brazo elástico que tiene una cabeza que encaja en una ranura en el otro semialojamiento, para asegurar las dos mitades del alojamiento entre sí.

10 4.- Un conjunto según las reivindicaciones 1, 2 ó 3, caracterizado por una bombilla contenida dentro del alojamiento, y por dos terminales eléctricos montados en el alojamiento y conectados eléctricamente a los conductores de la bombilla.

15 5.- Un conjunto según la reivindicación 4, caracterizado porque el alojamiento contiene también una resistencia conectada eléctricamente en serie con la bombilla entre los terminales.

20 6.- Un conjunto según una cualquiera de las reivindicaciones precedentes, caracterizado porque cada semialojamiento está formado con una pluralidad de resaltos que encajan en orificios coincidentes en el otro semialojamiento para situar las dos mitades del alojamiento una con relación a otra.

25 7.- Un conjunto según una cualquiera de las reivindicaciones precedentes, caracterizado porque cada semialojamiento está formado con dos alas laterales elásticas que se extienden sustancialmente paralelas en la misma dirección, desde posiciones diametralmente opuestas en
30 el semialojamiento.



- 8.- Un conjunto según la reivindicación 2, caracterizado porque la lente está formada con rebajos internos que reciben resaltos de montaje del alojamiento, para asegurar la lente al alojamiento.
- 5 9.- Un conjunto según la reivindicación 8, caracterizado porque cada resalto de montaje está formado por un resalto de cada una de las dos mitades del alojamiento, por lo que la lente sirve para asegurar las dos mitades del alojamiento entre sí.
- 10 10.- Un conjunto según la reivindicación 4, caracterizado porque cada terminal tiene, sustancialmente, forma de U y consiste en una parte de lengüeta y una parte de manguito de recalcado formada de una pieza con una parte de puente intermedia.
- 15 11.- Un conjunto según la reivindicación 5, caracterizado porque la resistencia está colocada dentro de cada semialojamiento entre un nervio que se extiende longitudinalmente y un nervio transversal del semialojamiento.
- 20 12.- Un conjunto de lámpara eléctrica.
Tal y como se ha descrito en la Memoria que antecede, representado en el dibujo que se acompaña y con los fines que se han especificado.

17-9-072

101829



Esta Memoria consta de diez hojas escritas a máquina por una sólo cara.

24 SEP. 1970

Madrid,

P. A.

Alberto de la Haza
Por Poder

23.9.70

BPD/.

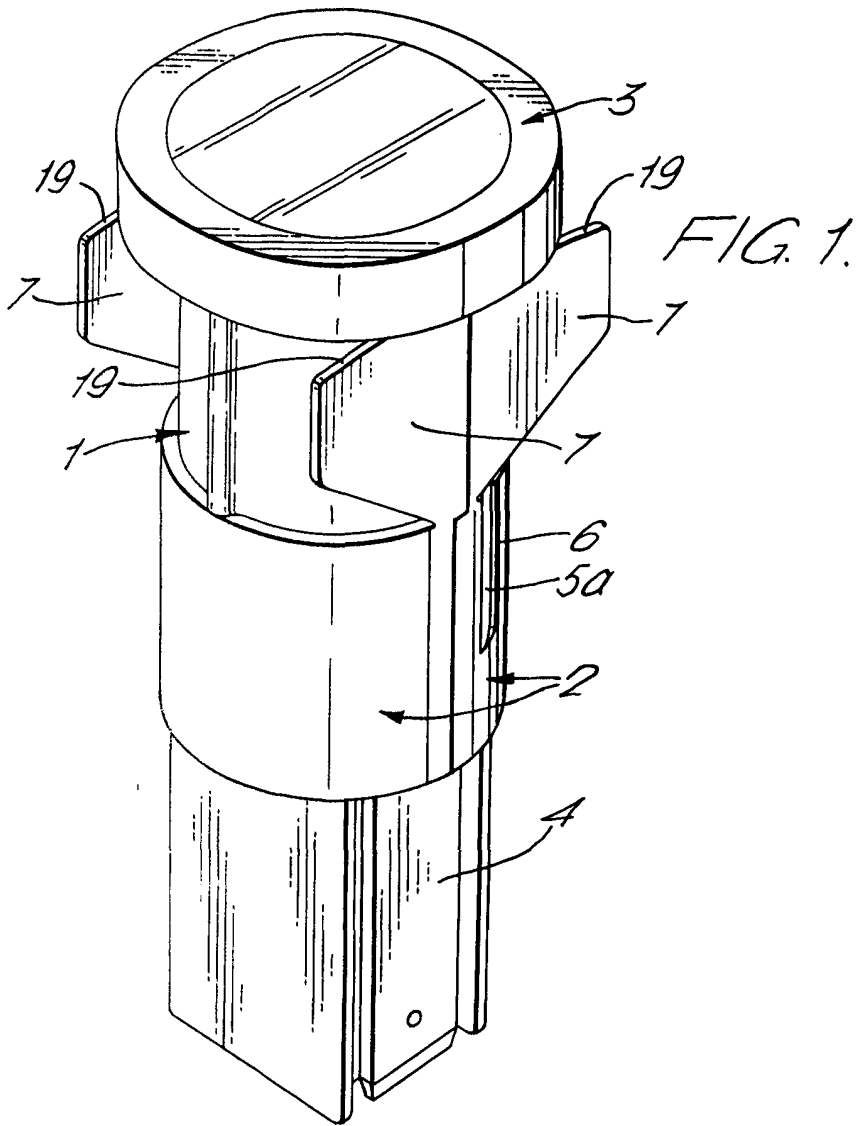

FIG. 1.

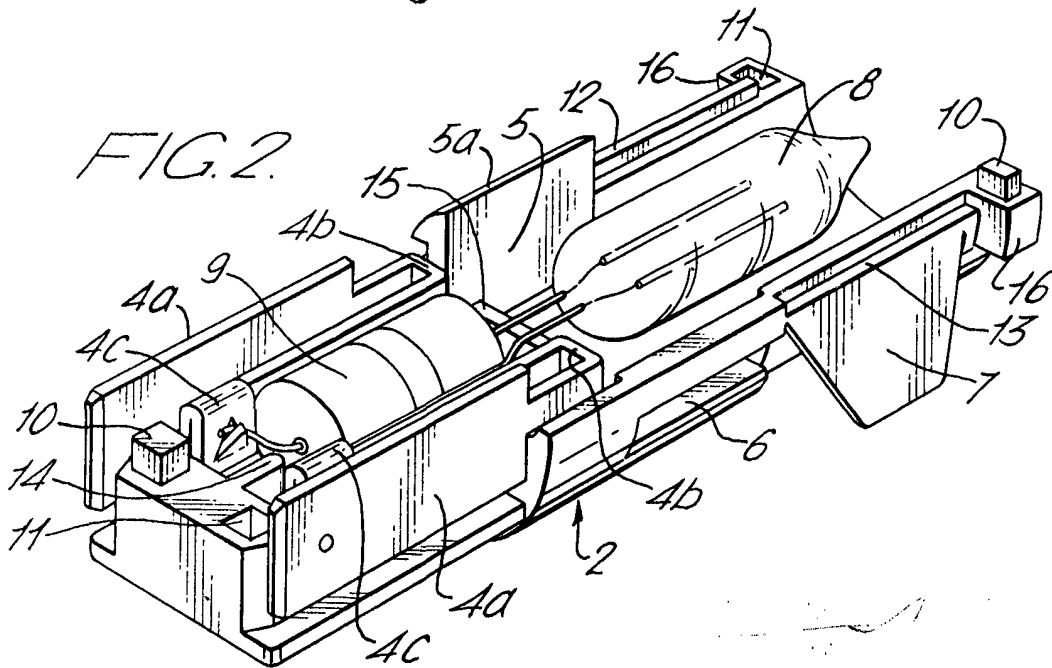

FIG. 2.



FIG. 3.

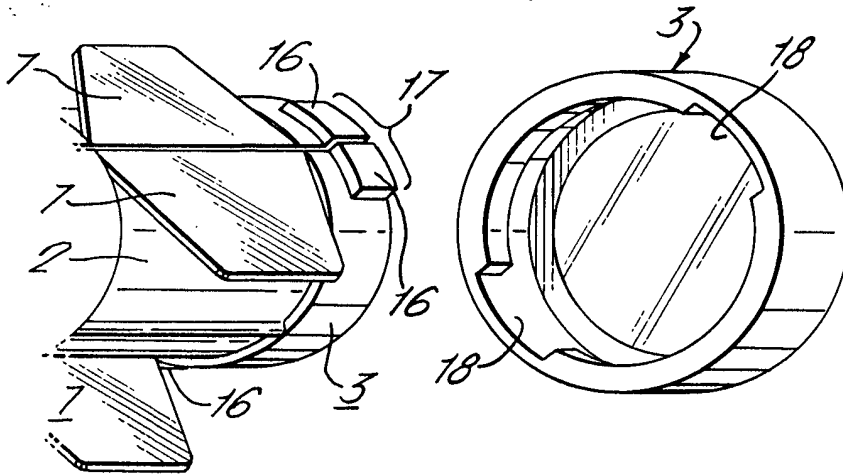

FIG. 4.

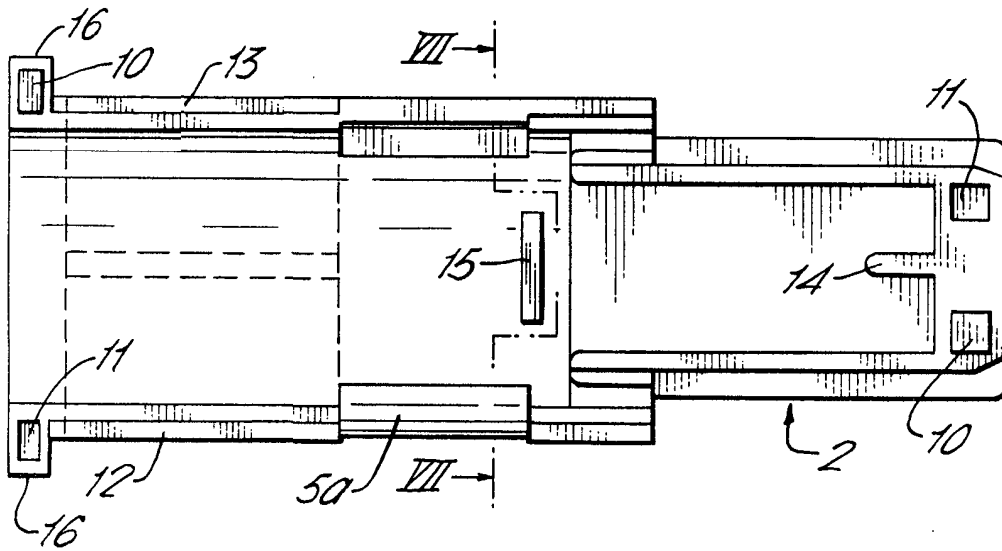
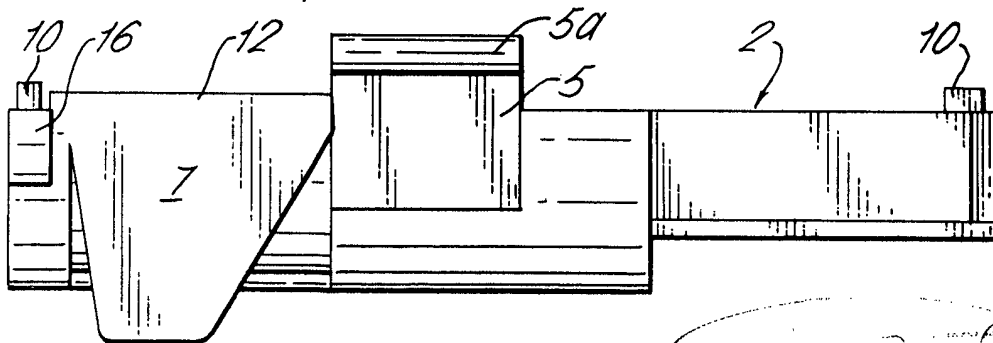

FIG. 5.



[Handwritten signature or scribble]



529

FIG. 6.

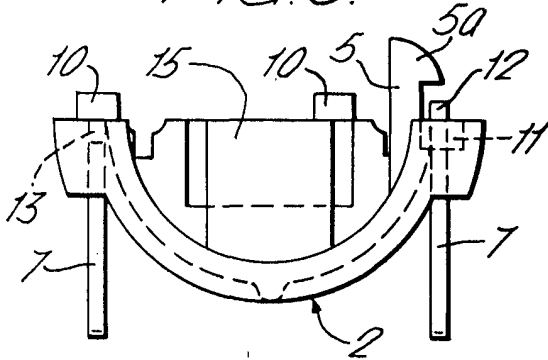

FIG. 7.

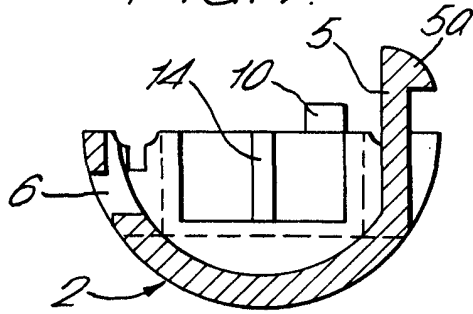

FIG. 8a.

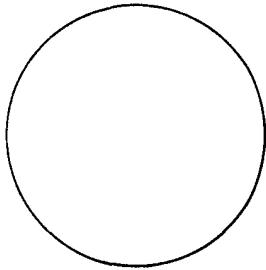
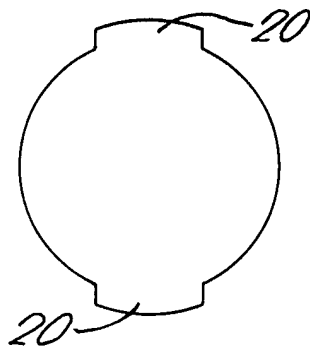

FIG. 8b.



Handwritten scribbles and signatures at the bottom of the page.