

23



161821

SECCION TECNICA
CLASIFICACION I. P. C.
CLAS: <u>H03</u>
GRUPO: <u>J</u>

# MEMORIA DESCRIPTIVA

correspondiente a la solicitud de concesión de un

MODELO DE UTILIDAD

SOLICITANTE: EAGOR ELECTROTECNICA S.C.I

RESIDENCIA: San Andrés S/N MONDRAGON. (GUIPUZCOA)

ENUNCIADO: "CHASIS PARA SINTONIZADOR INTEGRADO"

Prioridad: Patente \_\_\_\_\_ n.º \_\_\_\_\_ del \_\_\_\_\_

JI/GU-282



1

La presente memoria descriptiva tiene como fin la declaración del objeto sobre el que ha de recaer el privilegio de explotación industrial y comercial exclusivo en el territorio nacional de un Modelo de Utilidad, de acuerdo con la vigente Legislación, que como el enunciado indica se trata de "CHASIS PARA SINTONIZADOR INTEGRADO".

5

10

El presente modelo concierne a un chasis o carcasa que constituye el soporte de los componentes de un aparato electrónico, en particular para un sintonizador integrado electrónicamente, el cual es apto para su incorporación en un receptor de televisión, permitiendo dicho chasis la formación de un sintonizador de unas características ventajosas tanto de diseño, construcción y montaje muy adecuadas al fin a que se destina.

15

20

Según la invención el chasis o carcasa se caracteriza esencialmente por el hecho de estar constituido de una pieza laminar con una serie de recortes y dobleces que determinan un soporte o un cuerpo principal con dos doblados hacia arriba que constituyen el apoyo de los respectivos tabiques de la parte de UHF y dos doblados ortogonales laterales hacia abajo que determinan dos brazos de apoyo de sintonizador; una pieza laminar de cierre que es fijada en los brazos del soporte principal determina el elemento de cierre posterior del cuerpo principal y elemento de sujeción de la posterior tapa del sintonizador del bloqueo y ajuste de una placa de circuito impreso de VHF.

25

30

De esta forma se determina un conjunto sintonizador que permite un mayor aprovechamiento del material empleado al hacerse uso de la parte de material que hay que recortar para la formación de una de las paredes de fijación de les



1 tabiques antes aludidos.

Por otra parte tal configuración ventajosa da lugar a que los condensadores ajustables que van en la parte de UHF como la parte VHF esten resguardados por medio de los dobla\_ 5 dos laterales no sobresaliendo ningún condensador de los pla\_ nos inferior y superior de apoyo de dicha carcasa pudiendo ser montados de una forma más segura y apropiada, y ocupar el me\_ nor espacio posible en el televisor.

Según otra característica de la presente invención 10 la tapa exterior del sintonizador está constituida por una so\_ la pieza laminar elástica en forma de U en cuyas alas se han practicado sendos recortes tendentes a construir unas lengüe\_ tas con unas pestañas en sus extremos que se introducen en unas ranuras practicadas en los laterales doblados de dicha 15 pieza laminar de cierre.

Así se consigue por una parte una mayor facilidad de montaje de dicha tapa y además un sintonizador mucho más compacto .

De acuerdo con una ejecución específica del invento 20 la pieza laminar de cierre se une al cuerpo principal por me\_ dio de unas ventanas que se introducen en los terminales o salientes practicados en la parte final de los brazos o dobla\_ dos laterales de dicho cuerpo principal sirviendo dichos ter\_ minales para la sujeción del sintonizador a un circuito impre\_ 25 so.

Estos y otros objetos y características del presen\_ te invento quedarán claros en la descripción siguiente dada con respecto a una realización del presente invento y haciendo 30 referencia a los dibujos adjuntos en los cuales:

La figura 1 es una vista en perspectiva de la car\_



1 casa o chasis objeto de la presente invención, sin la tapa exterior .

Las figuras 2 y 3 son vistas en planta y perfil del soporte principal.

3 Las figuras 4 y 5 son vistas en alzado y planta de la tapa exterior del sintonizador.

La figura 6 es una sección según la línea I-I de la figura 5.

10 Las figuras 7 y 8 son vistas de la tapa posterior de cierre.

En ellas se anotan las siguientes particularidades:

- 1.- Soporte principal
- 2.- Base del soporte
- 3.- Doblez
- 15 4.- Doblez
- 5.- Tabiques
- 6.- Ventanas
- 7.- Embutidos
- 8.- Orificios para condensadores
- 20 9.- Doblado lateral
- 10- Terminales para conexión a circuito impreso
- 11- Orejas
- 12- Pieza de cierre
- 13- Salientes
- 25 14- Ventanas de la pieza 12
- 15- Placa del circuito impreso
- 16.- Indicativo de sección
- 17.- Rama central de la pieza 12
- 18.- Punto de apoyo de la placa 15
- 30 19.- Punto de apoyo de la placa 15



- 1                   20.- Doblados de la pieza 12
- 21.- Ranuras
- 22.- Tapa
- 23.- Alas de la tapa 22
- 5                   24.- Variado o recorte de las alas 23
- 25.- Lengüeta de la tapa 22
- 26.- Pestaña
- 27.- Doblados laterales de la tapa 22
- 28.- Doblado lateral del cuerpo 1
- 10                  29.- Embutidos orificios del cuerpo (1)

Según se observa en las figuras se dispone de una pieza laminar en la que a base de una serie de recortes y dobleces se determina un soporte (1) principal. Dicho soporte dispone de una base (2) con unos dobleces (3) y (4) hacia arriba, en los que pueden apoyarse los tabiques (5) de la parte de UHF. La fijación de estos tabiques, que en este caso concreto son 4, a las paredes o doblados (3) y (4) se realiza mediante las ventanas (6) practicadas en dichas paredes.

Por otra parte en dichas paredes (3) y (4) van dispuestos unos embutidos (7) con un pequeño orificio interior para la fijación de una serie de condensadores integrantes del circuito electrónico del sintonizador.

La base (2) lleva otra serie de orificios (8) donde se alojan varios condensadores y un soporte cerámico (no representados).

El soporte principal (1) presenta unos doblados laterales (9) hacia abajo que determinan sendos brazos a modo de paredes que permiten por un lado que el cuerpo (1) tenga un apoyo en este sentido y a su vez que resguarde o protege a los condensadores ajustables de la parte de UHF co-

23 SET-1974

1 mo de la VHF.

5 En los extremos de estos dos doblados (9) se dispone de los elementos necesarios para la sujeción de todo el conjunto sintonizador al receptor de televisión, pudiéndose  
10 realizar esta sujeción de dos formas diferentes, ya sea por medio de los terminales (10) o pinchos para su conexión a circuito impreso, o por medio de unas orejas (11) orificadas y dobladas hacia el exterior. Esta parte final de las paredes o brazos (9) permite la fijación de una pieza laminar de cierre (12), ya que dispone de los salientes (13) donde se in-  
15 troducen las ventanas (14) de dicha pieza (12).

La pieza (12) permite cerrar el cuerpo (1) por la parte posterior, bloquear y ajustar la placa (15) de circuito impreso de VHF y la fijación y enganche de la tapa exterior (16) del sintonizador.

Para ello la citada pieza de cierre (12) lleva una ranura (17) central donde apoya la citada placa (15) de circuito impreso por su otro extremo apoya en la base (2) en los puntos (18) y (19) Por su otra cara la citada placa (15) va soldada a la base (2).

La pieza de cierre (12) dispone lateralmente de dos doblados (20) a modo de solapas y en las que se observan, en cada una de ellas, unas ranuras (21) o perforaciones.

25 Sobre el cuerpo principal (1) y para cubrirlo se acopla una tapa (22) en forma preferente de U.

En las caras de dicha tapa (22) se han realizado los vaciados o recortes (24) que determinan las lengüetas (25) que presentan en sus extremos las pestañas (26) que enganchan en las ranuras o perforaciones (21) de la pieza de  
30 cierre (12) De esta forma el acoplamiento de la tapa (22) se



1 realiza de una forma sencilla y fácil quedando perfectamente  
solidaria al cuerpo (1) la tapa (22) lleva unos doblados la-  
terales (27) que cierran todos los huecos que deja el cuerpo  
(1).

5 Finalmente el cuerpo (1) lleva un doblado lateral  
(28) hacia adelante que sirve, de apoyo junto con una de las  
paredes o doblados (9), para el posicionamiento y montaje de  
la placa de circuito impreso del balum (no representado.). Es  
te apoyo se realiza a través de los embutidos orificados (29)  
10 realizados en una de las paredes (9) y en el doblado lateral  
(28).

Las cavidades de UHF pueden ser cerradas por una ta-  
pa interior (no representada) que impide se alteren las carac-  
terísticas del sintonizador al acoplar la tapa exterior (22)  
15 Asi la última parte de reglaje de UHF se realiza una vez colo-  
cada dicha tapa (no representada) a través de una ventana de  
la misma.

Descrita suficientemente la naturaleza del presente  
20 invento así como su realización industrial, sólo cabe añadir  
que en su conjunto y partes constitutivas es posible introdu-  
cir cambios de forma, materia y disposición en cuanto tales  
alteraciones no supongan variación sustancial del mismo.

El solicitante al amparo de los Convenios Internacio-  
25 nales sobre Propiedad Industrial, se reserva el derecho de ex-  
tender esta demanda a los países extranjeros, si fuera posi-  
ble, reivindicando la misma prioridad de la presente solicitud

N O T A

30 El Modelo de Utilidad que se solicita como nuevo en  
España, por veinte años, de acuerdo con la vigente Legislación



1       deberá recaer sobre "CHASIS PARA SINTONIZADOR INTEGRADO", en  
todo de acuerdo con las siguientes:

R E I V I N D I C A C I O N E S

5       1ª.- Chasis para sintonizador integrado que esen  
cialmente se caracteriza por el hecho de estar constituido  
de una pieza laminar con una serie de recortes y dobleces que  
determinan un soporte o un cuerpo principal con dos doblados  
hacia arriba que constituyen el apoyo de los respectivos ta\_  
biques de la parte de VHF y dos doblados ortogonales laterales  
10       hacia abajo que determinan dos brazos de apoyo del sintoniza\_  
dor; una pieza laminar de cierre que es fijada en los brazos  
del soporte principal determinado el elemento de cierre pos\_  
terior del cuerpo principal y simultaneamente el elemento de  
sujeción de la posterior tapa del sintonizador y del bloqueo  
15       y ajuste de una placa de circuito impreso de VHF.

20       2ª.- Chasis para sintonizador integrado según  
la anterior reivindicación caracterizado porque la tapa ex\_  
terior del sintonizador está constituida por una sola pieza  
laminar elástica en forma de U en cuyas alas se han practica\_  
do sendos recortes tendentes a construir unas lengüetas con  
unas pestañas en sus extremos para que se introduzcan en unas  
ranuras practicadas en los laterales doblados de la pieza la\_  
minar de cierre.

25       3ª.- Chasis para sintonizador integrado según  
las reivindicaciones anteriores caracterizado porque la pie\_  
za laminar de cierre se une al cuerpo principal por medio de  
unas ventanas que son atravesadas por terminales o salientes  
practicados en la parte final de los brazos o doblados late\_  
rales de dicho cuerpo principal, sirviendo dichos terminales  
30       para la sujeción del sintonizador a un circuito impreso.



1

4ª.- "CHASIS PARA SINTONIZADOR INTEGRADO".

Según queda sustancialmente descrito en la presente memoria que consta de nueve hojas mecanografiadas por una sola cara acompañada de sus correspondientes dibujos.

5

Madrid, 23 SET. 1970

El Agente Oficial

MIGUEL PERNANDEZ-LOAYSA  
P. P.

10

Fdo.: Jaime Rivero Romero

15

20

25

30

Fig. 3

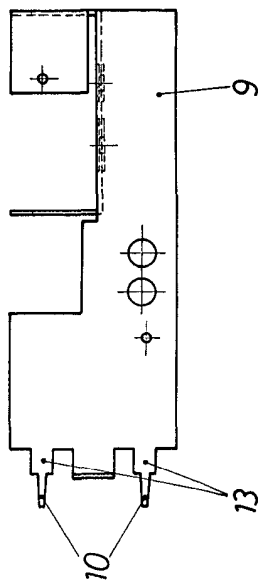

Fig. 4

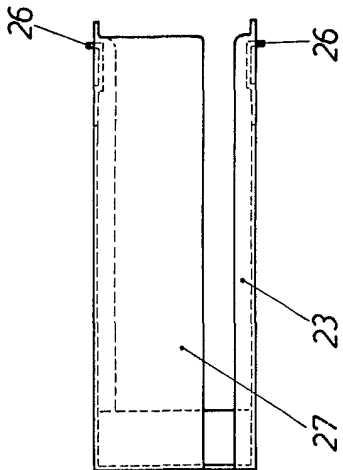

Fig. 6

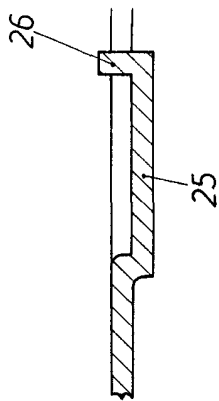

Fig. 2

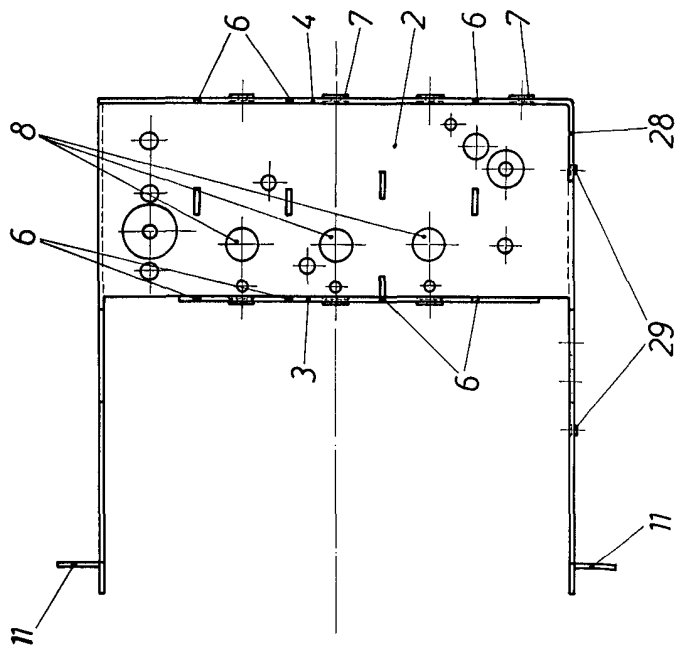

Fig. 5

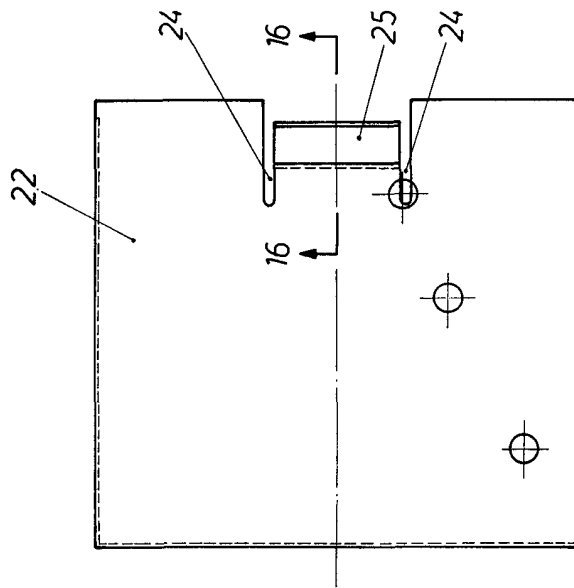

Fig. 7

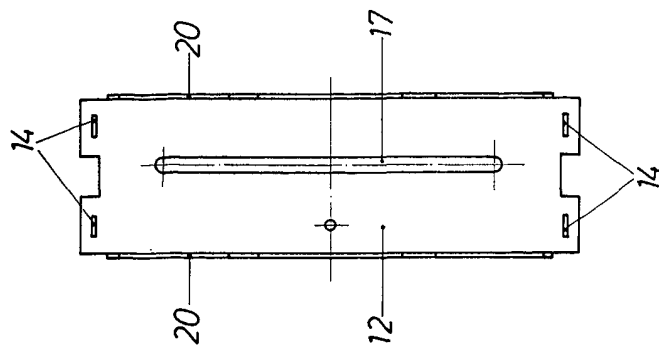



Fig. 4

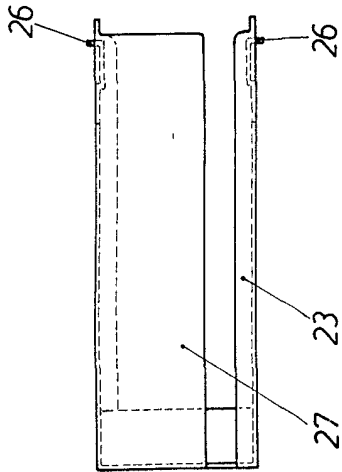

Fig. 6

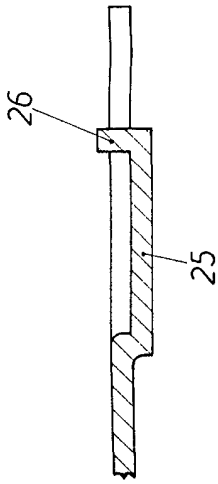

Fig. 1

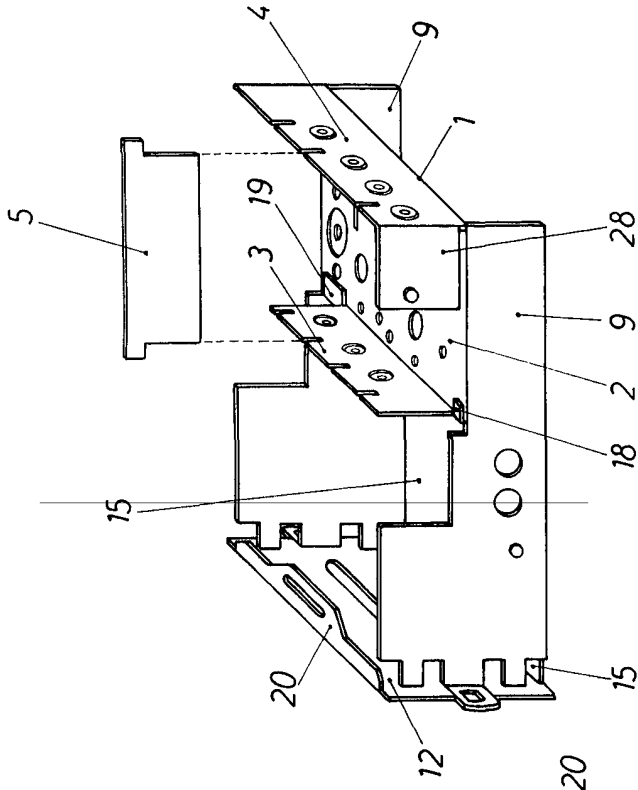

Fig. 5

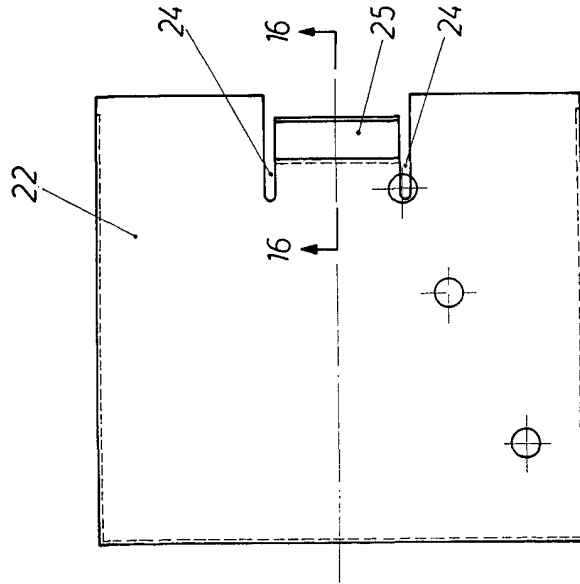

Fig. 7

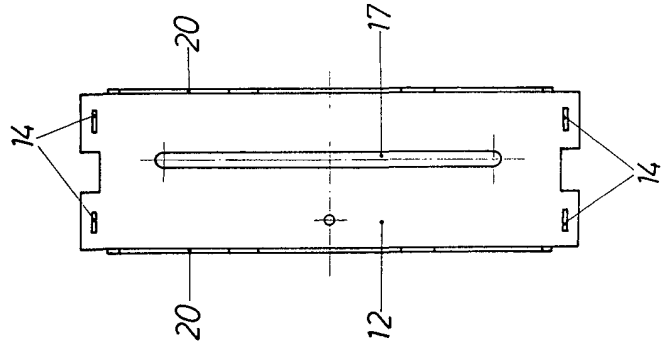
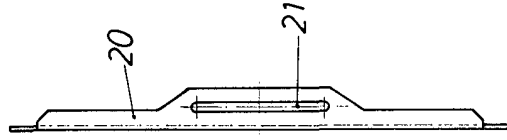

Fig. 8



Escala variable  
Madrid 28 SET 1970  
El Agente Oficial