



P/M

1

memoria descriptiva

161561

SECCION TECNICA
CLASIFICACION I. P. C.
CLASE <u>B 68</u>
SUBCLASE <u>D</u>

MODELO DE UTILIDAD

Que se solicita en ESPAÑA, por Veinte Años, a favor de
INDUSTRIAS GRAFICAS ZARAGOZA, S.A., de nacionalidad es-
pañola, residente en ZARAGOZA, Carretera de Castellón
km. 3,400 por: "BANDEJA CONFORMABLE PERFECCIONADA".



Se refiere este modelo de utilidad, conforme su enúnciado indica, a una bandeja del tipo logrado a partir de una plantilla troquelada susceptible de conformarse dentro de una superficie de forma adecuada, cuadrada, rectangular o similar con los bordes que la delimitan formando una especie de bastidor tubular, rígido y resistente.

5.-

Dicha bandeja perfeccionada consta especialmente de unos troquelados de debilitamiento, o para plegar, practicados a lo largo de cada lado de forma que, convenientemente plegados, dan origen a un armazón tubular de sección cuadrangular o similar de los que, una pestala interior, en contacto con la superficie de fondo, delimitada o señalada por una línea longitudinal de plegado, será susceptible de fijarse por pegado o similar.

10.-

15.-

Por este medio único, y a pesar de adherirse la pestaña sobre la superficie, las líneas de plegado previstas longitudinalmente, permitirán formar o conformar el elemento tubular y consecuentemente el bas-

20.-



tidor o armazón pudiendo, en cualquier momento, plegarse, quedando reducida a la mínima dimensión de grosor o altura.

5.-

Este tipo de bandejas, una vez conformadas, son las que se destinan para el envasado y exhibición de juguetes u otros elementos de no excesiva altura de tal forma, que el plano descubierto, podrá cubrirse con una lámina de celofán o papel transparente para permitir la visión completa del contenido.

10.-

Para dar una idea exacta de las características perfeccionadas del modelo, nos referiremos a continuación a la lámina de dibujos que a ésta memoria se acompaña en la que, de manera un tanto esquemática y tan sólo por vía de ejemplo, se representan los detalles preferidos del invento.

15.-

En los dibujos:

La figura 1ª es una vista en perspectiva de la bandeja conformada.

20.-

La figura 2ª es una vista en desarrollo de la plantilla troquelada para la formación de la bandeja.

40 SEP. 1960



Para describir dicha bandeja, hacemos mención a la referencias numéricas que figuran en dicha lámina de dibujos.

- 5.- Con el número -1- se indica la superficie central, general o fondo de la bandeja, preferentemente, de forma rectangular o cuadrada que, por sus largos presenta unas solapas longitudinalmente divididas en los sectores -2-, -3- y -4- susceptibles de plegarse por sus respectivas líneas de intersección
- 10.- -2a-, -3a- y -4a-, a los efectos, dotadas de debilitamientos o golpe de regleta sin cortar orientados para su plegado hacia el interior.

- 15.- De dichas zonas delimitadas de la solapa, la -2-, cuenta en sus respectivos extremos con unos chaflanes -2b- que quedan en la parte superior y el sector -4- en su borde exterior cuenta con una pestaña -4b- señalada, también por una línea de plegado, susceptible de fijarse a la superficie -1- por medio de adhesivo, pegado o similar.

- 20.- Los extremos respectivos de ésta solapa -4-, pre-

10 SEP 1970



sentan unos salientes redondeados -4a- a modo de lengüetas destinadas para encajar en las ranuras -9- previstas en las solapas de costado a fin de poder organizar la armadura.

5.-

Los transversales o costados están configurados de forma similar a la mencionada, es decir, presenta unas solapas divididas en tres sectores longitudinales -5-, -6- y -7- también posibilitados para el pliegue por medio de los debilitamientos longitudinales -5a- y -6a- y del sector -7- cuya línea

10.-

de plegado, no se representa.

Los extremos del sector -6- cuentan con unas lengüetas susceptibles de introducirse en el interior una vez conformado el bastidor o módulo tubular adyacente, y servir de medio de engatillado.

15.-

El mencionado sector -5- está prolongado en la pestaña corta -5b- para cumplir igual función que la -4b-.

20.-

El sector -5-, en sus respectivos extremos, presenta las ranuras -9- practicadas a todo lo ancho

10 SEP. 1970



de su dimensión y penetrando ligeramente en el sector -6- y pestaña -5b- de tal modo que, conformado el bastidor del costado de la bandeja, constituyen sendas bocas para el paso de las lengüetas o salientes -4c- e incrustarse mutuamente para la formación solidaria del bastidor completo.

En los nexos de unión de los sectores -2- y -7- de cada lado de la superficie, se prevén unas contorneas o vértices -10- cortados en ángulo obtuso regular que, siguiendo su bisetriz, tiene practicado un golpe de troquel -11- susceptible de plegarse en dos partes simétricas que quedan comprendidas en el plegado de las solapas y aseguradas por las lengüetas -8-, mencionadas cubriendo la coyuntura de las aristas.

Se comprende que, al menos las solapas -5-, -6- y -7- que delimitan los costados de la superficie -1- podrán acondicionarse con la pestaña -5b- directamente pegada y las otras, se irán plegando y organizando quedando dispuestas para encajar sus co-



respondientes elementos de seguro y anclaje que, finalmente, se fijarán pegando las pestañas -4b-.

5.- Una vez descrita convenientemente la naturaleza del modelo, se hace constar a los efectos oportunos, que el mismo no queda limitado a los detalles exactos de ésta exposición, sino que por el contrario en él, se introducirán aquellas modificaciones de detalle que las circunstancias y la práctica pudieran aconsejar, siempre que no se alteren las características esenciales del invento que se resumen en las siguientes:

10.-

REIVINDICACIONES

1a "BANDEJA CONFORMABLE PERFECCIONADA", esencialmente caracterizada al estar constituida por una plantilla general troquelada, centralmente constituida por una superficie o plano rectangular, cuadrangular o similar delimitada en todos sus bordes por unas solapas divididas en tres sectores de longitud escalonada, de mayor a menor partiendo del interior hacia afuera y, todas ellas, señaladas por líneas de

15.-

20.-



plegado, troqueladas, sin cortar, y susceptibles de plegarse para formar módulos tubulares que conformarán un bastidor periférico por encima de la superficie del fondo.

- 5.- 2ª "BANDEJA CONFORMABLE PERFECCIONADA", de conformidad con la reivindicación anterior porque los sectores divididos de las solapas, según su desarrollo, caracterizadas porque el exterior, a los efectos de plegado, quedará en la parte interna del recinto;
- 10.- presenta en su borde externo una estrecha pestaña, longitudinal, susceptible de adherirse al fondo y, la zona intermedia, en sus extremos, cuenta con cortes en chaflán para facilitar los efectos de acoplamiento de los respectivos extremos.
- 15.- 3ª "BANDEJA CONFORMABLE PERFECCIONADA", conforme a la reivindicaciones anteriores caracterizada porque el sector exterior (según desarrollo), en la solapa transversal o de los costados de la bandeja, presenta, en cada extremo y abarcando el ancho total de la misma, unas ranuras que cortan ligeramente la
- 20.-



- pestaña y el sector intermedio continuo de forma que, plegados u organizado en bastidor, constituyen sendos alojamientos para recepción de los terminales de las lengüetas redondeadas de los sectores exteriores de las solapas del lado adyacente que, a dichos efectos, cuenta con una prolongación troquelada en redondeado, dando origen a las mismas.
- 5.-
- 4a "BANDEJA CONFORMABLE PERFECCIONADA", de conformidad con la anterior reivindicación porque los vértices de confluencia de los sectores internos de todos los lados, se caracterizan al estar cerrados por unas cantoneras planas de unión, triangulo obtusas y divididas, según su bisetriz, en dos zonas asimétricas plegables y recogibles que son ancladas por unas lengüetas, prolongación de los sectores intermedios de las solapas que ocupan los costados de la bandeja.
- 10.-
- 15.-
- 5a "BANDEJA CONFORMABLE PERFECCIONADA".

Según se describe y reivindica en la presente Memoria Descriptiva que consta de diez hojas, mecanografiadas por una sóla de sus caras y lámina de

20.-



dibujos que la ilustra.

Madrid, 10 SEP. 1970

EL AGENTE OFICIAL,
A. L. DE LA HERRAN

A large, stylized handwritten signature in black ink, written over the typed name "A. L. DE LA HERRAN". The signature is highly cursive and loops around the typed text.

Fig. 1

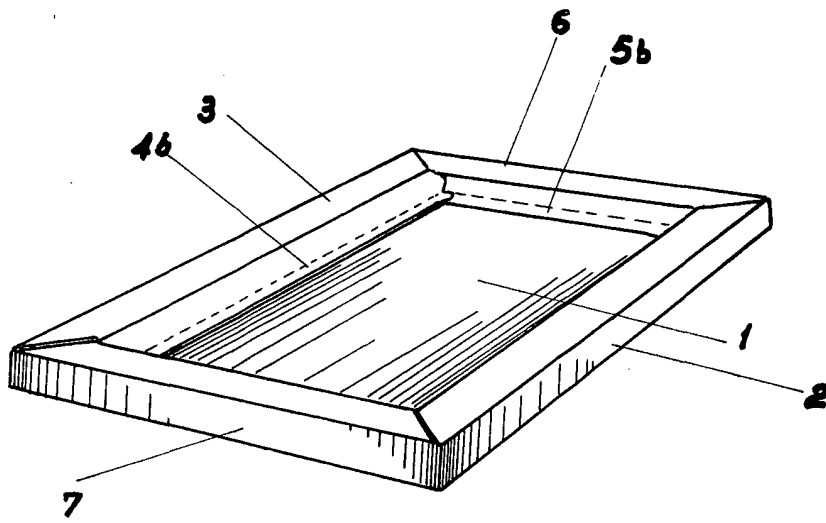
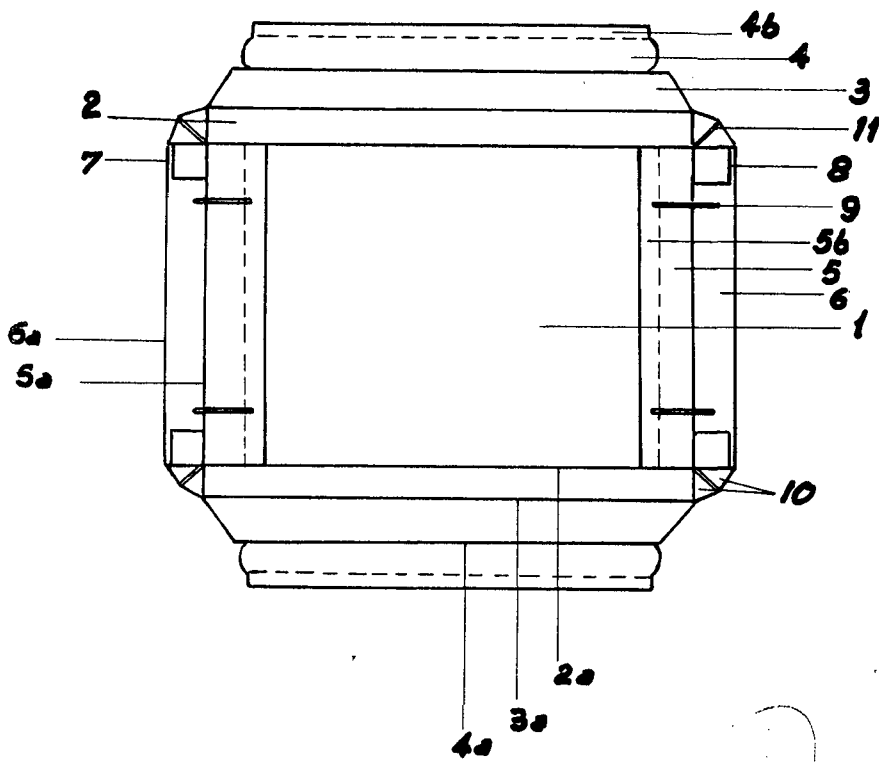

Fig. 2°



MADRID,

ESCALA VARIABLE