

SECCION TECNICA  
CLASIFICACION I. P. C.  
CLASE A 45  
SUBCLASE C



161484

MODELO DE UTILIDAD

por V E I N T E años  
a favor de Dña. Concepcion Puig Costa  
de nacionalidad española  
residente en BARCELONA.- Artesa del Segre, 6  
por:  
"ESTUCHE DE CARTERA PERFECCIONADO".-

-----



- El Modelo de Utilidad objeto de la presente memoria se refiere como su titulo indica, a un estuche comportador de cintas de cassette, que reúne unas cualidades de utilización muy superiores a cuantos hasta el momento se conoce en este sentido, tanto por la racional disposición de su contenido, cuyo manejo resulta de una gran comodidad, así como por su economía ya que preferentemente se conforma en material moldeable blando acolchado, en piel, etc.
- 5.-
- 10.- Consiste esencialmente en un estuche de forma de cartera en cuyo interior se han dispuesto una pluralidad de celdillas o bolsas para alojar las cajas rectangulares de las cassettes, pudiendo disponer o no de una solapa individual o para cada grupo para evitar la caída de estas. Estas celdillas o bolsas serán de material transparente con el fin de identificar fácilmente el contenido.
- 15.- El cierre se constituye por una solapa envolvente provista de un broche, así como de un asa para su más cómodo transporte.
- 20.- Para la mejor comprensión del invento que se preconiza se acompaña una hoja de planos en la que en tres figuras, se detalla, suficientemente la constitución y disposición de sus elementos componentes así como su utilización en un ejemplo de realización práctica no limitativo.
- 25.- La figura primera representa una vista del estuche abierto.
- La segunda se refiere a una vista de perfil de la misma y la tercera es una vista frontal del conjunto cerrado.



La numeracion que acompaña a las figuras tiene el mismo significado para todas ellas siendo este el siguiente:

- 5.-
- 1.- Solapa cuerpo.
  - 2.- Remaches asas.
  - 3.- Broche.
  - 4.- Envase acolchado.
  - 5.- Cassette.

10.- El estuche que nos ocupa consta de dos planos (1) de forma rectangular abatibles entre si por su lado mayor, resultando en forma de cartera y en cuyo interior se ha dispuesto varias bolsas (4) para el alojamiento de las cassettes (5) de forma paralelepipedica disponiendo de una solapa para cada grupo o para cada una si se cree necesario, para evitar la salida de las cajas.

15.- El cierre lo constituye un broche (3) situado en el vertice de la solapa triangular (1).

20.- Seran independientes del objeto de la presente invencion los materiales, forma, colores y dimensiones y en general todo cuanto no altere, cambie o modifique la esencialidad de la invencion.

25.- Descrita suficientemente la naturaleza y objeto de este Modelo de Utilidad, se hace constar que las características esenciales sobre las que han de recaer la concesion del mismo estan comprendidas en las siguientes:

#### R V E I V I N D I C A C I O N E S .

1ª.- Estuche de cartera perfeccionado, preferentemente utilizado para contener cintas magneticas de cassette consistentes en una pieza rectangular de material flexible



5.- acolchado, plegada por su eje mayor en dos planos, abatibles entre si, comportando en su cara interior una pluralidad de bolsas capaces de alojar cada uno, una caja de forma paralelepipedica, habiendose previsto, sobre cada grupo o sobre cada una, una solapa para evitar la salida de la caja, consistiendo el cierre general en una solapa triangular envolvente con un broche en su vertice.

2ª.- ESTUCHE DE CARTERA PERFECCIONADO.

10.- Todo ello tal y como se describe y reivindica en memoria que antecede que consta de CUATRO hojas escritas a maquina por una sola de sus caras y planos que la ilustran.

Madrid, 5 de Septiembre de 1.970

101484



FIG. 1ª

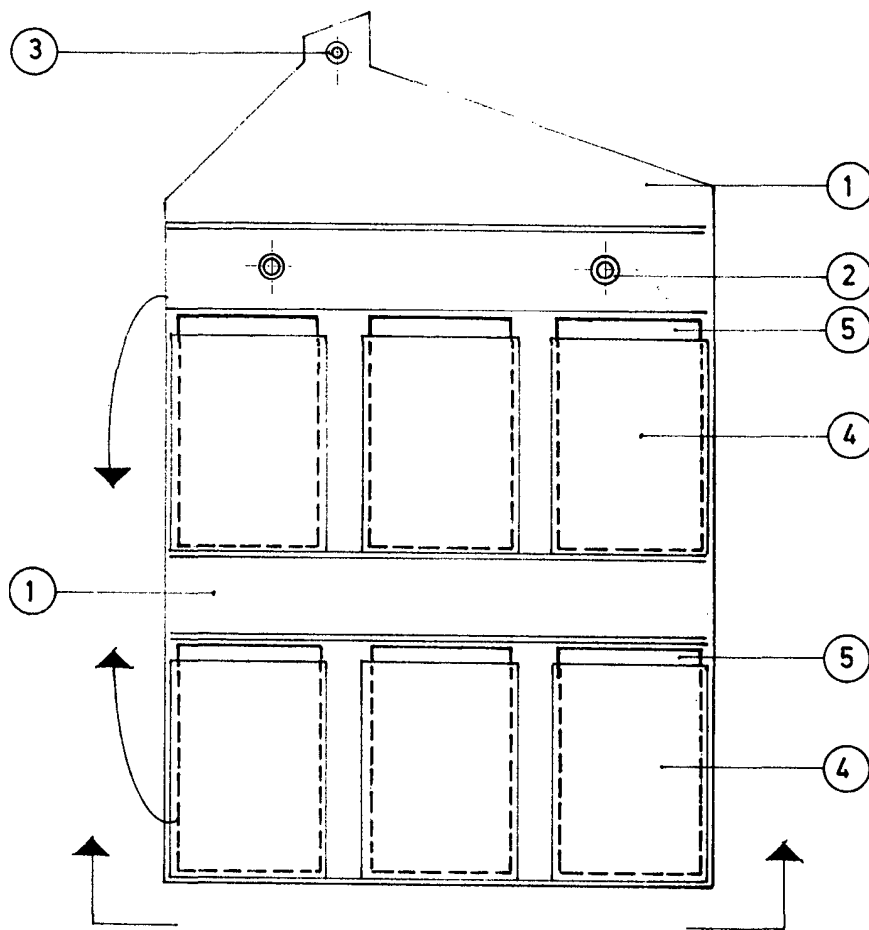

FIG. 2ª

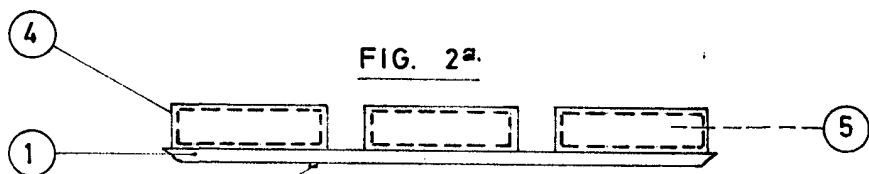
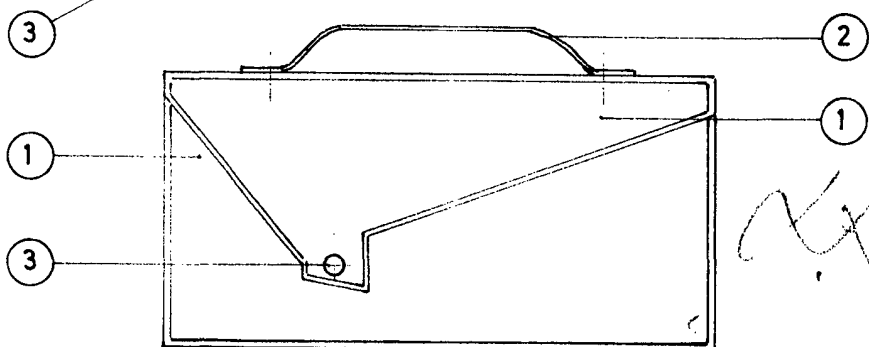

FIG. 3ª



*[Handwritten signature]*

ESCALA VARIABLE