

SECCION TECNICA
CLASIFICACION I. P. C.
CLASE A45 B65
SUBCLASE C D



161373

M O D E L O
D E
U T I L I D A D

a favor de Dña. ENCARNACION MARTINEZ FERRANDIZ, de nacionalidad española, residente en Barcelona, Marqués de Foronda, 14, por "CAJA DE CIERRE PERFECCIONADO".

- . -

MEMORIA DESCRIPTIVA

La presente invención se refiere a una caja de cierre perfeccionado, especialmente concebida para una larga duración, que ofrece la particularidad de que su tapa es amovible respecto al receptáculo o caja propiamente dicha, mediante una hábil articulación que permite su separación con el fin de proceder a una rigurosa limpieza del conjunto. También es de destacar su seguro cierre, sin posibles averías ni roturas, cuya eficiente hermeticidad hace que la caja sea idónea para guardar en ella artículos de posible deterioro en contacto con la atmósfera.



Para mejor comprensión de la presente memoria descriptiva se acompañan unos dibujos en los que, esquemáticamente y tan sólo a título de ejemplo, se representa una caja que ofrece las particularidades aludidas.

En dichos dibujos, la figura 1 es una vista en perspectiva posterior de la caja; la figura 2 es otra perspectiva donde es mostrada frontalmente; la figura 3 es una vista en alzado lateral seccionado, con la caja en posición de abierta; y la figura 4, otra sección parcial por distinto plano, también en alzado lateral, pero con la tapa separada.

De la observación de estas figuras se desprende que la tapa 1 está articulada a la caja 2 por medio de unas varillas 3 colocadas horizontalmente en la parte inferior de unos tabiques 4 que se prolongan a partir del faldón trasero de la misma tapa. Dichas varillas están engarzadas por unas uñas arqueadas 5, sobresalientes de la pared posterior de la caja, quedando tapa y caja abisagradas de tal forma que al abrir la tapa y violentarla un poco en sentido descendente, las varillas que se hallan previstas en ella se escapan de la retención a que están sometidas por parte de las uñas arqueadas 5, las cuales sufren una deformación momentánea que permite dicha separación.

El cierre de la caja se efectúa por medio de un cerco rectangular que se extiende a partir del canto frontal perteneciente a la tapa. Dicho cerco está provisto de un tramo horizontal 6, que presenta una forma arquea-

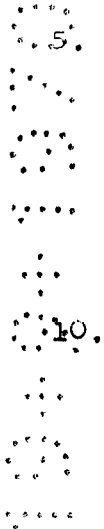

15.

20.

25.



N O T A

Se reivindica como objeto del presente modelo de utilidad:

- 1.- Caja de cierre perfeccionado, que se caracteriza por presentar articulada la tapa por medio de una pluralidad de uñas arqueadas salientes de la pared posterior de la caja propiamente dicha, con las que engarzan los tramos de una varilla horizontal que es sostenida por unos brazos verticales que sobresalen de unos tabiques formados como prolongación del faldón posterior de la tapa, efectuándose el cierre de ésta por medio de un cerco rectangular que, a manera de asa, se extiende verticalmente a partir de su canto frontal, provisto en su tramo horizontal inferior de una estructura arqueada para permitir su fácil agarre en cooperación con un entrante que presenta la cara frontal de la caja propiamente dicha junto a su arista inferior, siendo portadores los tramos verticales de dicho cerco o asa de unos orificios superiores, coincidentes con unos dientes de borde superior en plano inclinado que sobresalen de la parte superior de la mencionada cara frontal de la caja, en los que quedan retenidos por la propia elasticidad de aquellos tramos, fácilmente contrarrestada, con vistas a la apertura de la tapa, por la acción manual sobre la parte posterior del tramo central arqueado del asa, facilitada por el entrante o rehundido de la caja sobre el que se halla situado.



2.- Caja de cierre perfeccionado.

La presente memoria consta de cinco hojas foliadas,
escritas por una sola cara.

Madrid, a 27 de agosto de 1970.

ENCARNACION MARTINEZ FERRANDIZ

P.a. "JOSE MA MARTINEZ GONZALEZ
Por Poder

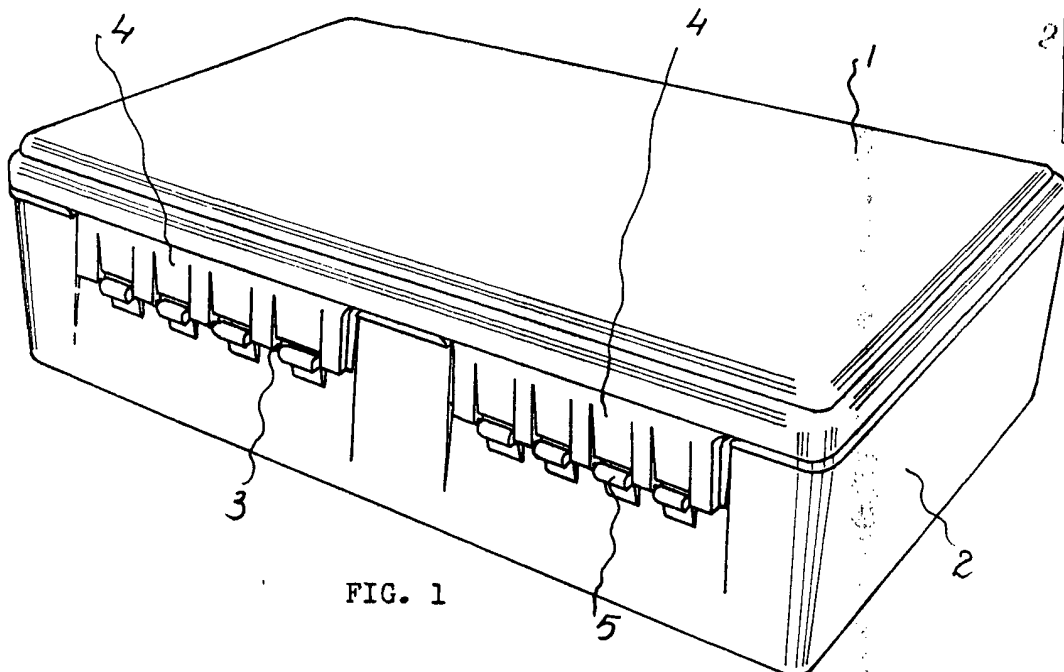

FIG. 1

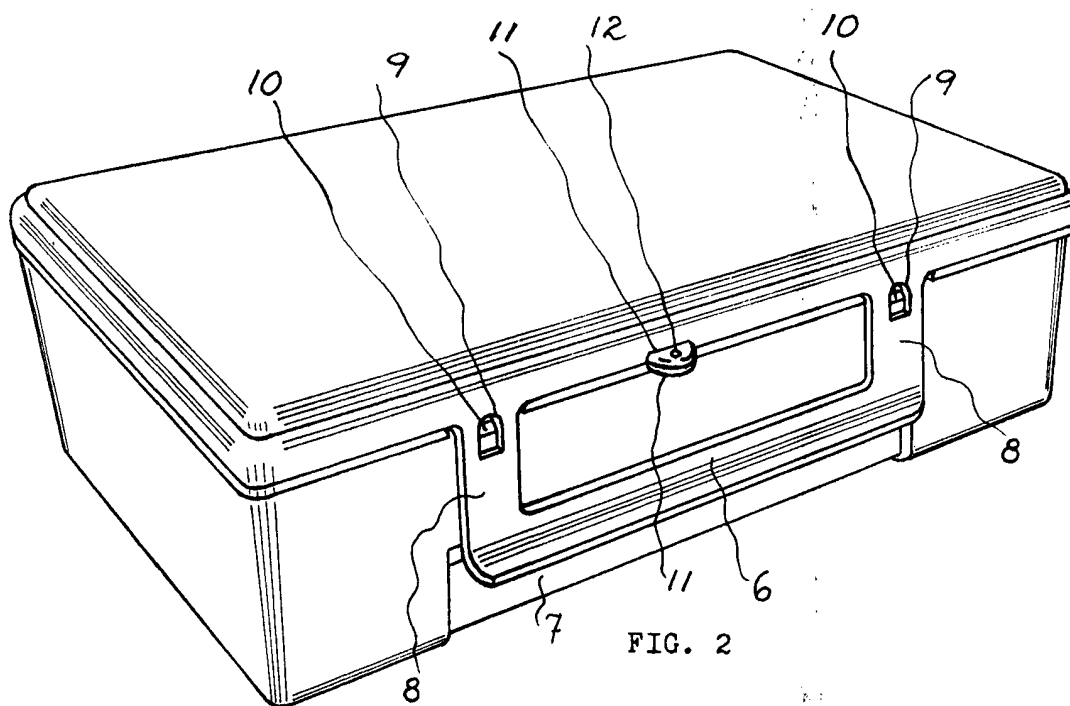

FIG. 2

Madrid, 27 agosto 1970
ENCARNACION MARTINEZ FERRANDIZ
p.a. JOSE M. AYMAT GONZALEZ

[Handwritten signature]

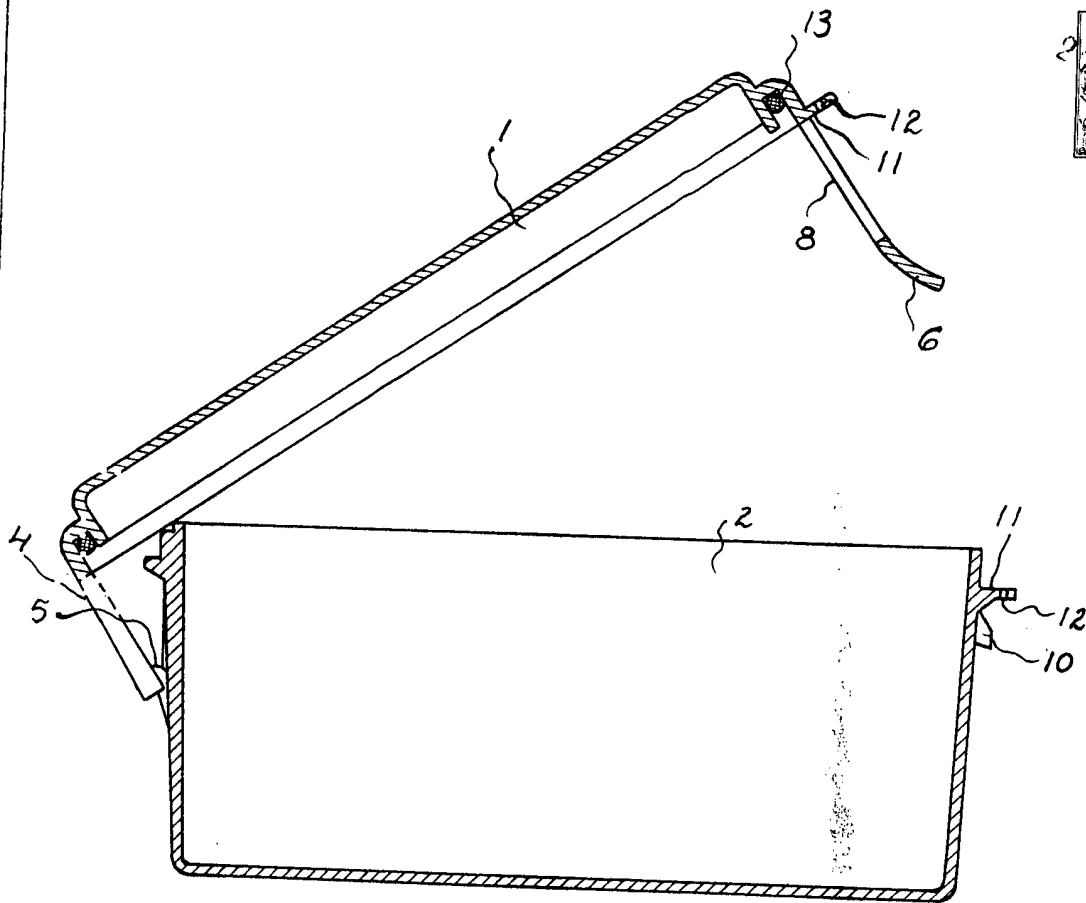

FIG. 3

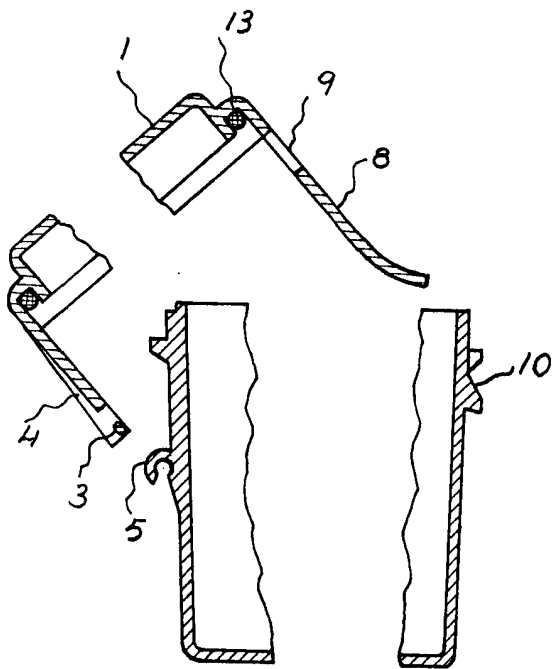

FIG. 4

Madrid, 27 agosto 1970
ENCARNACION MARTINEZ
FERRANDIZ

p.a.

JOSÉ TAMAYO DEL VALLE
[Handwritten signature]