

161365



SECCION TECNICA
CLASIFICACION I. P. C.
CLASE <u>A47</u> _____
SUBCLASE <u>G</u> _____

MODELO DE UTILIDAD

por 20 años

A favor de D. JUAN LOPEZ MARTINEZ, de nacionalidad española, residente en BARCELONA, Pallars, 160-bis por: "COLGADOR PARA ROPA PERFECCIONADO". - - - - -

MEMORIA DESCRIPTIVA

El presente modelo de utilidad se refiere a un colgador para ropa perfeccionado, del tipo constituido por un alambre o varilla metálica doblada de manera
5 que forma dos brazos y un larguero inferior para colgar la ropa, y un gancho de suspensión.

Son ya conocidos los colgadores de alambre provisto, en algunos casos, de una funda, generalmente de material plástico, cuyo alambre se une mediante
10 enrollado de uno de sus extremos al gancho de suspensión



del colgador en que termina el otro extremo. La operación de efectuar el enrollado de unión complica un tanto la fabricación del colgador en detrimento de su coste. Si se trata de colgadores enfundados, la presencia de la funda y la operación de colocarla encarecen todavía más el coste. Por otra parte, los colgadores de alambre son en su mayoría de aluminio y cuando están provistos de funda el alambre es sumamente delgado. Unos y otros se deforman con facilidad, a lo que contribuye la citada delgadez, de manera que el peso de la ropa llega a inutilizar en poco tiempo a dichos colgadores.

Por el contrario, el colgador para ropa perfeccionado objeto de este modelo de utilidad es de constitución más sencilla y, por ende, más barata, ya que en el mismo la unión al gancho es muy simple y se ha suprimido la funda, aumentándose la resistencia a la deformación a base de un alambre de mayor diámetro.

Para facilitar la explicación más detallada, se acompaña un dibujo cuya única figura representa un caso práctico de realización que se cita sólo a título de ejemplo no limitativo del presente modelo de utilidad.

Dicho colgador consiste en una monopieza de alambre de hierro que puede estar galvanizado, cincado o provisto de otro baño antioxidante, cuyo alambre está doblado de manera que en dicha monopieza se definen dos brazos superiores -1- y -2-, un larguero inferior -3- y un gancho de suspensión -4-.

El brazo -1- presenta una inflexión situada en uno de los extremos del citado alambre que determina una porción -1a- que mediante puntos de soldadura -5-



al arco se une a la zona del brazo -2- adyacente al gancho de suspensión -4-.

Los aludidos brazos -1- y -2- son los elementos destinados a sostener las prendas de ropa, tales como americanas, camisas, blusas, y similares, en tanto que el larguero -3- es apto para la suspensión de pantalones doblados sobre el mismo.

Queda previsto que los brazos -1- y -2-, en lugar de ser rectos en toda su longitud, estén doblados en su zona extrema de manera que presenten respectivos entrantes -6- que permiten la suspensión de faldas, ropa infantil y otras prendas que comprenden presillas, tirantes o análogos.

Es muy interesante insistir en que el colgador descrito es extremadamente simple y económico gracias al modo de unir el alambre que lo constituye, es decir mediante los puntos de soldadura al arco -5- sin enrollamiento, coadyuvando a la simplicidad y baratura del colgador la ausencia de funda de protección, ausencia que es posible en virtud del baño de tratamiento antioxidante del alambre, el cual, por otra parte, es de un grueso y resistencia a la deformación convenientes, posibles precisamente por la citada ausencia de la funda.

El modelo, dentro de su esencialidad, puede ser llevado a la práctica en otras formas de realización que difieran sólo en detalle de la indicada únicamente a título de ejemplo, a las que alcanzará igualmente la protección que se recaba. Podrá, por tanto, fabricarse el colgador para ropa perfeccionado en cuestión en



cualquier configuración y tamaño y con los materiales y medios más convenientes, por quedar todo ello comprendido en el espíritu de las siguientes reivindicaciones.

5

N O T A

Se reivindica como objeto del presente modelo de utilidad.

10 1.- Colgador para ropa perfeccionado, del tipo que consiste en un alambre doblado formando los brazos y el gancho de suspensión, c a r a c t e r i z a d o esencialmente por el hecho de que uno de los brazos presenta en uno de los extremos del alambre una inflexión que determina un apéndice que va aplicado longitudinalmente a una porción del otro brazo situada junto al
15 arranque del gancho de suspensión, a cuya porción queda unido el mencionado apéndice mediante puntos de soldadura al arco, lo que determina una constitución del colgador extremadamente simple.

2.- COLGADOR PARA ROPA PERFECCIONADO.

Consta la presente memoria descriptiva de cinco hojas mecanografiadas, foliadas, numeradas y

29 AGO



escritas por una sola cara, acompañada de una lámina
de dibujos.

Madrid, a

29 AGO. 1970

JUAN LOPEZ MARTINEZ

P. A.

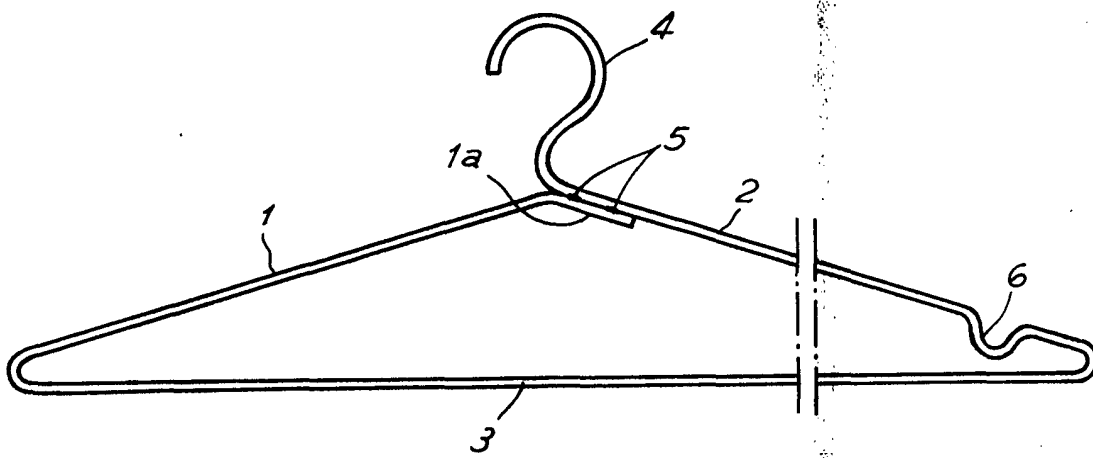

Madrid 29 Agosto 1970

p.a.