

161360

161360

P - 45.345

bandeja cubierta con  
película de plástico

29 AGO.



**Memoria descriptiva**

SECCION TECNICA
CLASIFICACION I. F. C.
CLASE <u>B 65</u>
SUBCLASE <u>D</u>

**para solicitar** MODELO DE UTILIDAD **por 20 años**

**a nombre de** CARTONAJES UNION, S.A.

**entidad / de nacionalidad** española

**con domicilio en** Avenida del Generalísimo, 51, Madrid.

**por:** "UNA BANDEJA"  
(Clase Internacional B65d)



Esta solicitud se refiere a una bandeja destinada a ser recubierta mediante una lámina o película de plástico con el fin de proteger su contenido.

5 Se conoce ya este tipo de bandejas, formadas de un material tal como por ejemplo cartón ondulado que les presta una gran resistencia con muy poco peso.

10 Estas bandejas se cargan con el material deseado, cubriéndose luego el conjunto con una lámina o película de plástico que se une por soldadura bajo la bandeja, generalmente, con el fin de mantener herméticamente aislado su contenido, particularmente alimentos.

15 Sin embargo, las bandejas existentes presentan inconvenientes por cuanto que sus agudas esquinas rasgan con facilidad la delgada película de plástico, sometida, además, una considerable tensión, perdiéndose así todas las ventajas de este tipo de embalaje, rompiéndose desde luego con mucha más facilidad esta lámina de plástico durante el transporte, debido al roce.

20 Este inconveniente queda superado por la bandeja de esta solicitud al presentar sus aristas verticales achaflanadas, lo que convierte sus agudas esquinas en ángulo recto en dos esquinas más suaves, en ángulo obtuso, que permiten la aplicación de la lámina de plástico bajo tensión sin rasgarla.

25 La bandeja de la presente invención se forma a partir de una plancha de material elástico, preferiblemente cartón ondulado, del tipo utilizado normalmente para este fin, que tiene unos cortes y unas líneas de doblez marcadas en ella y que pueden apreciarse en la figura 2 de los dibujos adjuntos.

30

29 AGO.



5 La figura 1 de estos dibujos ilustra, en perspectiva, la bandeja formada a partir de la plancha de la figura 2, que se mantiene armada gracias a unas pestañas 1, 2, 3 y 4 que se introducen en unas ranuras correspondientes formadas en la parte de fondo de la bandeja junto a sus lados verticales más cortos 5 y 6 (véase figura 2).

10 La bandeja se arma doblando sobre las alas 7, 8, 9 y 10 de la plancha de cartón ondulado las partes de borde 5/11 6/12 de dicha plancha, e introduciendo las pestañas 1, 2, 3 y 4 en las ranuras correspondientes antes citadas.

15 De este modo queda formada la bandeja objeto de esta solicitud, con sus esquinas achaflanadas como en 13, 14, 15 y 16 que evitan que la lámina de plástico se rasgue en sus zonas de contacto con dichas esquinas, lo que proporciona una mayor duración de revestimiento incluso durante el transporte de la bandeja.

20 N O T A

Los puntos que como característica de novedad se presentan para que sean objeto de este Modelo de Utilidad, en España, por VEINTE años, son los siguientes:

25 1.- Una bandeja del tipo destinado a ser revestida con una delgada lámina o película de material plástico, como las utilizadas para el embalaje y conservación de alimentos, caracterizada porque sus aristas verticales están achaflanadas.

30 2.- Una bandeja según la reivindicación 1, caracte

29 AGO



terizada porque se forma a partir de una plancha de un material ligero y de gran resistencia previamente marcada por líneas de dobléz y de corte adecuadas.

3.- Una bandeja.

5  
Tal y como se ha descrito en la Memoria que antecede, representado en los dibujos que se acompañan y con los fines que se han especificado.

Esta Memoria consta de cuatro hojas escritas a máquina por una sola cara.

Madrid, 29 AGO. 1970

P.A.

Alberto de Elaburu  
Por Poder, 

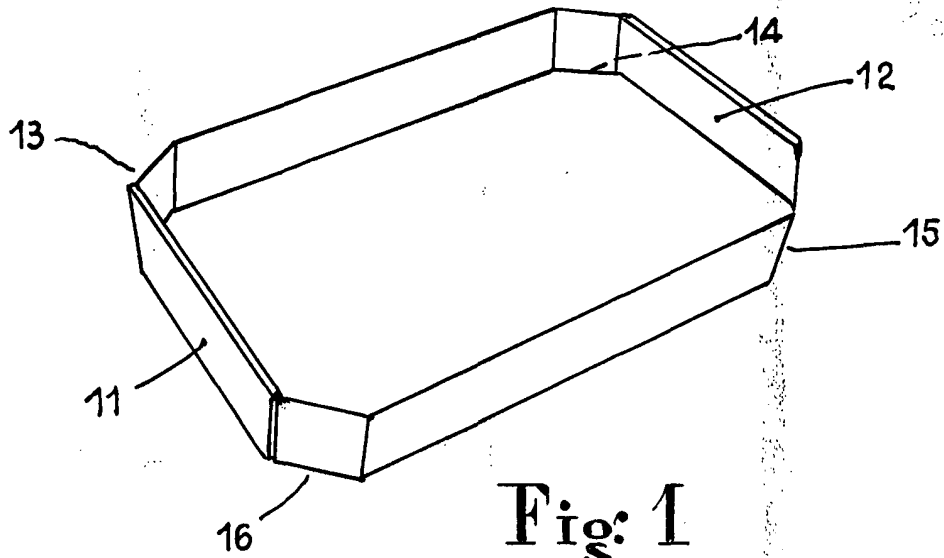

Fig: 1

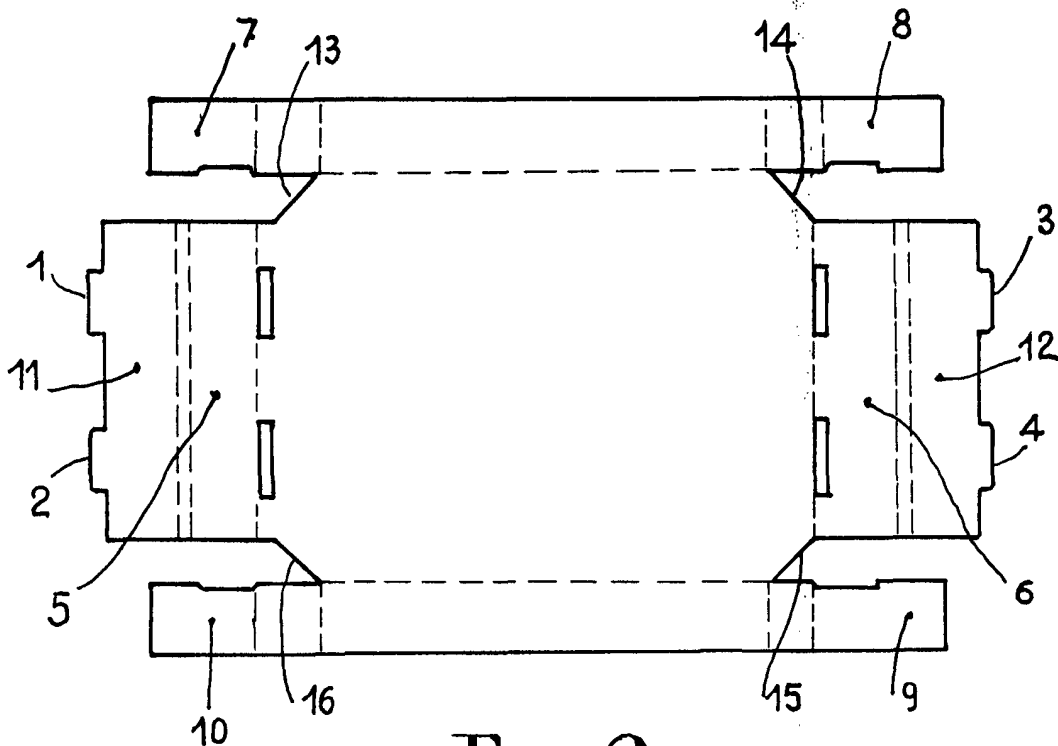

Fig: 2

ESCALA VARIABLE

Alberto de...  
F. O. G. ...