



SECCION TECNICA
ELASIFICACION I. P. C.
CLASE B 65
SUB-CLASE D

161324

M O D E L O
D E
U T I L I D A D

a favor de EKIPO, S. A., entidad española, domiciliada en Barcelona, calle Rosellón, 79, por "ESTUCHE PARA DISCOS FONOGRÁFICOS".

- . -

MEMORIA DESCRIPTIVA

La presente invención se refiere a un estuche para discos fonográficos que, además de su misión específica presenta una serie de características que lo hacen sumamente atractivo.

5: Es sabida la influencia que ejerce en la venta de un disco la envoltura del mismo. Por tal motivo cuanto se haga para aumentar el atractivo del estuche será en beneficio directo para la venta del disco.

10. De acuerdo con estas premisas se ha ideado el estuche objeto de la invención, caracterizado esencialmente



por el hecho de que consta de una lámina de dimensiones apropiadas a las del disco, de cuyos lados parten sendas solapas superponibles y con medios convencionales de retención. Estas solapas adoptan en conjunto el contorno

5. de una figura grotesca o monigote, con medios de suspensión.

En una realización preferida una de las solapas está dotada de una prolongación central lobular a modo de oreja flanqueada por cortes en los que encajan sendas orejas que sobresalen de las dos solapas adyacentes.

10.

Para la mejor comprensión de cuanto queda descrito en la presente memoria, se acompaña un dibujo en el que, tan sólo a título de ejemplo, se representa un caso práctico de realización del objeto de la invención.

En dicho dibujo, la figura 1 es una vista en planta del estuche desplegado; la figura 2 es una vista en perspectiva, parcialmente plegado; la figura 3 es una vista en perspectiva, parcialmente plegado; la figura 3 es una vista en perspectiva totalmente plegado, y la figura 4 es una sección longitudinal del estuche plegado, con una solapa abierta.

15.

20.

El estuche descrito consta en el aludido dibujo de una lámina cuadrangular -1-, de la que parten cuatro solapas -2-3-4-5- superponibles. El contorno de estas solapas se complementa y constituye un monigote susceptible de ser colgado gracias al orificio -6-. La cara interna de las solapas y de la lámina presenta grabados los rasgos

25.

apropiados para dar la configuración al monigote.



5. La solapa inferior -2- presenta una prolongación lobular -7-, flanqueada por cortes -8-, mientras que las solapas -3- y -4- están dotadas de orejas -9- susceptibles de introducirse en aquellos cortes (figura 2), mientras que la solapa -7- constituye la tapa del estuche.

10. El disco -10- queda albergado en el interior del estuche, el cual una vez desplegado (figura 1) constituye un monigote grotesco susceptible de ser colgado por el orificio -6-.

Por otra parte, la cara externa de la lámina y las solapas presenta los grafismos e inscripciones usuales relacionadas con el disco.

15. No cabe duda que el aspecto totalmente nuevo del estuche aumenta el interés hacia el disco, de manera que la venta del mismo se ve incrementada substancialmente.

Por otra parte, la constitución del estuche es muy sencilla de manera que el coste es mínimo y no difiere de los estuches convencionales.

20. Serán independientes del objeto de la invención los materiales empleados en la construcción del estuche, formas y dimensiones del mismo y cuantos detalles accesorios puedan presentarse, siempre y cuando no afecten a su esencialidad.

N O T A

Se reivindica como objeto del presente modelo de utilidad:-

5. 1. Estuche para discos fonográficos, caracterizado esencialmente por el hecho de que consta de una lámina cuadrangular de cuyos lados parten sendas solapas abatibles que, en conjunto, siguen el contorno de un monigote dotado de medios de suspensión, cuyas solapas presentan medios convencionales de retención en la posición de cierre del estuche.
10. 2. Estuche para discos fonográficos, según la reivindicación 1, caracterizado por el hecho de que una de las solapas presenta una prolongación central lobular flanqueada por dos cortes, y las solapas adyacentes a ésta se prolonga a su vez en sendas orejas susceptibles de encajar en los cortes, que constituye la tapa del estudio, mientras que la cuarta solapa queda retenida por debajo de las anteriores.
15. 3. Estuche para discos fonográficos.

Todo ello según queda descrito y reivindicado en

17 AGO



la presente memoria descriptiva que consta de cinco hojas
foliadas escritas a máquina por una sola cara.

Barcelona, 17 de Agosto de 1970

EKIPO, S. A.

p.a.

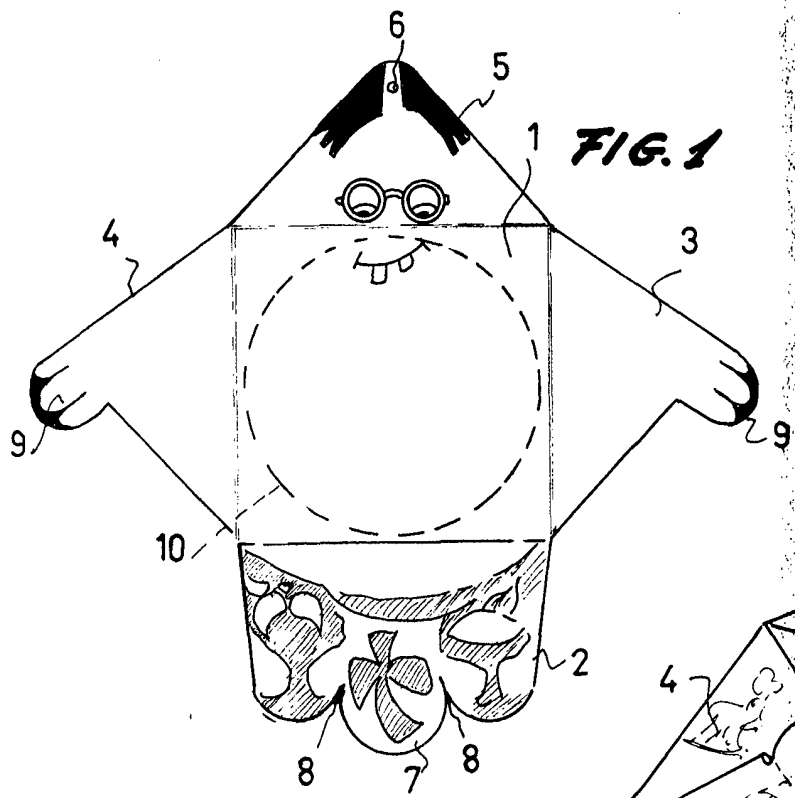

FIG. 1

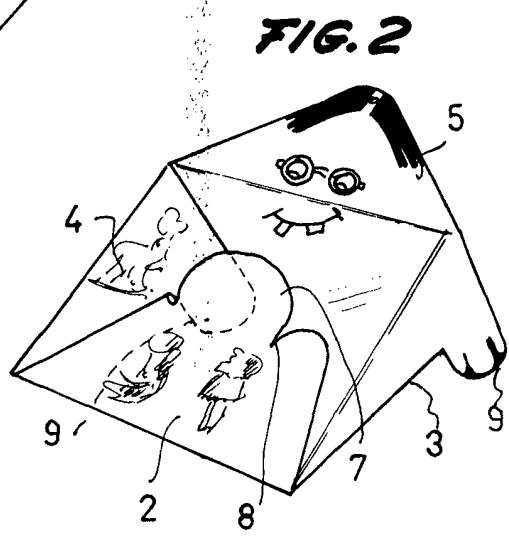

FIG. 2

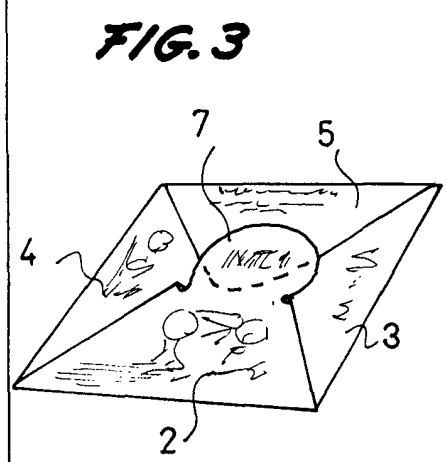

FIG. 3

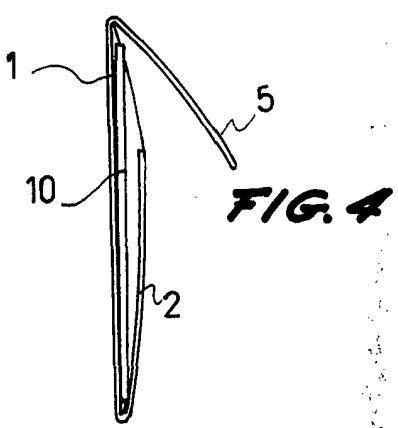

FIG. 4

BARCELONA,
EKIPO, S.A.
P.A.

19262 / 1