

160986



160986

- 1 -

MEMORIA DESCRIPTIVA

que se acompaña

a la solicitud de

una PATENTE DE INVENCION, por VEINTE AÑOS en España,

a favor de

Don QUITERIO GUESTA CALLEJO, residente en Guadalajara, calle de Pareja Serrada, nº 10,

por

"UN APARATO PROPULSOR DE MOVIMIENTO CON UN CONSUMO MÍNIMO DE ENERGÍA".

Inventor: Don Quiterio Guesta Callejo, de nacionalidad española.

—:0:—

5 La invención a que se refiere la presente Memoria, constituye una novedad industrial con características y ventajas que la hacen merecedora del privilegio de explotación exclusiva que por ella se solicita, de acuerdo con las prescripciones del Estatuto vigente de la Propiedad Industrial de 26 de Julio de 1929, texto refundido, publicado el 30 de Abril de 1930.

10 El aparato se representa esquemáticamente en la figura 1ª de los dibujos adjuntos, por la que se ve que se compone de un bastidor, dividido en dos cuerpos (A y B), y uno intermedio, C. En el primer cuerpo está montada una manivela (1), que pone en movimiento la rueda dentada (2), que, a su vez, comunica este movimiento a las ruedas 3, 4 y 5 por mediación de los piñones 6, 7 y 8. Las ruedas dentadas tienen 15 cien dientes, mientras que los piñones tienen solamente diez, aunque esta relación puede modificarse si conviene.

20 El movimiento de la rueda dentada (5), se transmite por medio del piñón (9), al tornillo sin fin (10), montado en el segundo cuerpo del bastidor, y este movimiento se comunica a la rueda 11, que, a su vez, lo transmite a las rue-



das 12, 13, 14 y 15 por medio de los piñones 16 y 17. La rueda 15, transmite el movimiento referido por mediación del piñón 18 a la polea 19.

25 Las ruedas referidas y, asimismo, los piñones que las ponen en relación, están montados sobre ejes, que los sujetan al bastidor de cada cuerpo. Tanto las ruedas como los piñones, pueden estar montados sobre cojinetes de bolas para conseguir un movimiento más suave y continuo. La polea 19, está provista de una correa (20), encargada de transmitir el movimiento  
30 producido a una dinamo, que puede tener, por ejemplo, una potencia de 3 h.p., aproximadamente. Una vez que esta dinamo funciona y, por lo tanto, produce corriente eléctrica, se la pone en comunicación con el motor eléctrico (21), que puede ser de 1 h.p. o menos, y una vez que este motor está funcionando, puede desembragarse todo el mecanismo del cuerpo A del bastidor, pues el mecanismo del segundo cuerpo (B), seguirá  
35 funcionando por sí solo.

40 Como para el funcionamiento de este aparato sólo hace falta 1 h.p., y la energía producida será por lo menos de 8 a 10 h.p., la diferencia puede aplicarse a hacer funcionar la maquinaria que se desee. Esta maquinaria puede ser destinada a toda clase de industrias y de usos y también a los automóviles y camiones.

45 La figura 2ª representa esquemáticamente la rueda 11 y, asimismo, las 13, 14 y 15, que, como se ha dicho, comunican el movimiento recibido, a la polea 19.

Vista la descripción precedente, se comprende de qué manera es suficiente accionar la manivela (1), para poner en  
50 movimiento todo el aparato, con lo que se consigue crear energía eléctrica y, en definitiva, un movimiento continuado con un consumo mínimo de energía inicial.

55 Las medidas del aparato, así como las de cada una de sus piezas, y por consiguiente, su fuerza o rendimiento, pueden cambiar cuanto se desee, con arreglo a la aplicación a que se destine.

Su finalidad, como queda expresado, es producir fuerza eléctrica con un movimiento inicial producido a mano.

60 Hecha la descripción precedente, es preciso añadir que los detalles de realización de la idea expuesta pueden variar, sin que por ello cambie la esencia de la invención, que es la que se desprende de los párrafos que anteceden y se reivindica en la siguiente

N O T A

65 En resumen: la PATENTE DE INVENCION que se solicita, recaerá sobre las reivindicaciones siguientes:

70 1ª.- Un aparato propulsor de movimiento con un consumo mínimo de energía, caracterizado porque se compone de un bastidor, dividido en dos cuerpos (A y B), y uno intermedio, C. En el primer cuerpo está montada una manivela (1), que pone en movimiento la rueda dentada (2), que, a su vez, comunica este movimiento a las ruedas 3, 4 y 5 por mediación de los piñones 6, 7 y 8.

75 2ª.- Un aparato propulsor de movimiento con un consumo mínimo de energía, según la reivindicación anterior, caracterizado porque el movimiento de la rueda dentada (5), se transmite por medio del piñón (9), al tornillo sin fin (10), montado en el segundo cuerpo del bastidor, y este movimiento se comunica a la rueda 11, que, a su vez, lo transmite a las  
80 ruedas 12, 13, 14 y 15 por medio de los piñones 16 y 17. La rueda 15, transmite el movimiento referido por mediación del

160986



piñón 18 a la polea 19.

85 3<sup>a</sup>. - Un aparato propulsor de movimiento con un consumo mínimo de energía, según las reivindicaciones anteriores, caracterizado porque la polea 19 está provista de una correa (20), encargada de transmitir el movimiento producido a una dinamo, que puede tener, por ejemplo, una potencia de 3 h.p., aproximadamente. Una vez que esta dinamo funciona y, por lo tanto, produce corriente eléctrica, se la pone en comunicación con el motor eléctrico (21), que puede ser de 1 h.p. o menos, y  
90 una vez que este motor está funcionando, puede desembragarse todo el mecanismo del cuerpo A del bastidor, pues el mecanismo del segundo cuerpo (B), seguirá funcionando por sí solo.

95 4<sup>a</sup>. - Se reivindica por último, como objeto sobre el que ha de recaer la PATENTE DE INVENCION que se solicita, "UN APARATO PROPULSOR DE MOVIMIENTO CON UN CONSUMO MÍNIMO DE ENERGÍA".

Todo conforme queda descrito en la presente Memoria, que consta de 3 páginas escritas a máquina por una sola cara, y dibujos que se acompañan.

Madrid, 3 de Abril de 1943.

ALFONSO UNGRÍA

Fig. 1. A 160986

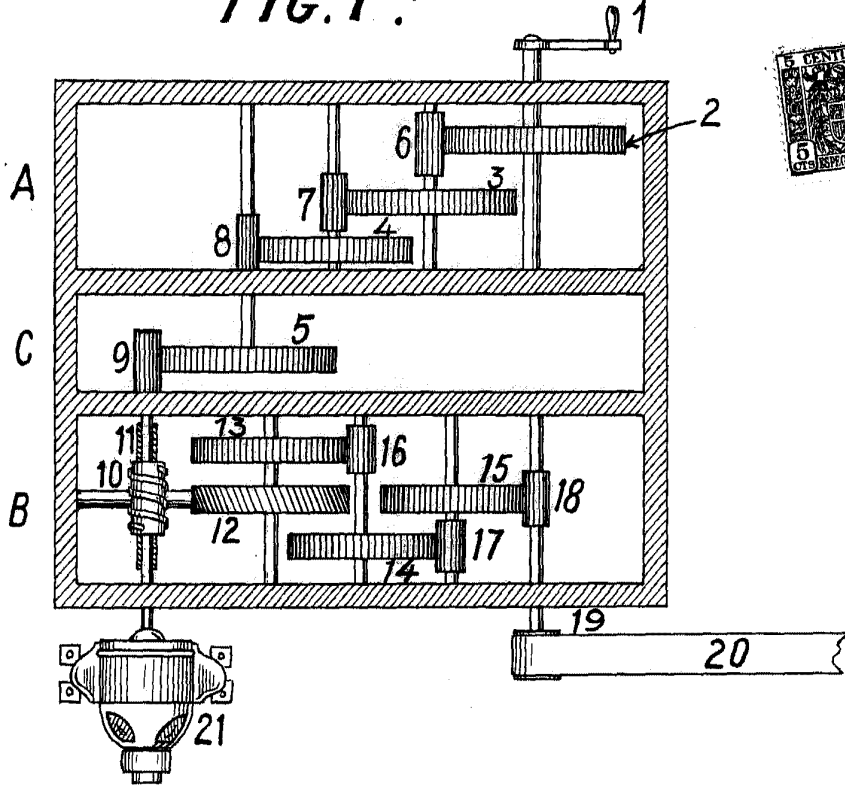
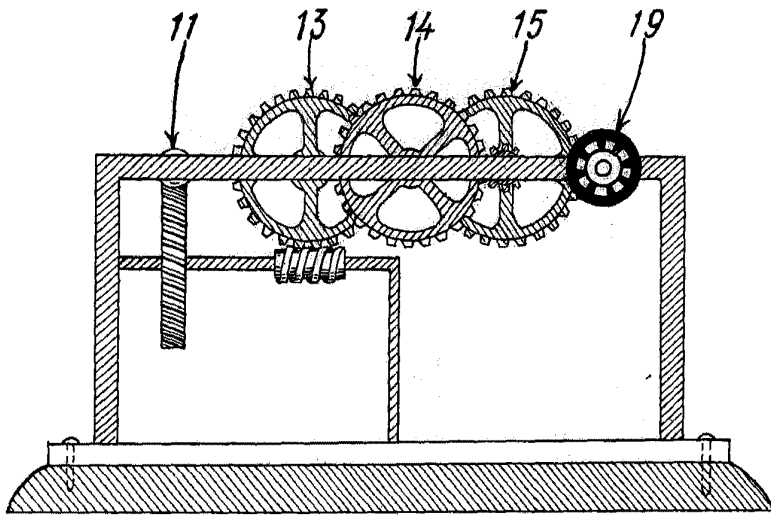

Fig. 2. A



ESCALA VARIABLE  
 MADRID 3 de Junio de 1928

*Mano*  
 F