



-7

SECCION TECNICA
CLASIFICACION I.P.C.
CLASE <u>B65</u>
SUBCLASE <u>H</u>

160924

M O D E L O  
D E  
U T I L I D A D

por "BOBINA PERFECCIONADA", a favor de la razón social española, CLAYSON HISPANIA, S.A., con domicilio en BARCELONA, Paseo de Gracia, nº 11, 2ª 2ª.

= . =

MEMORIA DESCRIPTIVA

El presente modelo de utilidad se refiere a una bobina perfeccionada.

- Consta en esencia el referido modelo, de un alma tubular en cuyos extremos se insertan sendos sombreretes cilindricos. El fondo de dichos sombreretes presentan unos orificios operativamente dispuestos para formar punto de apoyo sobre un eje convencional. Los extremos libres de los referidos sombreretes están doblados hacia fuera a modo de aletas, lo que impide el deslizamiento total del sombrerete hacia el interior del alma, a la vez que faci-
- 5.
- 10.



litan el bobinado de la cinta o banda en torno a dicha alma. En determinados lugares de su perímetro, o sea del perímetro del sombrerete, existen unos relieves en forma de cuña donde quedan encajados los extremos del alma.

5. En el perímetro interior del sombrerete se encuentra un saliente circular util para facilitar el encaje de los casquetes sobre núcleos.

- Situados entre el alma y los sombreretes, existen sendas alas en forma de corona circular que amplian el espacio alcanzado por las aletas de los sombreretes, aumentando por tanto la capacidad de bobinado del alma.
- 10.

- Con el fin de facilitar la explicación, se acompaña a la presente memoria descriptiva de una lámina de dibujos en la que se ha representado un caso de realización que se cita a título de ejemplo.
- 15.

En las figuras:

- La figura única presenta una vista en sección del modelo, pudiendose apreciar en su realización un alma tubular -1- en cuyos extremos se insertan unos sombreretes -2- de copa -3- vuelta hacia dentro, constituyendo puntos de apoyo para un eje convencional. Los extremos exteriores -4- están vueltos hacia fuera a modo de aletas, operativamente dispuesta para impedir el deslizamiento de dichos sombreretes hacia el interior del alma tubular -1-. En el perímetro exterior de dicho sombrerete, existen unos salientes -5- en forma de cuña donde encajan los extremos de la referida alma tubular -1-. Existiendo
- 20.
  - 25.



también en el perímetro interior un relieve circular -6- apto para el encaje a presión en núcleos.

5. Situados entre las aletas -4- y el alma -1- existen unas aletas -7- en forma de corona circular, que amplían el espacio alcanzado por las citadas aletas, aumentando la capacidad de bobinado del alma tubular.

10. El modelo, dentro de su esencialidad, puede ser llevado a la práctica en otras formas de realización que difieran en detalle de la indicada a título de ejemplo en la descripción y a las cuales alcanzará igualmente la protección que se recaba. Podrá, pues, construirse en cualquier forma y tamaño con los materiales más adecuados, por quedar todo ello comprendido en el espíritu de las reivindicaciones.



N O T A

Descrito el objeto y utilidad de la presente invención, lo que se declara como no divulgado ni practicado en España, comprende las siguientes reivindicaciones.

5. 1.- Bobina perfeccionada, caracterizada esencialmente por el hecho de comprender, un alma tubular en cuyos extremos presentan insertados sendos sombreretes de copa vuelta hacia dentro, y de extremos exteriores vueltos hacia fuera en forma de aletas; además porque dichos sombreretes presentan en su perímetro exterior unos salientes a modo de cuña donde encajan los extremos del alma tubular,
10. y porque en el perímetro interior existe un relieve circular apto para facilitar el encaje a presión de los sombreretes en núcleos, comprendiendo además el fondo de la copa orificio de paso para la inserción en ejes, y por existir
15. entre los sombreretes y alma tubular un ala en forma de corona circular que aumenta la capacidad de la bobina.

2.- Bobina perfeccionada.

Según se describe y reivindica en la presente

= 5 =



7 AGO. 1970

memoria descriptiva que consta de 5 páginas foliadas  
y escritas a máquina por una sola de sus caras y acom-  
pañía de los dibujos reglamentarios.

Madrid, a ~~7~~ 7 AGO. 1970

p. a.

~~FRANCISCO JOSÉ RODRÍGUEZ~~  
FRANCISCO JOSÉ RODRÍGUEZ

mpc.

5  
7 AGO 1970  
DINERO ESPAÑA

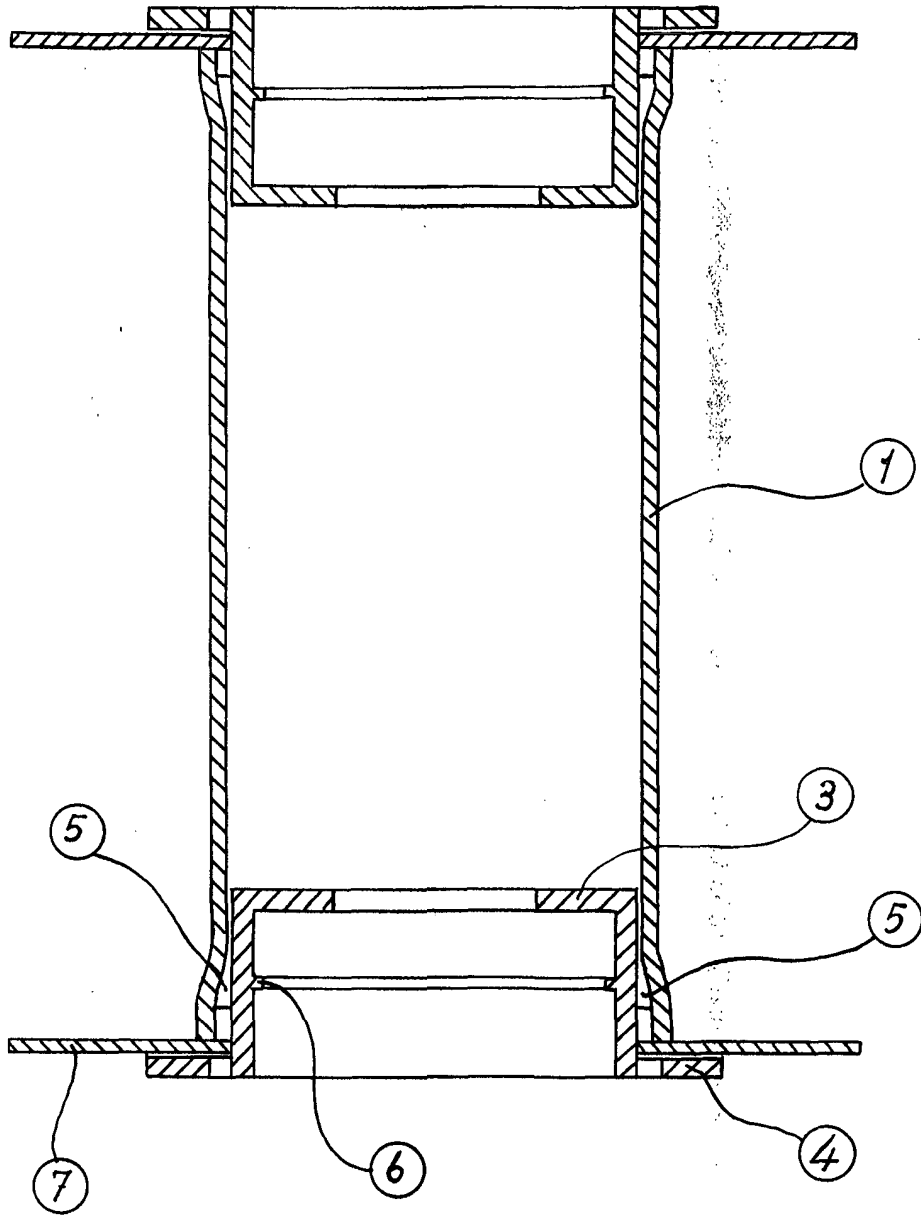

Madrid, a 7 AGO 1970  
p.a.

JAIMÉ ISERN