

160798

MODELO DE UTILIDAD



Solicitante : Poliester Agro-Industrial, S.L.

Residencia : Villa del Río (Córdoba) c/Molinos s/n.

oooOooo

SECCION TECNICA
CLASIFICACION I. P. C.
CLASE <u>B 65</u>
CLASE <u>D</u>

MEMORIA DESCRIPTIVA

Sobre:

" G A R R A F A "

oooOooo

El presente modelo de utilidad se refiere a una garrafâ, cuya configuración reporta una gran utilidad al facilitar su colocación de manera sencilla.

La forma y constitución de las garrafas actua-



5 les, obliga a situarlas unas junto a otras, en un solo  
piso, existiendo el riesgo de caída si desean apilar-  
se, sobre todo durante su transporte, al tener que dis-  
poner las garrafas superiores apoyando en dos o tres -  
de las inferiores, sin que puedan asentar perfectamen-  
10 te.

La garrafa de la invención evita este incon-  
veniente, ya que permite apilar las garrafas de una ma-  
nera sencilla y perfecta, de modo que queden bien ase-  
guradas.

15 De acuerdo con la invención, el fondo de la  
garrafa presenta un rehundido central de forma y dimen-  
sión adecuadas para recibir y alojar el gollete de otra  
garrafa.

20 La parte superior de la garrafa, alrededor  
del cuello, presenta una superficie ligeramente cóncava,  
mientras que la del fondo es convexa.

Con esta constitución, pueden situarse unas  
garrafas sobre otras sin miedo a que puedan caerse, ya  
que las garrafas superiores asientan perfectamente so-  
25 bre las inferiores y, además, el gollete de la inferior  
se introduce en el rehundido de la superior, impidiendo  
siquiera que dicha garrafa superior pueda inclinarse.

El apilamiento se asegura aún más debido a  
que cada garrafa presenta superiormente un reborde pe-  
30 riférico que contornea la superficie cóncava sobre la  
que apoya el fondo de la garrafa situada encima.

Este tipo de garrafas pueden obtenerse, pre-  
ferentemente, a base de materiales moldeables, tal como



plástico, resinas de poliéster y fibra de vidrio, etc.

35 Las asas, para su manipulación, pueden obtenerse de cualquier forma usual, adosadas, a base de ranuras o rehundidos, etc.

Seguidamente se hace una descripción detallada de la garrafa con referencia a los dibujos adjuntos, en los que, a título de ejemplo no limitativo, se muestra una forma de realización, siendo:

40 La figura 1, una sección parcial diametral de dos garrafas superpuestas.

La figura 2, uja perspectiva de dos garrafas apiladas.

Como se muestra en los dibujos, la garrafa presenta en la parte central de su fondo, 1, un rehundido central, 2, de forma y dimensión suficientes para recibir el cuello, 3, de otra garrafa, 4, situada bajo ella. El resto del fondo, 1, es conexo.

La superficie superior, 5, de la garrafa es cóncava alrededor del cuello, 3, con una curvatura que permita la adaptación y asiento de la garrafa superior. Alrededor de esta superficie cóncava presenta además - una pared o reborde periférico, 6, en el cual pueden practicarse unas aberturas que sirvan de asideros, o bien partir de dicho reborde unas asas, 7, propiamente dichas.

Aunque para el fondo y parte superior se ha descrito forma convexa y cóncava, respectivamente, éstas pueden ser simplemente planas, ya que el rehundido central, 2, para recibir el gollete, 3, es suficiente -



para permitir y asegurar el apilamiento. Podría ser -  
también el cuerpo de la garrafa cilíndrico en vez de  
65 para permitir y asegurar el apilamiento. Podría ser -  
también el cuerpo de la garrafa cilíndrico en vez de  
truncocónico, o adaptar forma prismática.

El regundido, 2, será, preferentemente, de  
mayor profundidas y sección que la altura del gollete,  
70 para permitir la disposición de cualquier tipo de tapón.

#### N O T A

Descrita suficientemente la naturaleza del  
invento y su forma de realización práctica, se hace -  
constar que la presente memoria es susceptible de modi-  
75 ficaciones de detalle, al no alterar su esencialidad, y  
siendo, por tanto, lo que se solicita Modelo de Utili-  
dad, por 20 años en España, lo que se recoge en las si-  
guientes:

#### REIVINDICACIONES

80 1ª.- Garrafa, caracterizada porque el fondo presenta un  
rehundido central de forma y dimensión suficiente  
para recibir y alojar el cuello de otra garrafa, mien-  
tras que superiormente, alrededor del cuello, presenta  
una superficie ligeramente cóncava, para permitir la -  
85 adaptación del fondo de otra garrafa y el apilamiento  
de unas sobre otras.

2ª.- Garrafa, según reivindicación 1ª, caracterizada -  
porque presenta superiormente un reborde periféri-  
co para recibir el fondo de otra garrafa.



90 3a.- "GARRAFA"; según queda sustancialmente descrito  
en la presente memoria, que consta de cinco pá-  
ginas mecanografiadas por una sola cara y se represen-  
ta en los dibujos adjuntos.

Madrid, 31 de Julio de 1970.

EMILIO GULL RUBIO  
P. P.

10  
31 JUL 1970  
INSTRUMENTO NACIONAL DE PATENTES  
MADRID 1970

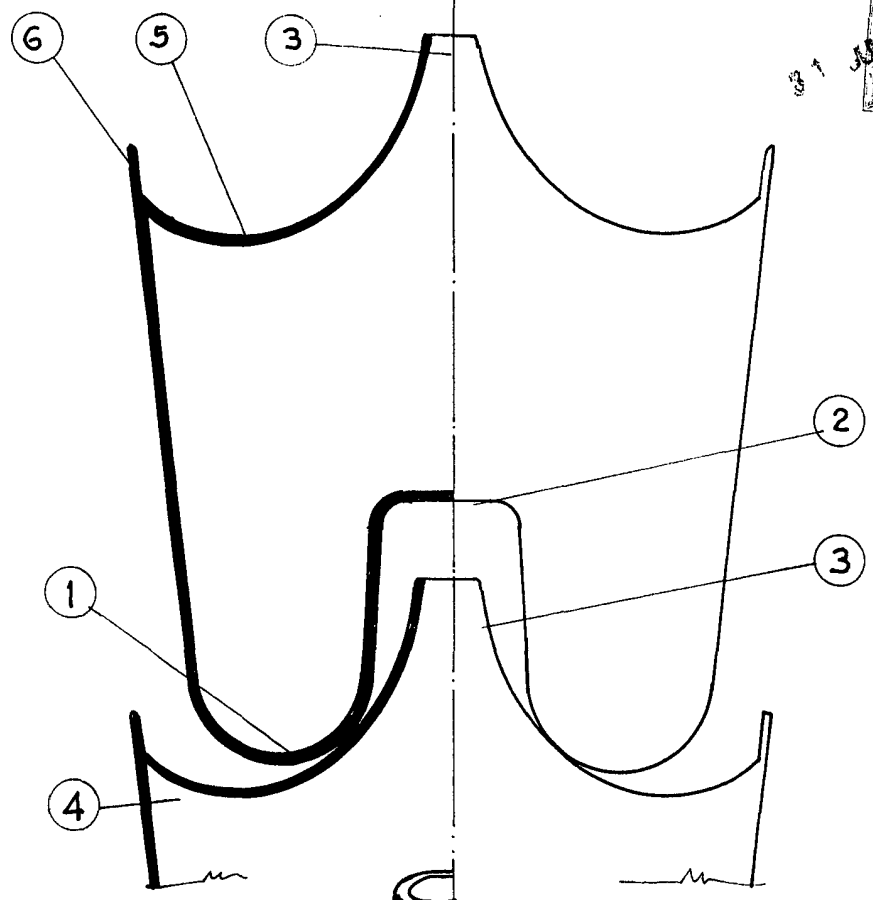

FIGURA 1

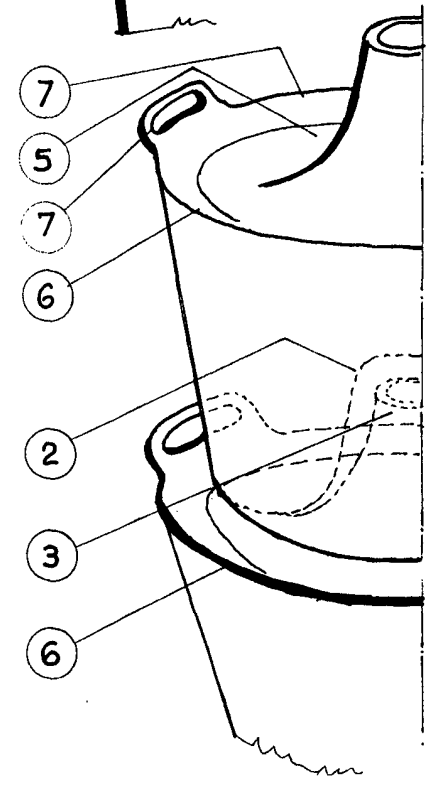

FIGURA 2

MADRID. 31 JUL 1970  
POLIESTER AGRO-INDUSTRIAL, S.L.  
P.P.,