



30

160763

MODELO DE UTILIDAD

por 20 años

A favor de CAHUE INDUSTRIAL, S.A., razón social
española, domiciliada en HOSPITALET DE LLOBREGAT
(Barcelona), Comercio, 12-14. - - - - -
por: "CAJA PARA APARATOS FONORREPRODUCTORES"

MEMORIA DESCRIPTIVA

Se refiere el presente modelo de utilidad
a una caja especialmente diseñada para su aplicación
a aparatos fonorreproductores, que viene a resultar
5 de una gran utilidad y caracter práctico, por cuanto
permite incorporar en un solo conjunto dos aparatos
reproductores de distinto tipo, tales como un
rediorreceptor y un magnetófono.

Para ello se ha previsto que dicho conjunto
10 esté formado a partir de dos semicajas análogas entre sí



encarables y fijables según los medios más idóneos, incorporando al menos una de ellas un asidero para facilitar su transporte, siendo factible que los mandos correspondientes a los dos aparatos que albergan se encuentren ya sea interior ya exteriormente, pudiendo resultar factible igualmente el que tengan o no independencia total en cuanto a funcionamiento, ya que por ejemplo los altavoces pueden servir para los dos aparatos incluso.

10 Para facilitar la explicación más detallada, se acompaña una hoja de dibujos en los que se ha representado un caso práctico de realización que se cita sólo a título de ejemplo no limitativo del alcance de la invención.

15 En dicho dibujo, la figura 1 es una vista en perspectiva de la caja en cuestión, en posición abierta.

La figura 2 se corresponde a su vez con otra vista en perspectiva de dicha caja, en posición cerrada.

20 Según tales figuras, la caja para aparatos fonorreproductores objeto del presente modelo de utilidad está constituida por dos semibloques -1- y -2-, idénticos entre sí en cuanto a configuración, disponiendo uno de ellos de los distintos elementos de un radioreceptor, tales como mandos -3- antena -10- cuadro de sintonía -4-, altavos -5-, etc, mientras que el otro va dotado de los elementos de un magnetófono, tales como teclas de pulsación -6-, tapa -7- para alojar la caja porta cinta, altavoz -8- etc., admitiéndose la
25
30 posibilidad de dependencia entre elementos de uno y otro



aparato, para lo cual existirán conexiones auxiliares apropiadas.

Es fundamental que al menos uno de tales semibloques incorpore un asidero -9- que puede quedar complementado con otro análogo -9'- situable en el otro semibloque, tal y como queda representado en las figuras en línea de trazos, así como que entre ambos semibloques se constituyan apropiados medios de acoplamientos, tales como cierres laterales -11- de presión o similares.

La esencia descrita admite también como variantes de realización la posibilidad de que los juegos de mandos de los dos aparatos, radio y magnetófono, queden ambos al exterior o al interior, o uno exterior y el otro interior.

El modelo, dentro de su esencialidad, puede ser llevado a la práctica en otras formas de realización que difieran en detalle de la indicada solamente a título de ejemplo, a las que alcanzará igualmente la protección que se recaba. Podrá, por tanto, fabricarse la caja para aparatos fonorreproductores en cualquier forma y tamaño y con los materiales y medios más convenientes, por quedar todo ello comprendido en el espíritu de las siguientes reivindicaciones.

N O T A

Se reivindica como objeto del presente modelo de utilidad.

1.- Caja para aparatos fonorreproductores, caracterizada esencialmente por estar constituida por dos semibloques, análogos entre sí en cuanto a



configuración, y complementarios para acoplarse con la colaboración de medios de cierre entre ellos, llevando uno de dichos semibloques un aparato redio-
rreceptor y el otro un magnetófono, así como los
5 distintos mecanismos y mandos asociados a los mismos, e incorporando al menos uno de tales semibloques un asidero para facilitar el transporte del conjunto.

2.- CAJA PARA APARATOS FONORREPRODUCTORES.

Consta la presente memoria descriptiva de
10 cuatro hojas mecanografiadas, foliadas, numeradas y escritas por una sola cara, acompañada de una lámina de dibujos.

Madrid, a 30 JUL. 1970

CAHUE INDUSTRIAL, S.A.

D. E.

MANUEL DE NAVARRA

P. P.

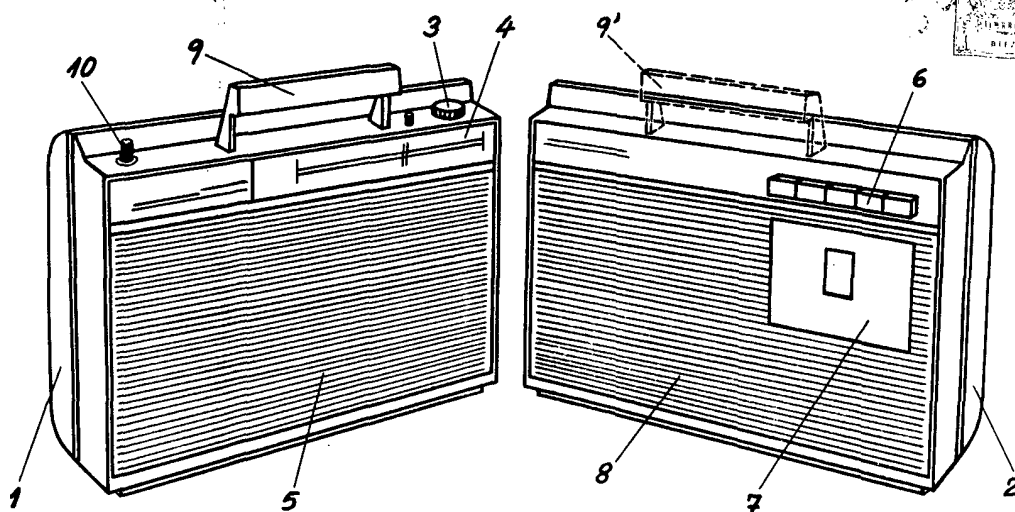
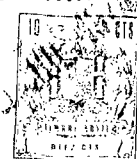

Fig. 1

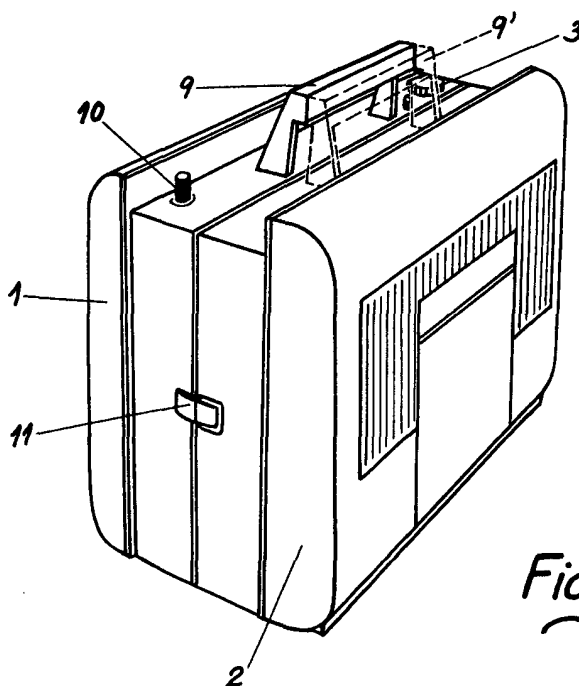

Fig. 2

Madrid 20 de Julio de 1970