



160750

DIRECCION TECNICA	
CLASIFICACION I. P. C.	
CLASE G 05	F 23
CLASE G	N

MEMORIA DESCRIPTIVA

Correspondiente a un Modelo de Utilidad que por un periodo de veinte años, para toda España, se solicita a favor de SAGARDUI, S.A. de nacionalidad española, residente en Bilbao, Avda. del Ejército, 9 por:

PANEL DE MANDOS PARA COCINAS A GAS O ELECTRICAS

El Modelo de Utilidad a que se refiere esta memoria descriptiva cocierne, como se indica en el enunciado, a un panel de mandos aplicables a cocinas de gas, eléctricas o mixtas, en el cual se consigue para las llaves de accionamiento un ocultamiento parcial que las preserva de posibles suciedades y emanaciones que pudieran entorpecer o dificultar su funionamiento.

5

Fundamentalmente ésta posibilidad se consigue mediante el establecimiento de un saliente superior, que a modo de techo brinda protección a la llave contra posibles desbordamientos de grasas y residuos que pudieran producirse en la placa superior, para cuyo saliente se utili-

10



15 za precisamente la propia placa, y un saliente inferior,
cuya misión es la de resguardar la llave o llaves de los
gases calientes desprendidos al gratinar a puerta abierta
evitando por este sistema la necesidad de instalar una -
pieza accesoria que cumpla dicha finalidad.

20 Además, tanto el saliente superior como el inferior,
prestan a la llave una protección eficaz contra eventuales
aperturas accidentales por roce u otra causa cualquiera.

25 De acuerdo con las ventajas y condiciones de utili-
dad que se desprenden de lo expuesto, el panel que es ob-
jeto de la solicitud es merecedor del privilegio que para
él se solicita y que asegure al peticionario el derecho a
su fabricación industrial en exclusiva, de conformidad -
con el que se reconoce en el artº 171 del vigente Estatu-
to Ley de Propiedad Industrial.

30 La descripción será ilustrada con una hoja de dibujos
en la que se ha representado un ejemplo de ejecución pre-
ferido, que no tiene caracter limitativo alguno y debe en
consecuencia ser considerado en su más amplio aspecto, to-
da vez que será posible introducir en el mismo todas aque-
llas modificaciones de detalle que no alteren de manera --
fundamental su propia esencialidad característica.

35 En el plano:

Se muestra en alzado lateral una vista de un panel -
conformado de acuerdo con las condiciones establecidas pa-
ra la solicitud.

Haciendo referencia constante a lo representado, el



40 panel que es objeto de esta solicitud de Modelo de Utili-
dad está constituido por un cuerpo alargado monopieza -1-
que se posiciona por debajo de la placa superior -2- y en
posición remetida con relación a la misma, comprendiendo
un saliente inferior -3- que adopta una conformación an-
45 gular con el vértice hacia el exterior.

La disposición descrita conforma una alojamiento in-
terno que queda delimitado por la arista inferior de la -
placa superior -2-, plano posterior del panel, y lado su-
perior del saliente angular inferior -3-, en cuyo fondo -
50 queda acoplada la llave o llaves de accionamiento -4-, --
que se conectan a través de la pared posterior del panel
con las tuberías o red suministradora de energía -5-.

La profundidad del alojamiento deberá regularse en -
tal forma que las llaves queden parcialmente nemitidas en
55 el mismo y en todo caso perfectamente protegidas contra -
la suciedad, acción de los gases, golpes o roces que pudie-
ran provocar su apertura involuntaria.

Descrito suficientemente el objeto de esta solicitud
solo resta añadir que en su realización podrán introducir
60 se todas aquellas modificaciones de detalle que no alteren
de manera sustancial su esencialidad, que es la que se --
desprende de cuanto antecede y se reivindica a continuaci-
ón, pudiendo afectar a cambios de forma, materia en que se
fabrique, proporciones, dimensiones, etc., y en general a
65 todas las accesorias que tenga un caracter secundario, --
que deben íntegramente quedar comprendidas en la protecci-
ón que se recaba.



REIVINDICACIONES

70 1ª.- PANEL DE MANDOS PARA COCINAS A GAS O ELECTRICAS,
caracterizado por estar constituido por un cuerpo monopi
za de forma alargada, susceptible de ser acoplado sobre
el frontis de la cocina por debajo de la placa superior
y remetido hacia el interior, en tal forma que dicha pla-
ca sobresalga sobre el mismo brindándole una protección
75 superior, comprendiendo dicho panel un saliente inferior
de forma angular con su vértice dispuesto hacia el exte-
rior, en tal manera que entre el saliente superior cons-
tituido por la propia placa superior de la cocina y el
saliente angular inferior del panel se constituye un alo-
80 jamiento en profundidad, en cuyo fondo se acpla la llave
o llaves de accionamiento, que son conectadas a la tube-
ria o red suministradora de energía a través de la pared
posterior del panel, y que quedan parcialmente remitidas
con relación al plano frontal de la cocina.

85 2ª.- PANEL DE MANDOS PARA COCINAS A GAS O ELECTRICAS.

Consta la presente memoria de cuatro hojas foliadas
mecanografiadas por una sola cara y de los dibujos unidos
a la misma.

Madrid, 30 de Julio de 1.970

SAGARDUI, S.A.

164750

-HOJA UNICA-

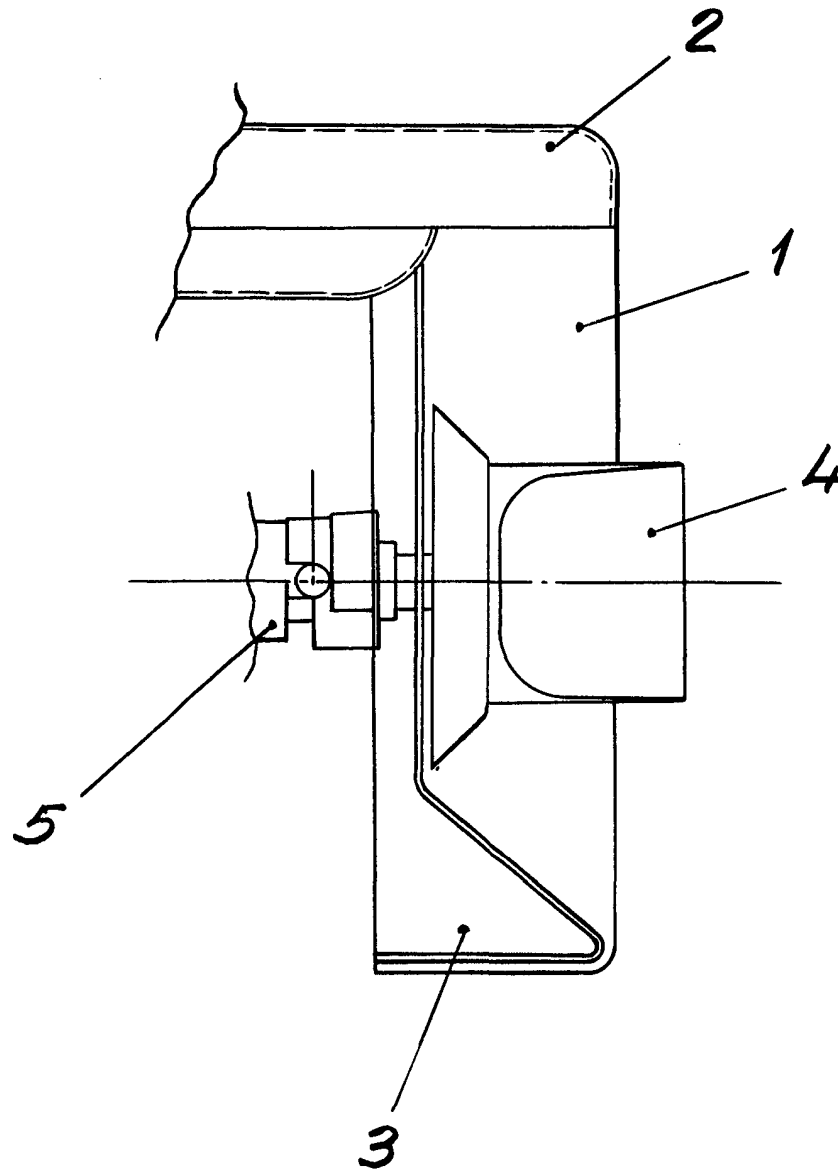

Escala variable
Madrid: