

100400

SECCION TECNICA	
CLASIFICACION I. P. C.	
CLAS.	A47
CLASE	j

160406



MEMORIA DESCRIPTIVA

correspondiente a un

MODELO DE UTILIDAD

por VEINTE años

para todo el territorio español

A favor de:

Don José MARTIN ESCOLAR-NORIEGA

de nacionalidad española

Residente en:

MADRID, c/. Orense, 80.

Por:

"BATIDOR CULINARIO".

-----: :oOo: :-----



- Se describe seguidamente, como objeto de esta solicitud de Modelo de Utilidad, un batidor culinario que, junto a una perfecta eficacia funcional, presenta como ventaja una reducción tal en sus componentes, que constituye la mas simplificada expresión de semejante utensilio, con la consiguiente repercusión en peso (y, por tanto, facilidad de manejo) y coste.
5. Está formado, a partir de una larga varilla, creando en ella tres sectores bien definidos: el cuerpo, el vástago y el mango; solamente este último lleva asociada una pieza complementaria que, aunque no estrictamente necesaria, comunica una perfecta terminación y una sólida estructuración al conjunto. Esta pieza complementaria es aplanada, de cantos convergentes hacia el vástago y dotados de sendas gargantas centrales longitudinales que alojan las ramas de la varilla que circundan
10. a la mencionada pieza complementaria, para asociarla al conjunto. Por el extremo libre presenta tal pieza una escotadura, cuyo contorno, lejos de ser seguido por la varilla, es salvado a distancia, quedando así formado un ojo para la suspensión del utensilio cuando el mismo no es utilizado.
15. La parte de vástago queda formada por retorcido de las dos ramas de la varilla, mientras que la cabeza funcional se forma con una disposición de zig-zag o devanado aplanado. Con objeto de hacer más claramente comprensible cuanto antecede, poniendo al propio tiempo de relieve otras características y ventajas, se describe seguidamente un ejemplo de realización, no limitativo, de este batidor, con referencia al dibujo ilustrativo adjunto.
20. La parte central está constituida por un retorcido de las dos ramas de la varilla constitutiva. Estas ramas se separan claramente en 2 y en 3. A partir de la separación en 3 si-
- 25.
- 30.



güen por 4 los costados longitudinalmente ranurados de la pieza postiza aplanada 5 que constituye el mango.

La escotadura 6 del extremo libre de 5 es salvada por la varilla circundante en un arco, formándose así un ojo que puede servir para colgar el utensilio.

5. La pieza 5 puede ser de cualquiera de los materiales utilizados habitualmente para mangos de cubiertos ú otros utensilios.

Por el otro lado del vástago retorcido 1, las ramas divergentes 2 vuelven a unirse en la cabeza 7, formada en espiral, hélice, zig-zag, etc.,

Evidentemente, respecto a lo descrito é ilustrado, pueden introducirse en la práctica cuantas modificaciones de detalle, por no alterar lo esencial de este utensilio, puedan ser recogidas en las siguientes:

15.

REIVINDICACIONES

1.- Batidor culinario, caracterizado por presentar un cuerpo constituido por una varilla cerrada sobre sí misma y que forma, por un extremo del conjunto, la cabeza batidora, en zig-zag y por el centro, un vástago de dos ramas retorcidas, mientras que, hacia el otro extremo, las dos ramas se extienden a lo largo de sendas ranuras longitudinales practicadas en los costados de una pieza suplementaria aplanada que completa el mango y que, en su extremo libre, presenta una escotadura, cerrada en arco por la varilla continua, formando así un ojo para enganche del utensilio.

20.

25.

2.- "BATIDOR CULINARIO".

Todo tal y como queda descrito y reivineidcado en la presente Memoria Descriptiva, que consta de cuatro hojas mecanografiadas por una sola de sus caras y se ilustra con los

30.



dibujos que a la misma se acompañan.

Madrid, a 17 de Julio de 1.970.

A. HIAZ UNGRIS
P.R.

[Handwritten signature]

Don Fernando Pérez Lorea

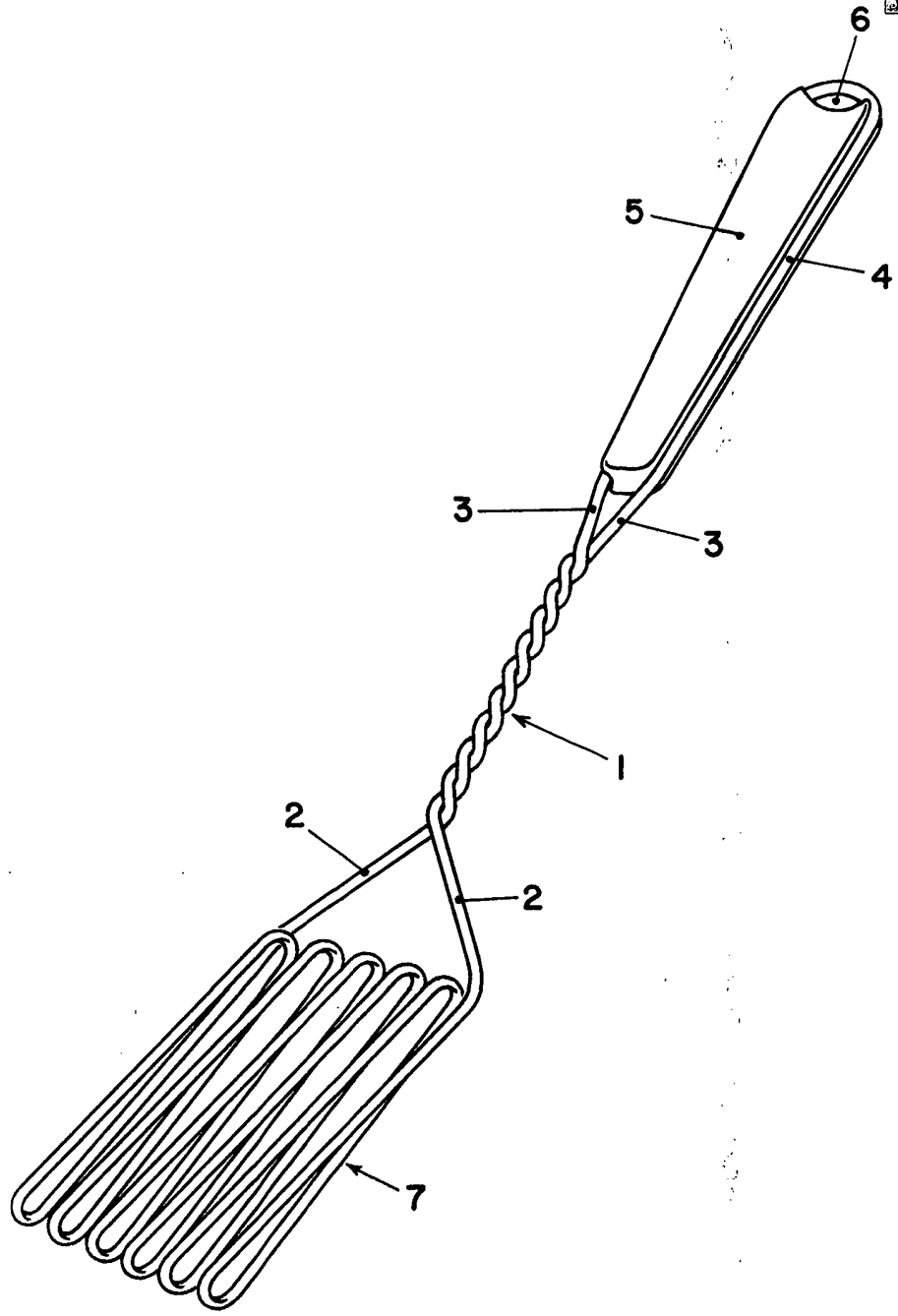

Medina, a 17 de Julio de 1.970.-

[Handwritten signature]
Escalera variable

ESCALA VARIABLE