

SECCION TECNICA
CLASIFICACION I. P. C.
CLASE A 47
ANEXOS B



159947

MEMORIA DESCRIPTIVA

=====

Correspondiente a la solicitud de registro de un Modelo de Utilidad que, por veinte años se solicita para España, a favor de la firma RONEO, UNION CERRAJERA, S.A., de nacionalidad jurídica española, residente en MONDRAGON (Guipúzcoa), -----

p o r

" DISPOSITIVO DE ACOPLAMIENTO Y FIJACION PARA MONTAJE DE MESAS METALICAS "

=====

La presente Memoria se refiere -como de su enunciado se desprende- a un dispositivo de acoplamiento y fijación para el montaje de mesas metálicas, merced al cual se consigue una estructura global de gran rendimiento y solidez.

Debido a las cualidades que han de tener las mesas llamadas "de oficina", los materiales que entran en la composición de los elementos de que están dotadas, no permiten una perfecta adherencia a no ser que vayan soldados entre sí, lo que escapa a la finalidad de las citadas mesas en las que se pretende un perfecto anclaje, montando y desmontando las mismas "in situ", combinando en su caso,



tableros y estructuras, etc.

Muchos y variados son los medios que se han arbitrado para ello y todos ellos pretenden resolver el problema; pero, ciertamente, la realidad es que, una vez construida la mesa, adolece de defectos sustanciales como son, que el conjunto no tenga una solidez dentro de las líneas estructurales imprescindibles, al no ir dispuestos los elementos de anclaje en las partes.

Los estudios realizados, las pruebas de previsión y reforzamiento, han permitido llegar a resultados insospechados en cuanto a resistencia, trabado y seguridad dentro de la mayor sencillez, lo que impide esencialmente las vibraciones.

Para ello, se precisa que al tubo de apoyo de la cubierta se le practiquen en partes equidistantes del mismo, unos alojamientos que han de coincidir con los refuerzos caldeados en la cubierta que encajan en una U caldeada al tubo citado que, a su vez, ha de apoyarse en el bastidor de la mesa. La unión o amarre de la cubierta y su apoyo se logra por medio de una tercera pieza pequeña, la cual está dotada de un embutido roscado en el que se aloja y desliza un tornillo.

El bastidor coincide por sus extremos respectivos con lo que constituye el apoyo de la mesa por un lado y la base propiamente dicha por el otro los cuales llevan respectivamente un tubo rectangular de unión y la base por el otro extremo, está dotado de un remate de plástico, formando un conjunto reforzado por el travesaño de unión de las dos patas o puntos de apoyo de la mesa que permite la inserción y alojamiento de cajas con sus respectivos cajones.

Para mayor comprensión del modelo que se desea proteger, se acompañan unos dibujos en los que, la figura 1 representa una sección en la que -1- es el bastidor, -2- la cubierta, -3- la base, -4- el tubo de apoyo de la cubierta, -5- y -6- los tubos rectangu-

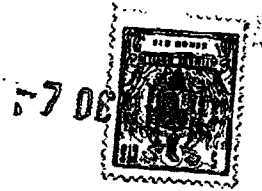

lares de unión, -7- el travesaño y -8- y -9- las cajas con los cajones -10- y -11-, siéndo -12- las defensas o remates de plástico.

La figura 2 nos muestra una vista de dispositivo de anclaje en el que -13- es el refuerzo de la cubierta, -14- la pieza en U en apoyo de la mesa, -15- la pieza en U con rosca embutida para el tornillo -16-.

Lo descrito será susceptible de modificación en todo lo que no altere la esencialidad de lo que se protege en la siguiente

N O T A

EN RESUMEN; el presente Modelo de Utilidad que, por veinte años se solicita para España, debiera recaer sobre las siguientes reivindicaciones:

1ª.-Dispositivo de acoplamiento y fijación para montaje de mesas metálicas, caracterizado por comprender un tubo de apoyo de la cubierta al que se le practican de modo equidistante, unos alojamientos que han de coincidir con los refuerzos caldeados en la cubierta que encajan a su vez en una U caldeada al tubo citado el que, a su vez, ha de apoyarse en el bastidor de la mesa. La unión o amarrado de la cubierta y su apoyo, se logra por medio de una tercera pieza pequeña, la cual está dotada de un embutido roscado en el que acciona un tornillo.

2ª.-Dispositivo de acoplamiento y fijación para montaje de mesas metálicas, según 1ª reivindicación, que se caracteriza por llevar un bastidor que coincide por sus respectivos extremos, de un lado, por lo que constituye el apoyo de la mesa, y de otro, con la base propiamente dicha, cuyos dos elementos llevan respectivamente un tubo rectangular de unión, insertándose en el otro extremo de la base un remate de plástico, con lo que se forma un conjunto reforzado por el travesaño de unión de las dos patas o puntos de apoyo de la mesa, que permite el alojamiento de cajas con sus respectivos cajones.

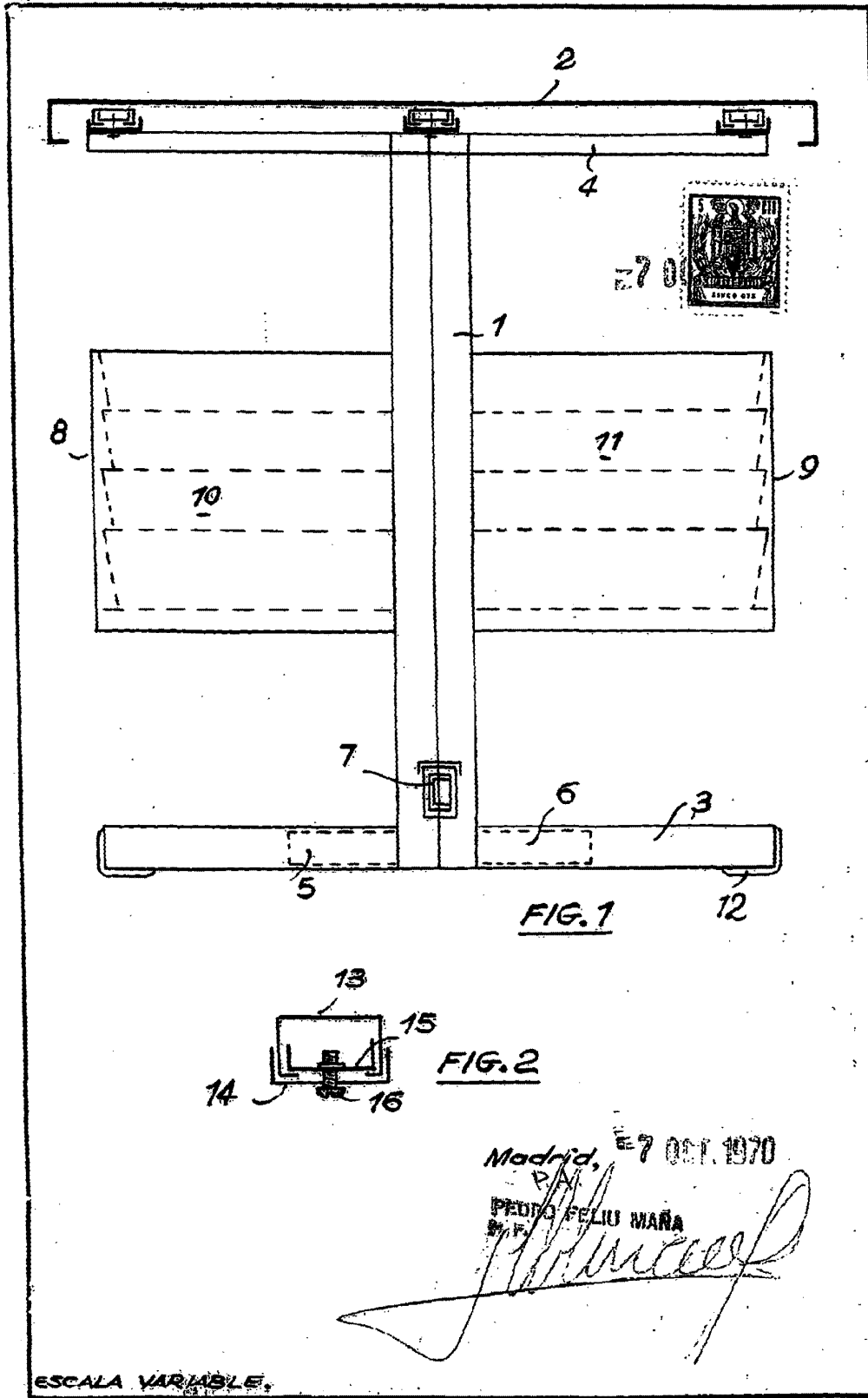

FIG. 1

FIG. 2

Madrid, 7 OCT. 1970

PEDRO FELIU MARA

[Handwritten signature]

ESCALA VARIABLE.