

159910



SECCION TECNICA
CLASIFICACION I. P. C.
CLASE <u>G-11</u>
SUBCLASE <u>B</u>

MODELO DE UTILIDAD

por 20 años

A favor de D. JOSE MARIA PONS BONET, de nacionalidad española, residente en BARCELONA, Nación, 57. - - - por: "CAJA PERFECCIONADA PARA APARATOS TOCADISCOS".

MEMORIA DESCRIPTIVA

El presente modelo de utilidad se refiere a una caja perfeccionada para aparatos tocadiscos, principalmente del tipo que comprende un cuerpo de base o peana que aloja los mecanismos propios del tocadiscos, y una tapa protectora del plato giradiscos y del brazo fonocaptor.

Sabido es que la tapa de la caja de los aparatos tocadiscos está en muchos casos articulada de modo que se necesita un espacio considerable para



levantarla y mantenerla abierta. Esta circunstancia hace que los aparatos tocadiscos de este tipo no se puedan instalar en espacios relativamente reducidos como son, por ejemplo, los alojamientos de los armarios-  
5 -librería o en otros lugares equivalentes. Si bien este inconveniente no se presenta en los aparatos tocadiscos de tapa amovible, en tales aparatos existe la desventaja de que es preciso disponer de un lugar  
10 adecuado para la colocación de la tapa extraída, de volumen relativamente grande. Por otra parte, los tocadiscos de tapa retirable no son aconsejables porque en ellos penetra el polvo que siempre es perjudicial, durante el curso de la audición.

Las indicadas deficiencias han quedado  
15 eliminadas con la caja perfeccionada para aparatos tocadiscos objeto del presente modelo de utilidad que, en líneas generales, se caracteriza por comprender un cuerpo de base lateralmente alargado previsto para contener los mecanismos del aparato y además el ampli-  
20 ficador y potestativamente incluso un sintonizador para radio, cuyo cuerpo presenta dos guías longitudinales superiores por las que es desplazable la tapa que es susceptible de cubrir la zona del cuerpo correspondiente al tocadiscos, de manera que puede  
25 ser movida dicha tapa desde dicha zona del aparato hasta la otra zona (ocupada por el amplificador y el sintonizador) y viceversa con el fin de efectuar las manipulaciones precisas para la reproducción de los discos sin necesidad de levantar la tapa.

30 Para facilitar la explicación más detallada,



se acompaña una hoja de dibujos, en los que se ha representado un caso práctico de realización de una caja para aparatos tocadiscos que se cita sólo a título de ejemplo no limitativo del alcance del presente modelo de utilidad.

En dichos dibujos:

La figura 1 es una vista en sección alzada lateral esquemática que muestra la disposición usual desventajosa de la caja de un tocadiscos convencional en un armario-librería.

La figura 2 corresponde a una vista en alzado frontal esquemática que ilustra la disposición de la caja para tocadiscos, objeto del presente modelo de utilidad, en dicho mueble.

La figura 3 es una vista en planta correspondiente a la figura 2.

De acuerdo con los dibujos, en la figura 1 se ilustra una caja convencional -1- para aparatos tocadiscos provista de una tapa en forma de caja invertida -2- articulada mediante bisagra -3-, cuya caja o peana aloja el mecanismo del aparato tocadiscos, y potestativamente el amplificador. En ambos casos, la caja es desventajosa en el sentido de que no puede ser dispuesta en el alojamiento -4- de un armario-librería -5- o mueble o lugar equivalentes porque dichos alojamiento o lugar no son de tamaño suficiente para permitir la basculación de la tapa -2- por impedirlo las paredes -6- y -7- que limitan respectivamente la altura y profundidad del citado alojamiento, como se puede apreciar claramente en dicha figura 1



en la que se representa con línea de trazos la tapa -2-.

El referido inconveniente queda soslayado con la caja perfeccionada para aparatos tocadiscos a que se refiere el presente modelo de utilidad, que comprende un cuerpo -8-9-, que en la zona -8- aloja los mecanismos del aparato tocadiscos, en tanto que la zona -9- opuesta comprende el montaje de un amplificador -11- y potestativamente de un sintonizador -12-.

La citada caja puede disponerse en el alojamiento -4- antes citado de un armario-librería -5-, estando dicha caja provista de una tapa -12- preferiblemente transparente montada deslizable sobre dos guías longitudinales superiores -13- y -13'- previstas longitudinalmente en el cuerpo -8-9- de la caja, cuya tapa -12- es de dimensiones tales que puede cubrir la zona -8- donde se halla el plato giradiscos y el brazo fonocaptor. El dispositivo de guiado de la tapa -12- puede ser de cualquier tipo oportuno, constituido, por ejemplo, por perfiles formativos de carriles correspondientes a las guías -13- y -13'- con los que se combinan los bordes inferiores delantero y posterior de la tapa -12-, o bien por ranuras de deslizamiento que corresponden a las guías y sobre las que juegan ruedecillas, patines o elementos equivalentes de la tapa -12-, etc.

En virtud de la indicada disposición, la tapa -12- puede ser movida, por ejemplo, desde la zona -8- hasta la zona -9- de la caja para efectuar



en la primera las pertinentes manipulaciones de montaje y cambio de discos, después de lo cual la tapa -12- se puede situar nuevamente sobre el cuerpo -8-, todo lo cual es facilitado por un uñero -14-  
5 previsto en la tapa -12- u otro medio equivalente, tal como un tirador o pomo de maniobra. De esta manera, la caja con el aparato tocadiscos, el amplificador e incluso el sintonizador puede ser colocada en el alojamiento -4- del armario-librería -5- aún  
10 siendo la altura de dicho alojamiento casi la misma que la de la caja con la tapa del aparato tocadiscos, porque para retirar la tapa -12- no tiene que levantarse como ocurre corrientemente, sino que basta con desplazarla como se ha explicado.

15 Por lo demás, debe hacerse constar que el modelo, dentro de su esencialidad, puede ser llevado a la práctica en otras formas de realización que difieran únicamente en detalle de la indicada sólo a título de ejemplo, a las que alcanzará igualmente la  
20 protección que se recaba. Podrá, pues, fabricarse la caja perfeccionada para aparatos tocadiscos de referencia en cualquier forma y tamaño y con los materiales y medios más convenientes, por quedar todo ello comprendido en el espíritu de las reivindicaciones.

25

N O T A

Se reivindica como objeto del presente modelo de utilidad:

1.- Caja perfeccionada para aparatos tocadiscos, del tipo que comprende un cuerpo de base que



aloja los mecanismos del aparato, y una tapa que cubre el plato giradiscos y el brazo fonocaptor, caracterizada esencialmente por el hecho de que dicho cuerpo de base se prolonga lateralmente y está provisto de dos guías longitudinales superiores 5 sobre las que está montada corrediza la tapa, de manera que puede ser desplazada manualmente desde la zona de los mecanismos del tocadiscos hasta la otra zona extrema, donde opcionalmente son instalables el 10 amplificador y un sintonizador, y viceversa, cubriendo y descubriendo la primera zona, con el fin de efectuar las manipulaciones precisas para la carga y cambio de discos, permitiendo el montaje corredizo de la tapa el colocar la caja en alojamientos en que no es 15 posible disponer cajas con tapa articulada porque la altura y profundidad de dichos alojamientos impiden la basculación de tal tapa.

2.- CAJA PERFECCIONADA PARA APARATOS TOCADISCOS.

Consta la presente memoria descriptiva de seis hojas mecanografiadas, foliadas, numeradas y escritas por una sola cara, acompañada de una lámina de dibujos.

Madrid, a 30 JUN. 1970

JOSE MARIA PONS BONET

p. s.

MANUEL DE LOS RIOS  
P. P.

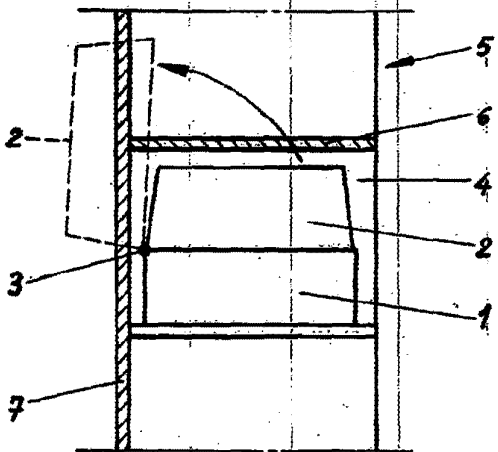

Fig. 1

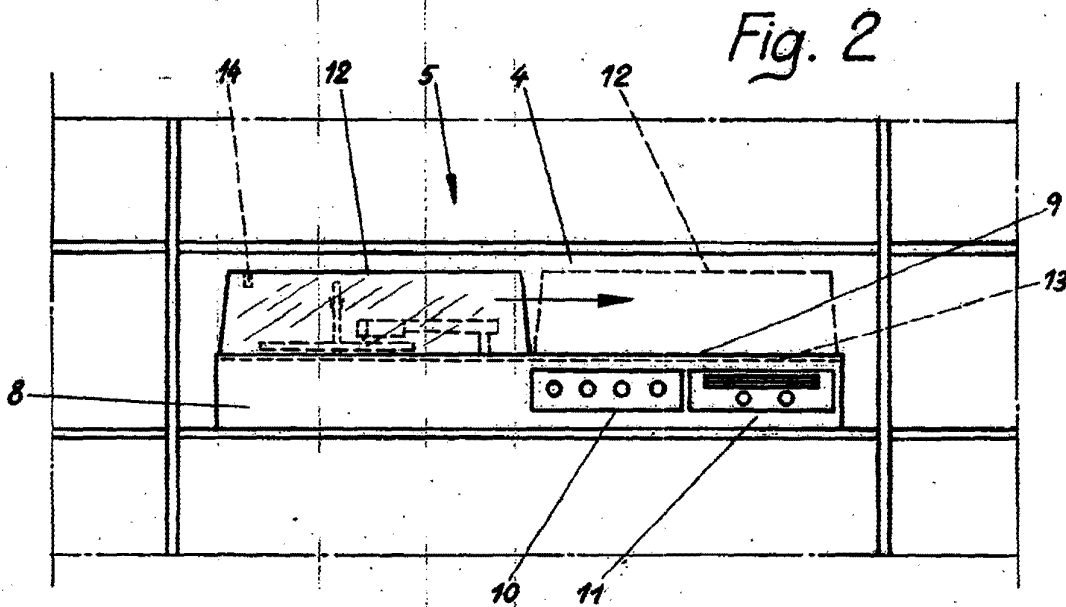

Fig. 2

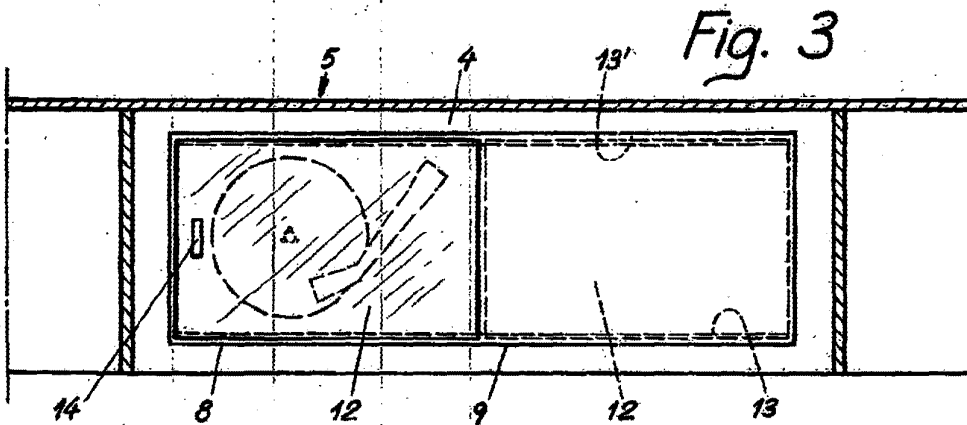

Fig. 3

Madrid 20 de Junio de 1970