

25-2-972



159.889

159889

MEMORIA DESCRIPTIVA.
=====

MODELO DE UTILIDAD.

PAIS : ESPAÑA.

DURACION : 20 AÑOS.

OBJETO : "BOVEDILLA CERAMICA PARA LA CONSTRUCCION".

A nombre de : DON MIGUEL MARTINEZ ASPIROZ.

Residente en : MADRID, Avenida de Baviera, 7.

Nacionalidad : ESPAÑOLA.

25-2-972

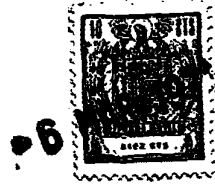

25-2-972 159889

5.- Se trata de una bovedilla cerámica para la construcción, cuidadosamente estudiada para poder adaptarse a las características estructurales de dos tipos de viguetas, una de hormigón armado y la otra de cerámica, con lo que se consigue materializar forjados diferentes, hoy día usados en el cerramiento de plantas y pisos en general.

10.- Existen gran variedad de bovedillas y bloques cerámicos para cerramientos. Normalmente estas piezas buscan soluciones de fácil montaje, ahorro de peso muerto, incluyendo la capa de compresión de hormigón y el peso de la bovedilla, y poco empleo de mano de obra al objeto de conseguir un abaratamiento sustancial en el importe general de la obra, sin menoscabar en ningún momento la resistencia mecánica del conjunto.

15.- En base a tal planteamiento, todos los constructores de esta clase de piezas, constantemente diseñan nuevos tipos que disminuyen costos de fabricación de las mismas y que una vez a pie de obra precisen menor empleo de horas de trabajo en el cerramiento planteado, a la vez que su estructura aumente el momento resistente del forjado.

20.- Constituye característica fundamental de la invención que nos ocupa, la creación de una bovedilla cerámica aligerada, cuyo diseño configura una pieza estructural normalizada capaz de poderse incorporar a cualquier entramado de elementos resistentes integrado por viguetas de hormigón armado o del tipo cerámico, con la ventaja importante de poder dis-

25.-



minuir el espesor de la capa de compresión del forjado, lo que se traduce en disminución de peso del mismo y mayor rapidez de ejecución del cerramiento.

30.- En esencia, la bovedilla consiste en un cuerpo prismático rectangular en el que se aprecia una cara o plano superior cuyos extremos de suave curvatura originan sendas zonas de transición en la parte aproximadamente media de la altura de la bovedilla que se interrumpe mediante un corte inclinado, dirigido hacia adentro, que origina una base de asiento o estribo, en cada lado de la pieza, en ángulo ligeramente superior al recto.

40.- El interior de la bovedilla está compartimentado por una pluralidad de octógonos huecos que se prolongan longitudinalmente y tangencian entre sí según vértices correspondientes a dos diámetros perpendiculares, a la par que contactan de análoga manera con las caras superior e inferior de la pieza.

45.- El perfil mitad superior de este cuerpo aligerado, está estudiado para que tome en los extremos una cantidad de hormigón de enjuntado que actúa, una vez fraguado, como vigueta simple T invertida, mientras que la cara plana superior está prevista para recibir una cubierta de pocos centímetros de la masa aglutinante que en unión de los laterales y el hierro que se coloque comporta la llamada capa de compresión del forjado.

50.- Para una mejor comprensión de cuanto antecede se acompaña una hoja de dibujo que representa esquemáticamente la invención que a continuación y con referencia a la misma se describe detalladamente.

55.- En dicho dibujo, se representa una vista en perspecti-



pa. de la bovedilla objeto del invento.

60.- De acuerdo con el dibujo que se representa a título de ejemplo ilustrativo, no limitativo, la bovedilla comprende un cuerpo prismático rectangular 1, cuya cara superior presenta, en ambos extremos, sendas curvaturas 2 que descienden hasta llegar aproximadamente a la mitad de la altura de la pieza, desde cuyo punto aparece un corte inclinado, hacia adentro, que origina una base de asiento o estribo sustentante, por cada lado, 3, 4 de ángulo ligeramente superior al recto.

65.- El interior de la pieza está dividido por una serie de compartimentos huecos de sección octogonal 5 que se extienden longitudinalmente y que tangencian entre sí según verticales correspondientes a dos diámetros perpendiculares que determinan también contactos con las caras superior e inferior de la bovedilla.

70.- La incorporación de la pieza para materializar el cerramiento de un forjado, debido a su peculiar configuración, permite que la capa de compresión cubra con poca altura, la totalidad del conjunto y la especial curvatura de los extremos o laterales de la bovedilla hacen que el enjuntado del hormigón, entre dos piezas contiguas cree una especie de simple T invertida que coadyuva a un mejor embebido de la masa aglutinante y a una mayor resistencia del conjunto que se comporta como una auténtica losa monolítica, una vez frague el hormigón vertido.

75.- Se comprende que la bovedilla cerámica tiene como misión recibir el hormigón hasta que frague y no actúa mecánicamente con respecto al forjado propiamente dicho y a su vez el compartimentado interno de la pieza sirve para aligerarla

80.-

85.-



de peso y para aumentar la rigidez y resistencia de la misma.

90.- Descrita suficientemente la naturaleza y alcance del presente invento, así como una forma preferente de poderlo llevar a la práctica, se hace constar que en el mismo podrán ser variables los materiales, dimensiones y, en general, todos aquellos detalles accesorios o secundarios que no alteren, cambien o modifiquen la esencialidad propuesta.

95.- Los términos en que queda redactada esta memoria son ciertos y fiel reflejo del objeto descrito, debiéndose interpretar en su sentido más amplio y nunca en forma limitativa.

REIVINDICACIONES.

=====

100.- 1a.- Bovedilla cerámica para la construcción, caracterizada por comprender un cuerpo prismático rectangular cuya cara o plano superior horizontal tiene ambos extremos con sensible curvatura que desciende hasta llegar aproximadamente a la mitad de la altura de la pieza donde se interrumpe mediante un corte inclinado, dirigido hacia adentro, que origina una base o estribo de sustentación, en cada lado, con ángulo ligeramente superior al recto, mientras que el interior de la bovedilla está compartimentado por una pluralidad de octógonos huecos que se extienden longitudinalmente y tangencian entre sí según vértices correspondientes a dos diámetros perpendiculares que también determinan contactos con las caras superior e inferior de la pieza, configuración que define un cuerpo aligerado para cerramientos y forjados con gran rigidez y resistencia.

- 6 - 159889 - 6



BOVEDILLA CERAMICA PARA LA CONSTRUCCION".

Madrid, - 6 MAR. 1971

159889

110220

MIGUEL MARTINEZ ASPIROZ

HOJA UNICA

6

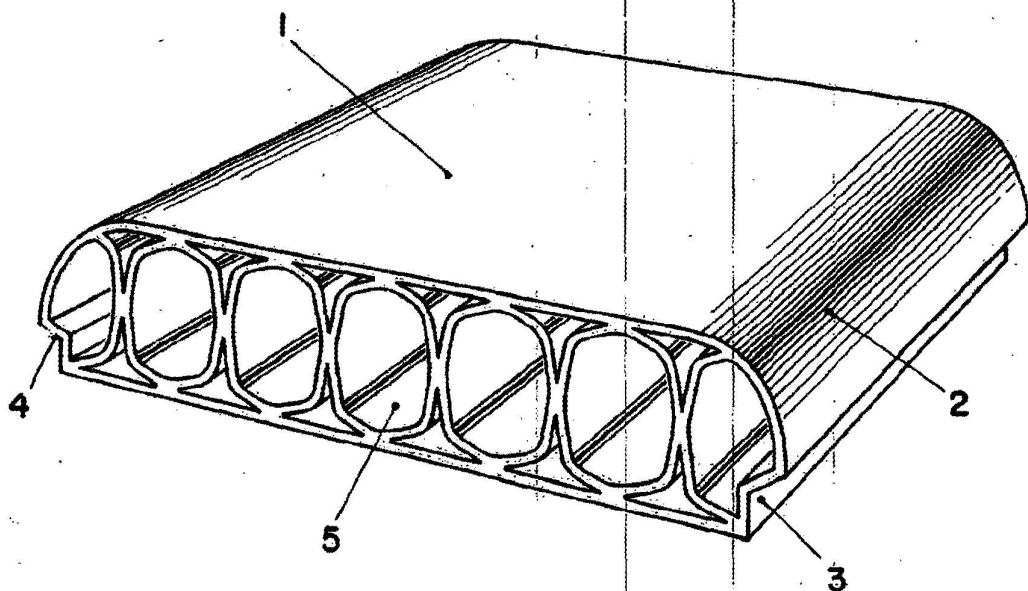

MADRID, 6 MAR. 1971
P.A.

[Handwritten signature]

ESCALA VARIABLE