



SECCION TECNICA	
CLASIFICACION I. P. C.	
CLASE	H01
SUBCLASE	H

159 868

MODELO DE UTILIDAD

por 20 años

A favor de Doña JOSEFA GIL IZQUIERDO, de nacionalidad española, residente en BARCELONA, Baños Viejos, 3. -- por: "CONMUTADOR ROTATIVO, SIMPLIFICADO". - - - - -

MEMORIA DESCRIPTIVA

El presente modelo de utilidad se refiere a un conmutador rotativo, de nuevo diseño, cuya característica más destacada radica en su extraordinaria simplicidad, de lo que se derivan importantes ventajas con relación a los actuales conmutadores de tipo rotativo.

En esencia, el actual conmutador está constituido primeramente por una base aislante provista cerca de su periferia de una serie de ranuras donde



se alojan los terminales o contactos fijos, disponiendo además de unas muescas de acoplamiento al cuerpo del conmutador, y de un juego circular de orificios alrededor de uno central que son los determinantes de las posiciones posibles a adoptar por el bloque giratorio comandado del conmutador.

Es importante también el hecho de que en la periferia interna del cuerpo del conmutador existan unos rebajes en correspondencia con los contactos fijos, para anclaje de los mismos, saliendo de tal cuerpo unas patillas inferiores periféricas que por remachado en caliente se ajustan con la base aislante y provocan el sellado del conjunto. Este cuerpo posee también un cuello superior roscado, por cuyo hueco central pasa el eje de giro, donde se acopla el correspondiente botón de mando, y que se prolonga en un bloque giratorio portador de los contactos móviles y del mecanismo de intercambio de posiciones de aquellos contactos móviles con respecto a los fijos.

Para colocación y montaje de los citados contactos móviles, dicho bloque lleva sendos cajeados o entrantes diametrales provistos de dos tabiquillos o patillas angulares contrapuestas, en cuyas uñas terminales se apoyan los extremos de las laminillas en "C" componentes de los contactos móviles, que a su vez están solicitados por resortes transversales apoyados contra los puntos medios de dichos contactos.

A su vez, el mecanismo de intercambio de posiciones del bloque giratorio citado está constituido



por un fiador de bola que va alojado en un taladro inferior excéntrico de tal bloque, el cual incorpora a su vez un pivote central que sirve de punto de giro sobre la base aislante al alojarse en el taladro central de que dispone la misma.

Para facilitar la explicación más detallada, se acompaña una hoja de dibujos, en los que se ha representado un caso práctico de realización, que se cita sólo a título de ejemplo no limitativo del alcance del presente modelo de utilidad.

En dichos dibujos:

La figura 1 es una vista en alzado del conmutador en cuestión, con una mitad seccionada y la otra en vista externa.

La figura 2 se corresponde con una vista en planta del propio conmutador, desde la parte superior, y también parcialmente seccionada.

La figura 3 representa otra vista en planta del mismo conmutador, por su parte inferior.

Según tales figuras, el conmutador rotativo, simplificado objeto del presente modelo de utilidad está constituido por una base aislante -1- dotada de ranuras -2- dispuestas en círculo cerca de su periferia, en donde aparecen unas muescas -3- para su acoplamiento con las patillas inferiores -4- del cuerpo envolvente -5- del conmutador.

Las mentadas ranuras -2- son para alojar verticalmente los terminales -6- constitutivos de los contactos fijos que quedan anclados en rebajes periféricos internos -7- del mismo cuerpo -5-, el

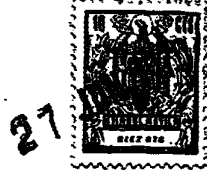

5 cual se prolonga en un cuello superior roscado -8-
por cuyo interior hueco pasa el eje -9- donde se
acoplará el correspondiente botón de mando que
permite su giro y el del bloque interior -10-
portador de los contactos móviles, disponiendo
además el mencionado cuello -8- de sendos facetados
diametrales planos -11- y -11'- para su montaje
antigiro en el correspondiente panel.

10 Los contactos móviles del conmutador en
cuestión, aparecen en número de dos y montados
diametralmente en el bloque -10-, estando constituidos
por laminillas en "C" -12- que abrazan por sus extre-
mos las uñetas asimismo extremas -13- de unos tabi-
quillos angulares -14- que van dispuestos en correspon-
15 dientes rebajes o cajeados diametrales -15- del mismo
bloque -10- recibiendo la acción antagonista de unos
resortes -16- que, colocados entre los tabiquillos
-14-, impulsan hacia afuera a los contactos -12-
abrazando una embutición resaltada central -17-
20 de los mismos, para mejor posicionado de tales
resortes.

Por último, el propio bloque -10- lleva
en su base inferior un alojamiento excéntrico -18-
así como un pivote central -19-, éste destinado a
25 alojarse en un taladro central -20- de la base
aislante -1- del conmutador, sirviendo de punto de
giro, mientras que aquél se destina a recibir un
fiador de bola -21-, cuyo resorte -22- obliga a
ésta a apoyarse contra aquella base, estabilizando
30 las posiciones del conmutador conforme tal bola -21-



va entrando en los distintos taladros -23- existentes en serie circular en dicha base -1- alrededor del taladro central -20- anteriormente citado.

El modelo, dentro de su esencialidad, puede ser llevado a la práctica en otras formas de realización que difieran en detalle de la indicada únicamente a título de ejemplo, a las que alcanzará igualmente la protección que se recaba. Podrá, pues, fabricarse el conmutador rotativo de referencia en cualquier configuración y tamaño y con los materiales, accesorios y medios más convenientes, por quedar todo ello comprendido en el espíritu de las siguientes reivindicaciones.

N O T A

Se reivindica como objeto del presente modelo de utilidad:

1.- Conmutador rotativo, simplificado, caracterizado esencialmente por estar constituido por una base aislante provista de una serie de ranuras perimetrales que quedan atravesadas por laminillas constitutivas de los contactos fijos, las cuales se anclan en rebajes a propósito de la periferia interna del cuerpo envolvente del conmutador, el cual se fija a dicha base a través de unas patillas inferiores que se remachan en muescas perimétricas de la misma base citada, la cual dispone de un taladro central y una serie circular de orificios a su alrededor, aquél para la introducción de un pivote saliente del bloque portador de los contactos



móviles actuando como punto de giro de éste, y está para estabilizar la posición de dichos contactos móviles con respecto a los fijos, con la colaboración de un fiador de bola instalado en la base inferior del mencionado bloque.

2.- Conmutador rotativo, simplificado, según la reivindicación 1, caracterizado asimismo porque los contactos móviles están integrados por sendas laminillas diametrales en "C" que abrazan las uñas extremas de unos tabiquillos angulares practicados en sendos rebajes, igualmente diametrales del bloque que incorpora a aquellos contactos y al vástago que recibe el correspondiente botón exterior de mando, apoyando contra tales laminillas unos resortes situados entre cada par de tabiquillos abrazando por su otro extremo embuticiones resaltadas centrales de las mismas laminillas contactoras mencionadas.

3.- CONMUTADOR ROTATIVO, SIMPLIFICADO.

Consta la presente memoria descriptiva de seis hojas mecanografiadas, foliadas, numeradas y escritas por una sola cara, acompañada de una lámina de dibujos.

Madrid, a 27 JUN. 1970

JOSEFA GIL IZQUIERDO

P. A.
MANUEL DE RAFAEL
P. P.

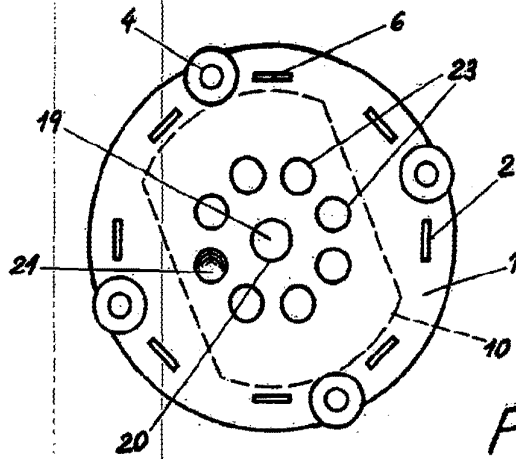

Fig. 3

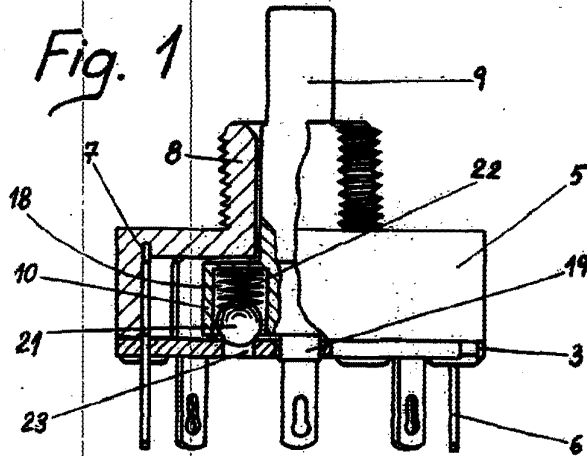

Fig. 1

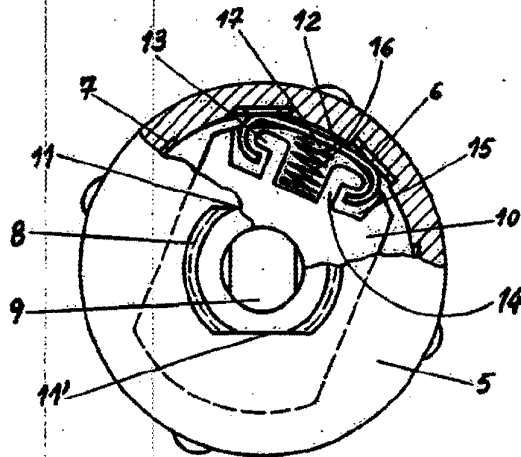

Fig. 2

Madrid 1 de Junio de 1970

MANUEL DE...
E. E. ...