

159758

SECCION TECNICA
CLASIFICACION I. P. C.
CLASE <u>B 65</u>
SUBCLASE <u>D</u>



M O D E L O  
D E  
U T I L I D A D

por "CAJA ENVASE PERFECCIONADA", a favor de la razón social española, PLASTICOS DE GALICIA, S.A., con domicilio en VIGO (Pontevedra), Avda. de Castrelos, nº 160.

= . =

MEMORIA DESCRIPTIVA

El presente modelo de utilidad se refiere a una caja envase perfeccionada.

5.  
10.  
Más concretamente, consta en esencia el referido modelo, de un cuerpo hueco troncopiramidal, cuya cara superior está descubierta y sus caras enrejadas. Los vértices son redondeados existiendo cerca de los mismos, y en dos caras opuestas, unos huecos o hendiduras de forma prismática, que inician su prolongación en los bordes de dichas caras. Las citadas hendiduras presentan configuración prismática triangular y prismática rectangular respectivamente, estando situadas en las caras opuestas y

159758



- de manera contrapuesta, o sea, las hendiduras prismáticas triangulares son exteriores en una de las caras, e interiores en la otra; igualmente ocurre con las hendiduras prismáticas rectangulares. Así pues, una vez apiladas las bandejas troncopiramidales, estas quedarán ubicadas entre sí, al coincidir las hendiduras prismáticas triangulares de dichas bandejas, con las inmediatas superiores e inferiores. Originando con las referidas bandejas un giro de 180° con respecto a la inmediata inferior y sobre su eje longitudinal,
5. las hendiduras prismáticas triangulares quedan operativamente dispuestas sobre las hendiduras prismáticas rectangulares, las cuales sirven de punto de apoyo, de tal modo que las bandejas quedan separadas entre sí en su apilado.
- 10.

- Con el fin de facilitar la explicación, se acompaña a la presente memoria descriptiva de una lámina de dibujo en la que se ha representado un caso de realización que se cita a título de ejemplo.
- 15.

En los dibujos:

- La figura única presenta una vista en perspectiva del modelo, pudiéndose apreciar en su realización, un cuerpo -1- hueco troncopiramidal, de cara superior descubierta, presentando el resto de las caras de un enrejado -2-, siendo sus vértices redondeados -3-. Dos de las caras opuestas -4- y -5-, presentan, cerca de dichos vértices -3-, unas hendiduras -6- y -7- de relieve posterior y forma prismática. Dichas hendiduras están colocadas en sus respectivas caras de manera alternada. De tal modo que originando un giro de 180° con la
- 20.
- 25.

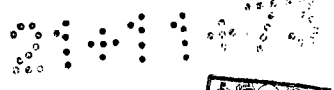

159758



5. caja inmediata superior, en su apilado, ésta queda dispuesta de tal forma que las hendiduras -6- piramidales quedarán apoyadas sobre las hendiduras -7-, de manera que resulta fácil su apilado aún estando ocupados dichos envases de los elementos para los cuales están destinados. Dichas caras -4- y -5- presentan unas ventanas -8- aptas para servir de asa.

10. El modelo, dentro de su esencialidad, puede ser llevado a la práctica en otras formas de realización que difieran en detalle de las indicadas a título de ejemplo en la descripción y a las cuales alcanzará igualmente la protección que se reoaba. Podrá, pues, construirse en cualquier forma y tamaño, con los materiales más adecuados, por quedar todo ello comprendido en el espíritu de las reivindicaciones.

159758



N O T A

Descrito el objeto y utilidad de la presente invención, lo que se declara como no divulgado ni practicado en España, comprende las siguientes reivindicaciones.

5. 1.- Caja envase perfeccionada, caracterizada esencialmente por el hecho de comprender, una bandeja tronco piramidal, con enrejado en sus caras; unas hendiduras de forma prismática rectangular y triangular situadas contrapuestas en dos de las caras opuestas, operativamente dispuestas para facilitar la inserción de unas bandejas en otras en su apilado, además porque originando con las referidas bandejas un giro de 180º respecto a la inmediata inferior, las hendiduras triangulares quedan encaradas en las hendiduras rectangulares, sirviendole estas de apoyo, y porque de la forma antedicha las bandejas quedan separadas entre si en su apilado.
- 10.
- 15.

2.- Caja envase perfeccionada.

= 5 =

159758



Según se describe y reivindica en la presente memoria descriptiva que consta de 5 páginas foliadas y escritas a máquina por una sola de sus caras y acompañados de los dibujos reglamentarios.

Madrid, a 24 JUN. 1970

P. a.

JAI ME ISE RN

~~P. P.~~

Hoja Única



Madrid, a 20 de 1907  
p.a.

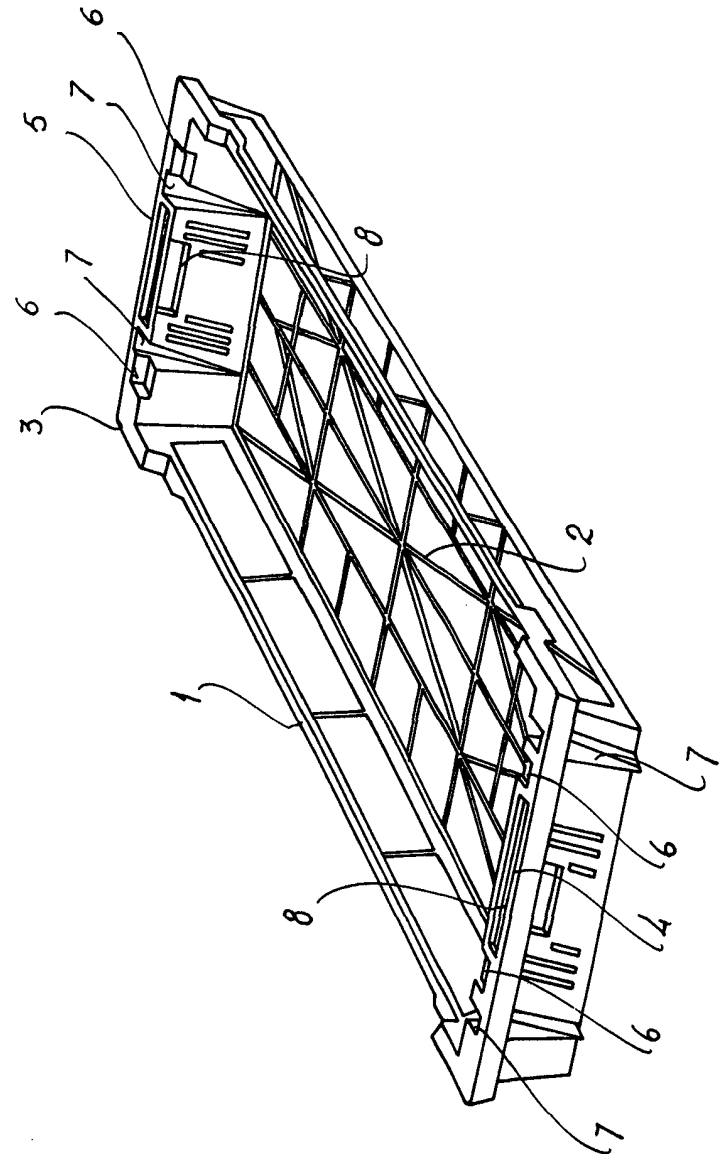

953/08