

159040
159643



- 3 JUN.

SECCION TECNICA
CLASIFICACION I. P. C.
CLASE <u>D 04</u>
SUBCLASE <u>D</u>

MODELO DE UTILIDAD

por 20 años

por "CINTA FORMADORA DE LAZOS", a favor de DALMAU, S.A., de nacionalidad española, domiciliada en MANRESA (Barcelona), Sardana, 19 al 35.

=====

MEMORIA DESCRIPTIVA

El presente Modelo de utilidad se refiere a una cinta de características peculiares, que se distingue por el hecho de que, realizando la tracción de un elemento que lleva asociado, produce unos pliegues imitadores de los bucles de un lazo. Ello

5. permite la realización de lazos de fantasía y de adorno para su disposición, por ejemplo, en cajas que contienen objetos de regalo, estuches suntuarios para artículos diversos, cajas de bombones y casos similares.

La cinta en cuestión, cuando está desplegada, tiene

10. el aspecto de banda que es usual a aquel tipo de tejido, por lo cual se puede arrollar alrededor de un núcleo o plegador, lo que facilita su almacenamiento y transporte en las mejores condiciones de comodidad y protección. Pero cuando interesa realizar un lazo de fantasía o de adorno, la cinta en cuestión se

15. adapta a la configuración deseada mediante la mencionada tracción del elemento asociado a su estructura.

Para facilitar la explicación, se acompaña a la pre-

- 3 JUN



sente memoria una hoja de dibujos, en los que se ha representado, a título de ejemplo ilustrativo y no limitativo, un caso de realización de una cinta formadora de lazos, según los principios de las reivindicaciones.

5. En los dibujos:

La figura 1 muestra la banda y su elemento conformador, en posición de desplegado, o sea en situación recta longitudinal.

10. La figura 2 ilustra la primera fase de plegado de la cinta y la formación de unos bucles, mientras que la figura 3 representa estos últimos constituyendo ya el lazo ornamental que se desea obtener.

Los elementos designados con números en los dibujos corresponden a las partes siguientes:

15. -1-, cuerpo de la cinta, compuesto de un tejido, el cual viene definido, consiguientemente, por una urdimbre -2- y una trama -3-, siendo -4- unas zonas en la que esta última aparece interrumpida, figurando, aparentemente, solamente la urdimbre; -5-, elemento lineal en forma de hilo resistente, dispuesto a lo largo de la cinta y oblicuamente respecto a los bordes de ésta, como se ve en la figura 5, atravesando en diagonal las zonas rectangulares sucesivamente definidas por las partes -4-; en estas últimas son de configuración prácticamente cuadrada, y las partes en que existe trama, de forma rectangular y alargada, siendo -6- la mencionada trayectoria en diagonal del hilo, cuyos extremos -7- y -8- sobresalen respecto a los de la cinta -1-.

20. Los bucles -9-, constituidos inicialmente, forman luego los elementos de lazo -10-, que en la parte opuesta se estrechan, según -11-, en correspondencia con las partes agrupadas y contraídas del hilo que recorre la cinta. Los extremos -12-

- 3 JUN.



y -13- de ésta se utilizarán facultativamente para formar un nudo o lazo elemental en la parte inferior del lazo constituido.

Realizando el hilo -5-6- de color y acabado similares a la cinta -1-, se tendrá que aquél puede pasar prácticamente
5. desapercibido, ya que su atadura, tirante en la parte inferior del lazo, por asociación de sus extremos -7- y -8-, puede quedar perfectamente oculta.

Todo cuanto no afecte, altere, cambie o modifique la esencia de la cinta descrita, será variable a los efectos del
10. actual Modelo.

N O T A.

Se reivindica como objeto de este registro por Modelo de utilidad:

1.- Cinta formadora de lazos, caracterizada esencial-
15. mente por comportar, en su constitución longitudinal, una pluralidad de zonas desprovistas de trama, perpendicular a los bordes de la cinta, hallándose asociado a ésta un elemento filar que recorre sucesivamente y según diagonales las repetidas zonas sin trama, y las otras, alargadas, con trama, definidas en
20. el cuerpo de la cinta, de manera que la tracción de los extremos del hilo produce el plegado de la cinta y la formación de bucles constitutivos de un lazo múltiple, con estrechamiento de sus zonas correspondientes a la parte contraída del hilo, cuyos extremos, así como los de la cinta, se dispondrán en imitación
25. de los extremos de un lazo.

Sean cuales fueren las circunstancias que concurren en la esencialidad del Modelo de utilidad definido en la anterior reivindicación, cuyo objeto es:

2.- "CINTA FORMADORA DE LAZOS".

30. Consta la presente memoria de cuatro hojas foliadas, mecanografiadas por una sola cara y de los dibujos unidos a la

- 3 JUN 1970



misme.

Barcelona, - 3 JUN. 1970
P.A. de DALMAU, S.A.,

ALFONSO DURAN
P. P.

Lluís Durán Benejam

Mo. Luls Durán Benejam

FE.mf

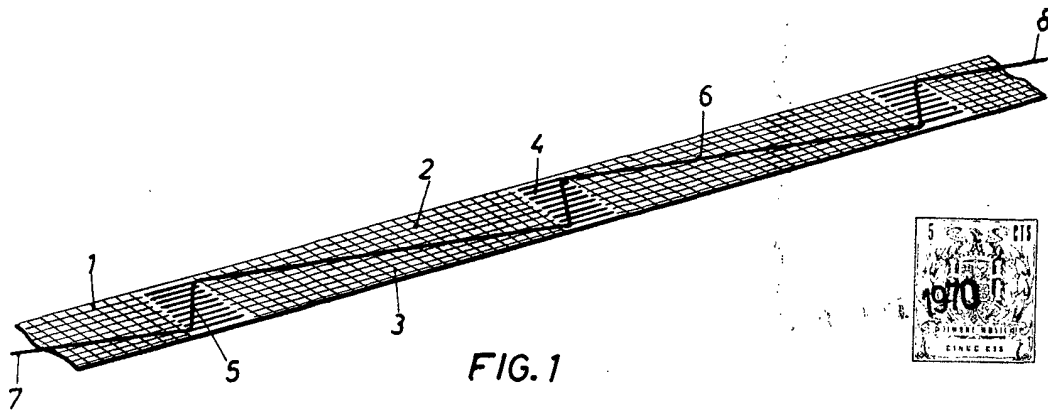

FIG. 1

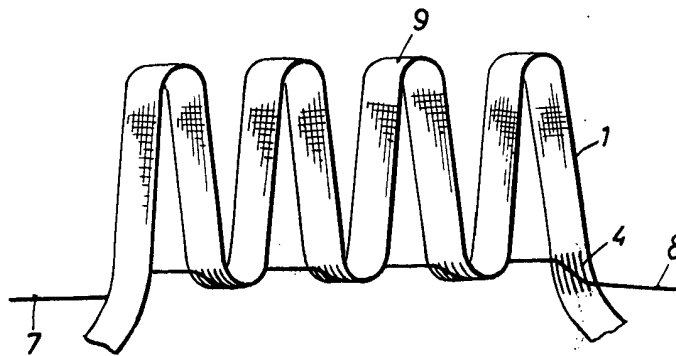

FIG. 2

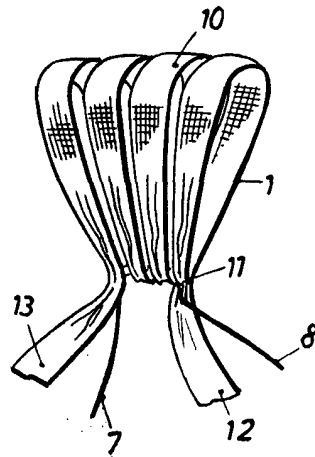

FIG. 3

BARCELONA, 3 JUN 1970

P. A. ALFONSO DURAN
P. P.

Fdo.: Lluís Durán Bonejans

ESCALA VARIABLE