



159638

SECCION TECNICA	
CLASIFICACION I. P. C.	
CLASE	F 16
SUBCLASE	K

M O D E L O
D E
U T I L I D A D

a favor de Don Antonio SERRANO SANCHO, de nacionalidad española, residente en Barcelona, Calle Arenys, 16-18, por "LLAVE DE PASO PARA LÍQUIDOS".

- . -

MEMORIA DESCRIPTIVA

La presente invención se refiere a una llave de paso para líquidos muy sencilla y económica de construir, por ser de estructura simplificada que prácticamente elimina toda posibilidad de averías o fugas por el desgaste de sus elementos componentes, superando ventajosamente en este aspecto a todos los dispositivos que de esta clase se conocen hasta la fecha.

La llave aludida se caracteriza, en líneas generales, por el hecho de estar constituida por una montura, dotada de medios de montaje en el lugar correspondiente, la

159638

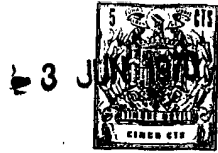

34973
104107

5. cual comprende un alojamiento cilíndrico comunicable por un extremo a la embocadura de descarga y lateralmente con la conducción de entrada, entre las cuales queda determinada una zona en la que asienta a fricción la junta tórica de un vástago deslizable longitudinalmente a través de dicho alojamiento, el cual, por el extremo opuesto se halla unido a un cabezal roscado a las paredes internas de un segundo alojamiento, longitudinalmente contiguo al descrito, el desplazamiento de cuyo cabezal lo determina la rotación de un eje no cilíndrico, uno de cuyos extremos queda unido a dicho cabezal mientras que el opuesto lo está al volante de mando de la montura y cuyo accionamiento es el que determina su giro.

15. El extremo inferior del alojamiento del eje forma un asiento inferior para el cabezal portador del vástago, el cual se convierte en un tope que determina la carrera del mismo en su posición de cierre.

20. Los dibujos adjuntos muestran tan sólo a título de ejemplo, no limitativo del alcance de la presente invención, un caso práctico de realización de una llave de paso para líquidos realizada según las características detalladas.

25. En dichos dibujos, la figura 1 es una sección longitudinal del conjunto de la llave montada en un soporte convencional y en su posición cerrada; y la figura 2 es una sección parcial igual a la anterior, pero en la que la llave está representada en su posición abierta.

Así, pues, según la representación de los dibujos, la llave de paso para líquidos según la invención, y de

159638



acuerdo con una realización preferida, consta de una montura dotada de los oportunos medios de montaje, tales como el casquillo -1- con la valona superior -2- apoyable sobre la superficie que rodea el orificio -3- formado en la superficie de montaje -4-, y cuyo casquillo queda mantenido en posición mediante las arandelas de apriete -5-, quedando el conjunto ocultado por la tapa ornamental -6-.

5.

La indicada montura está dotada de la prolongación inferior -7- dotada de la derivación lateral -8- para conectarse al conducto de entrada del líquido, mientras que su extremo libre forma la embocadura -9- de salida, estando ambos dotados del preciso roscado -10- para el acoplamiento del correspondiente elemento de empalme a las conducciones generales.

10.

15.

La prolongación -7- forma interiormente un alojamiento -11- en el que lateralmente desemboca la derivación -8- al propio tiempo que se comunica con la embocadura de salida -9-, y en el interior del cual se desliza longitudinalmente el vástago -12- dotado por su extremo inferior de la acanaladura -13- en la que está acoplada la junta tórica -14- que se acopla a fricción en la embocadura troncocónica -15-, formada en el punto de intersección de la entrada y salida del líquido. Asimismo, el citado vástago -12- tiene formadas por encima del nivel de entrada del líquido una pluralidad de acanaladuras -16- en las que se acoplan otras tantas juntas tóricas -17-, que determinan la oportuna hermeticidad que impide que el líquido entrado en la llave fluya hacia la parte superior del dispositivo.

20.

25.

34373
104497

- 4 159638



El vástago -12- se halla unido por su extremo superior a un cabezal -18-, el cual, asimismo, en disposición deslizante, se halla roscado, a la pieza anular -19- fija y colocada en el interior de un segundo alojamiento -20-, longitudinalmente contiguo al anteriormente descrito -11-.

5.

En el interior del espacio -20- se halla dispuesto el eje -21-, de sección cilíndrica, es decir que cuadrado, tal como se representa en los dibujos, o cualquier sección poligonal, el cual encaja uno de sus extremos al orificio -22-, de igual sección, del cabezal -18-, quedando retenido en el mismo por el ensanchamiento -23-, mientras que por el extremo opuesto, previo paso por un orificio formado a tal efecto en el núcleo -24-, se acopla al manguito interno -25- del volante de accionamiento -26-.

10.

15.

El accionamiento del indicado volante -26- determina la rotación del eje -21-, en virtud de la cual el cabezal -18- se rosca o desenrosca, según sea el sentido de giro del volante -26-, desplazándose hacia arriba o hacia abajo y en tales sentidos se desliza el vástago -12-, de modo que la junta -14- da paso o cierra el caudal de líquido entrado por la toma lateral -8-. Concretando más dichos movimientos en la figura 1 de los dibujos se representa la posición de cierre de la llave, y en la cual puede contemplarse la junta -14- dispuesta por debajo del nivel de entrada del líquido y en consecuencia cerrando la embocadura -9-, mientras que la figura 2 ilustra la posición inversa, es decir en la que la junta -14- por desplazamiento hacia arriba del vástago -12- se halla situada por encima del nivel de entrada, permitiendo

20.

25.



159638

que el líquido fluya directamente hacia la salida -9-, de acuerdo con el recorrido señalado por la flecha "F".

Como detalle de la estructura de la llave descrita procede señalar que parte del cabezal -18- se halla dispuesto en un alojamiento interno formado en el extremo superior de la prolongación tubular -7-, el cual forma el asiento -27-, el cual forma un tope que limita la carrera de dicho cabezal -18- en su desplazamiento hacia abajo.

5.

10.

Serán independientes del objeto de la presente invención, los materiales empleados en los distintos elementos constitutivos de la llave de paso para líquidos, así como las formas y dimensiones, tanto absolutas como relativas, de los mismos y en consecuencia, todo cuanto no afecte a su esencialidad.

- . -

N O T A

15.

Se reivindica como objeto del presente modelo de utilidad:

20.

1. Llave de paso para líquidos, que se caracteriza por el hecho de estar constituida por una montura, dotada de medios de montaje en el lugar que le corresponda, la cual comprende un alojamiento cilíndrico comunicable por un extremo a la embocadura de descarga y lateralmente con la conducción de entrada, entre las cuales queda determinada una zona en la que se asienta a fricción la junta tórica de un vástago des-



=3

3:12:73
10:11:97

159638

lizable longitudinalmente a través de dicho alojamiento, el cual por su extremo opuesto se halla unido a un cabezal rosado a las paredes internas de un segundo alojamiento, longitudinalmente contiguo al descrito, el desplazamiento de cuyo cabezal lo determina la rotación de un eje no cilíndrico, uno de cuyos extremos está conectado a dicho cabezal mientras que el opuesto lo está al volante de mando de la montura y cuyo accionamiento es el que determina el giro.

5.

2. Llave de paso para líquidos que, según la reivindicación 1, se caracteriza por el hecho de que el extremo inferior del alojamiento del eje forma un asiento en el que se apoya el cabezal portador de vástago, el cual se constituye en un tope que limita la carrera del mismo hacia su posición de cierre.

10.

3. Llave de paso para líquidos.

15.

La presente memoria consta de seis hojas foliadas escritas a máquina por una sola cara.

Barcelona, 3 de junio de 1970

Antonio SERRANO SANCHO

p.a.

189633 JUN 1970



FIG. 1

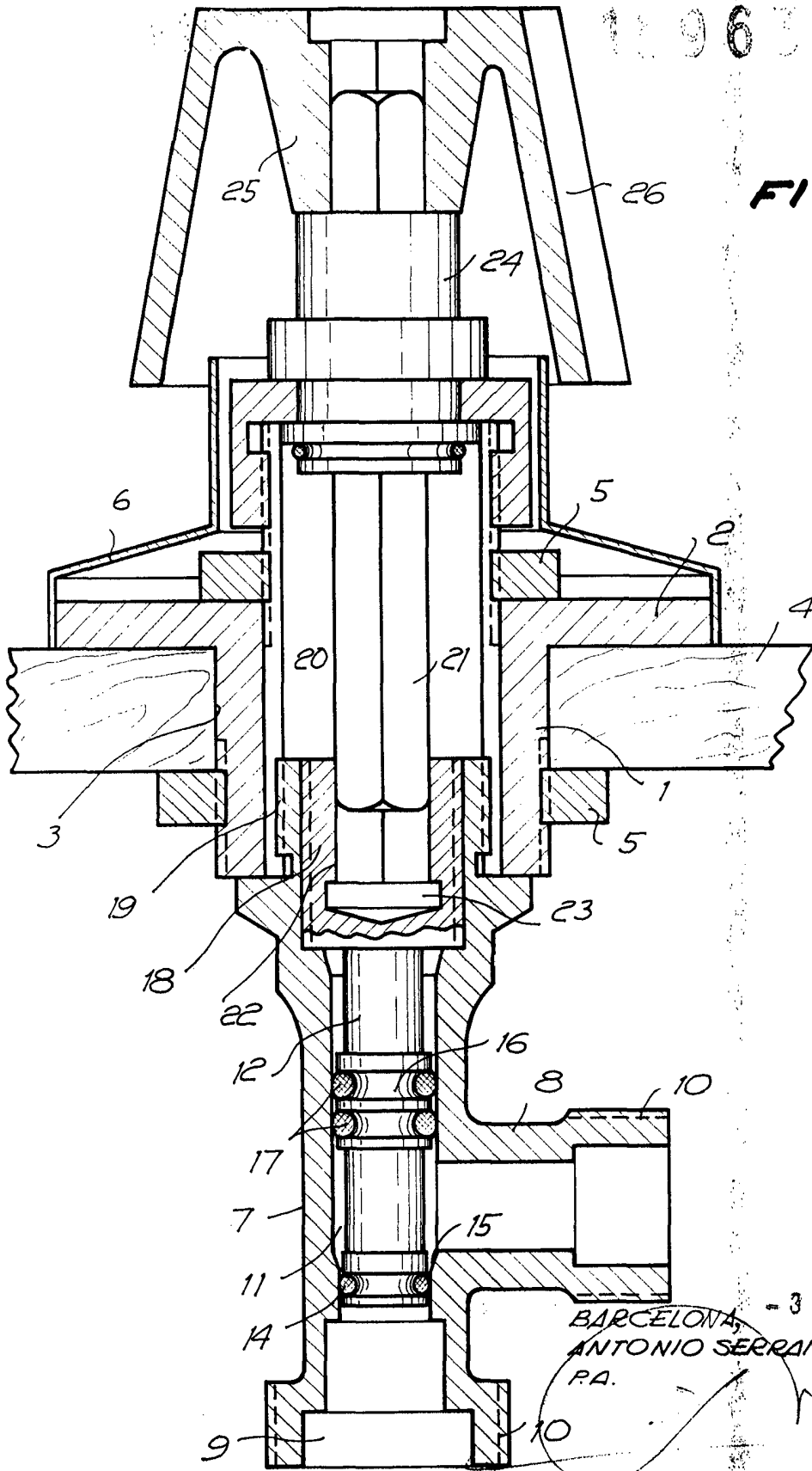

18971/2

BARCELONA, - 3 JUN. 1970
ANTONIO SERRANO SANCHE
P.A.

[Handwritten signature]

159638



FIG. 2

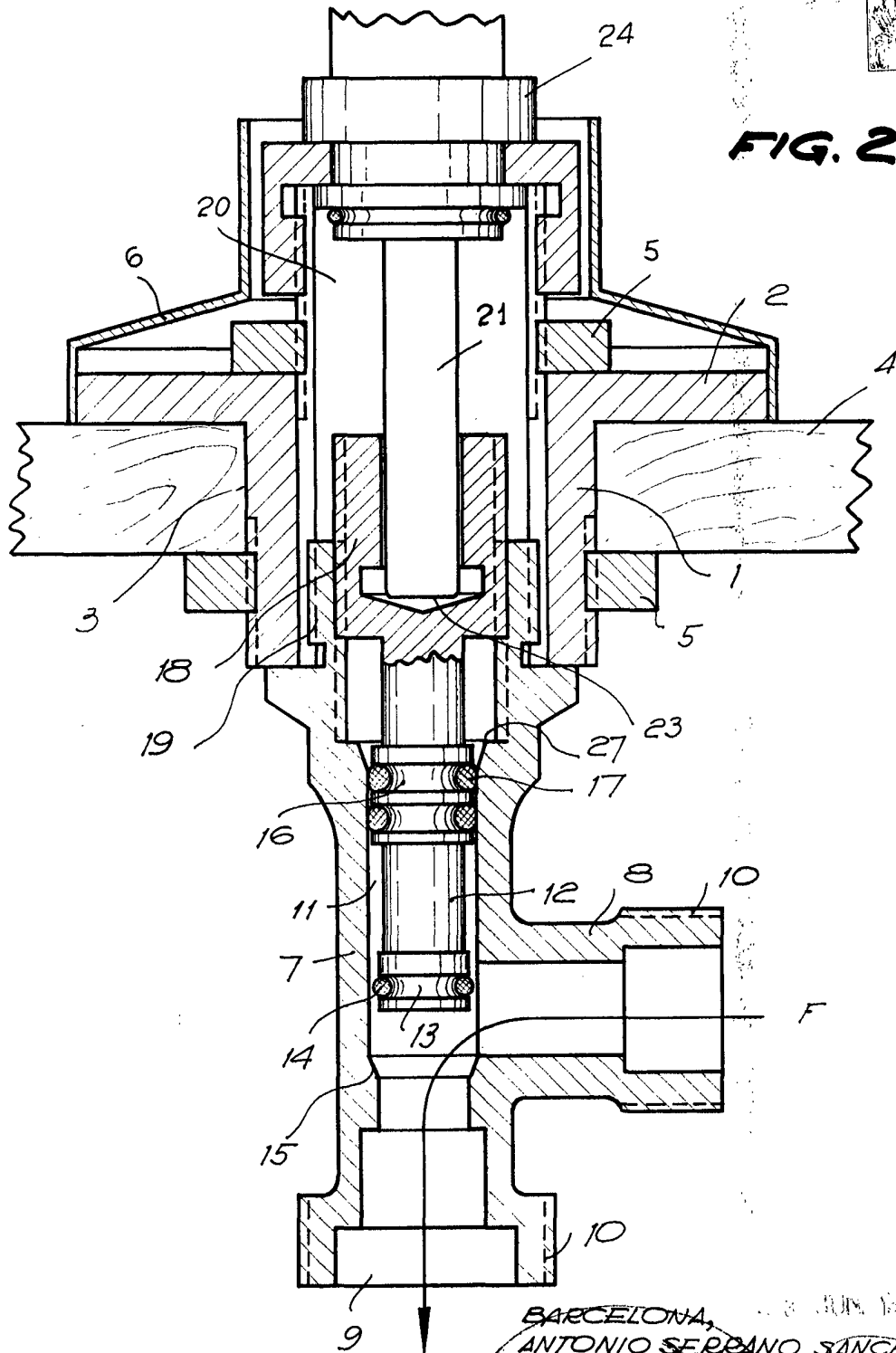

BARCELONA, JUN 1970
ANTONIO SERRANO SANCHE
P.A.

18971/e