

SECCION TECNICA
CLASIFICACION I. P. C.
CLASE <u>B.60</u>
SUBCLASE <u>J</u>

13



159603

## MEMORIA DESCRIPTIVA

del Modelo de Utilidad, por 20 años, solicitado a favor de los Sres. D. Luis GALI OLIVELLA y D. Antonio CUENCA SAURE, de nacionalidad Española, residentes en Barcelona, calle de Cartagena nº 378, por " UN EMBELLECEDOR PERFECCIONADO PARA LAS CERRADURAS DE LOS CAPOTS DE LOS VEHICULOS AUTOMOVILES ".

El presente Modelo de Utilidad se refiere a un embellecedor perfeccionado para las cerraduras de los capots de los vehículos automóviles, que presenta al doble objeto de embellecedor que sirve de marco a la cerradura y el de constituir un asidero útil para el levantamiento del capot, evitándose aplicar la mano presionando en la superficie del capot que carece de asa apropiada.

El embellecedor está constituido por una placa vertical alargada que presenta, en su parte central, un orificio que actúa de marco del saliente central de paso de la llave de la cerradura del capot a que se aplica el embellecedor, cuya vertical presenta en su cara posterior los elementos de fijación a la chapa del capot.

El borde superior de la placa vertical del embellecedor que se superpone al capot está debidamente centrado respecto a la cerradura y presenta una prolongación en forma de alete sensiblemente horizontal y en voladizo, que sirve como asa para sujeción, levantamiento y cierre del capoto, operaciones que se facilitan con este asidero.

En la hoja gráfica adjunta y a título de ejemplo, se representa un caso de realización práctica del embellecedor perfeccionado para

13 JUN 1970

- 2 -

20 las cerraduras de los capots de los vehículos automóviles, objeto del presente Modelo de Utilidad.

Las figs. 1, 2 y 3 muestran unas vistas en alzado frontal, lateral y corte, según AB, viéndose en la fig. 4 su aplicación y montaje en la cerradura de un capot.

25 Siguiendo los dibujos se advierte la placa vertical de mayor altura en la zona central -1- y reducción progresiva en los laterales -2-, que presenta en su borde superior una visera horizontal asimismo de mayor ancho -3- en la zona central y reducción progresiva hacia los extremos -4-. Esta visera sirve de asa para sujetar y levantar el ca-  
30 pot. Así se facilita esta operación, que es difícil en los capots no provistos de este embellecedor, pues en ellos debe actuarse empujando en el propio capot en donde no hay ningún saliente de fácil sujeción. En la parte central -1- de mayor altura de la placa vertical, existe el orificio circular -5- que constituye el marco de aplicación del nú-  
35 cleo de la cerradura -6- en el que se dispone la llave de abertura del capot -6'- de los equipajes. En la parte posterior de la placa vertical existen los vástagos roscados -7-, para unión con el capot. La arista superior de unión entre la placa y la visera lleva una moldura o protección elástica -8- para evitar el roce entre las dos su-  
40 perficies metálicas.

Se fabricará el embellecedor perfeccionado para las cerraduras de los capots de los vehículos automóviles, con los materiales apropiados a sus elementos componentes, pudiendo variar su forma, acabado y di-  
45 mensiones y cuantos detalles no alteren, cambien o modifiquen su esencialidad.

===== N O T A =====

Se reivindica:-

1.- Un embellecedor perfeccionado para las cerraduras de los capots de los vehículos automóviles, caracterizado porqué está constituido por una placa vertical alargada que presenta, en su parte central ,

50 JUN 1970  
REGISTRO DE PATENTES  
CIUDAD DE BARCELONA

- 3 -

50 un orificio que actúa de marco del saliente central de paso de la llave de la cerradura del capot a que se aplica el embelleedor, cuya vertical presenta en su cara posterior los elementos de fijación a la chapa del capot.

2ª.- Un embelleedor perfeccionado para las cerraduras de los capots de los vehículos automóviles, según reivindicación 1ª., caracterizado porqué el borde superior de la placa vertical del embelleedor que se superpone al capot está debidamente centrada respecto a la cerradura y presenta una prolongación en forma de aleta sensible -  
60 ventamiento y cierre del capot, operaciones que se facilitan con este asidero.

3ª.- Un embelleedor perfeccionado para las cerraduras de los capots de los vehículos automóviles.

63 Consta la presente memoria descriptiva de tres hojas foliadas y escritas de una sola cara.

Barcelona, 16 de JUNIO de 1.970.

P. A.

**M. LLORT**



FIG. 1

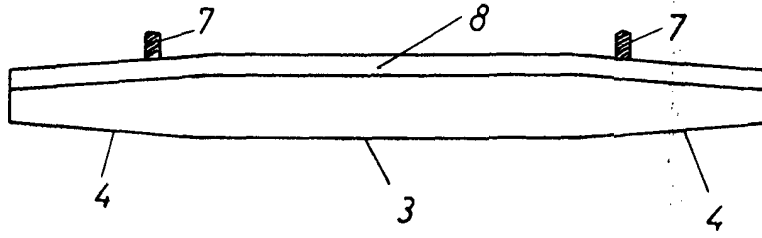

13 JUN 1970  
INVENTOR  
DIPLOMA DE PATENTE

FIG. 2

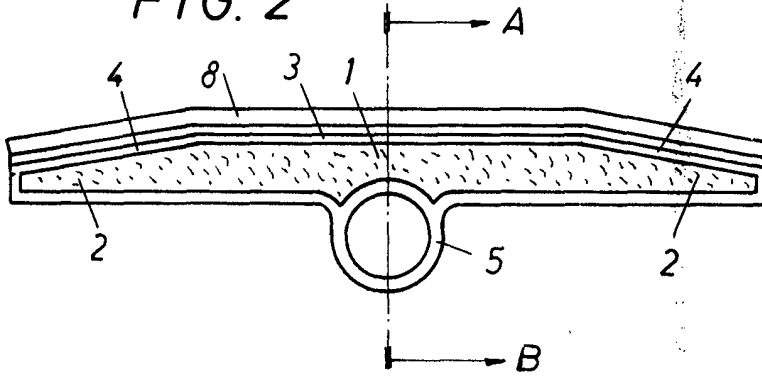

FIG. 3

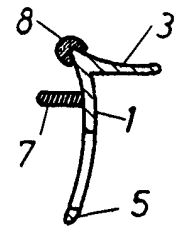
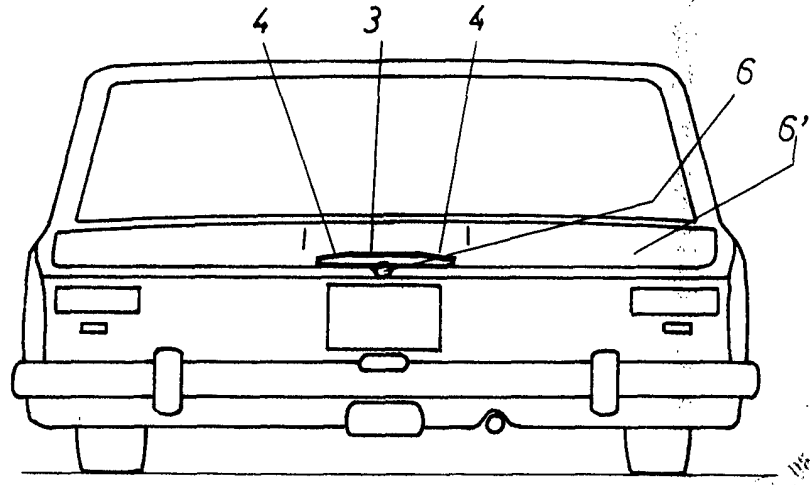

FIG. 4



ESCALA VARIABLE.

BARCELONA, EL DÍA DE JUNIO DE 1970  
M. FORT