

139548

159548

- 2 JUN



SECCION TECNICA
CLASIFICACION I. P. C.
CLASE A 47
SUBCLASE G

MODELO DE UTILIDAD

por 20 años

por "PERCHA DE FIJACION NEUMÁTICA", a favor de D. Fernando MARCHESI Fernández-Herce, de nacionalidad española, domiciliado en BARCELONA - Teodora Lamadrid, 38.

=====

MEMORIA DESCRIPTIVA

El presente Modelo de utilidad se refiere a una percha, destinada a la sustentación colgante de prendas de vestir y otros objetos y caracterizada por realizarse su fijación mural por un sistema neumático de ventosa que asegura una gran

5. fuerza sujetadora, lo que repercute en la posibilidad de sujetar prendas y objetos de peso considerable.

El dispositivo sujetador que se describirá está compuesto por varias partes, de las cuales la de inmediata aplicación murales flexible y las restantes son rígidas, obteniéndose el efecto neumático por deformación parcial de aquel elemento, motivada por la compresión del mismo, originada a su vez por un efecto de apriete realizado sobre un tornillo que constituye el elemento de accionamiento al realizar el montaje.

15. Para facilitar la explicación, se acompaña a la presente memoria una hoja de dibujos, en los que se ha representado, a título de ejemplo ilustrativo y no limitativo, un caso de

- 2 JUN



realización de una percha de fijación neumática, según los principios de las reivindicaciones.

En los dibujos:

La figura 1 muestra la percha en cuestión, completa
5. con sus componentes y en situación de montaje.

La figura 2 constituye un despiece de aquellos componentes, en su situación relativa de acoplamiento.

Los elementos designados con números en los dibujos corresponden a las partes siguientes:

10. -1-, zona troncocónica y divergente, prolongada en el cuerpo cilíndrico axial -2-, el cual lleva anclada la pieza -3- en forma de casquillo, provisto de rosca interior -4-; la pieza -1-2- se realizará de material flexible, y la -3- de un material rígido y resistente; -5-, zona troncocónica y divergente del segundo elemento del dispositivo, provisto de un nervio periférico -6- y prolongado en la zona tubular -7-, la cual recibe en su parte externa el cuerpo asimismo tubular -8-, prolongado en el brazo longitudinal -9-, cuyo extremo oblicuo -10- se remata en un tetón -11- o formación extrema equivalente;
20. -12-, vástago roscado, conjugado de la cavidad -4- solidario del botón -13-, cuya superficie lateral posee un estriado o nervado -14-, a fin de facilitar su manejo.

Todos los componentes de la percha podrán realizarse de material plástico, susceptible, por sus propiedades, de presentar un acabado, coloración y resistencia adecuados.
25.

Todo cuanto no afecte, altere, cambie o modifique la esencia de la percha descrita, será variable a los efectos del actual Modelo.

N O T A.

30. Se reivindica como objeto de este registro por Modelo de utilidad:



1.- Percha de fijación neumática, caracterizada esencialmente por constar de cuatro elementos esenciales acoplados, de los cuales el primero, de aplicación inmediata a la superficie sustentadora, consta de una parte troncocónica flexible y una prolongación coaxial cilíndrica que lleva anclado un casquillo roscado interiormente; una pieza rígida de forma troncocónica conjugada con la primera y prolongada en un cuerpo tubular axial; una pieza tubular de diámetro interior equivalente al exterior del segundo cuerpo cilíndrico y prolongada longitudinalmente en un brazo sujetador rematado en una terminación oblicua con un tetón en su extremo, y un vástago roscado, conjugado de la cavidad axial del primer elemento y solidario de un botón cuya periferia lateral comporta un acabado en relieve destinado a facilitar su manejo a efectos de atornillado.

15. Sean cuales fueren las circunstancias que concurren en la esencialidad del Modelo de utilidad, definido en la anterior reivindicación, cuyo objeto es:

2.- "PERCHA DE FIJACIÓN NEUMÁTICA".

20. Consta la presente memoria de tres hojas foliadas, mecanografiadas por una sola cara y de los dibujos adjuntos.

Barcelona, - 2 JUN. 1970

- P.A. de D. Fernando MARCHESI Fernández-Heróe,

ALFONSO DURÁN
P. P.

fe/pg.

Fdo. Luis Durán Benéfam

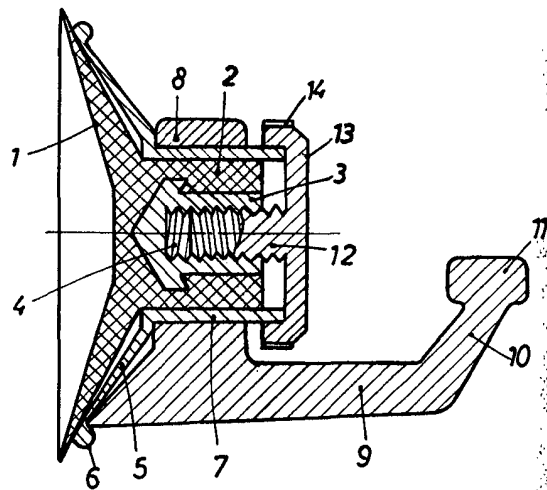

FIG. 1

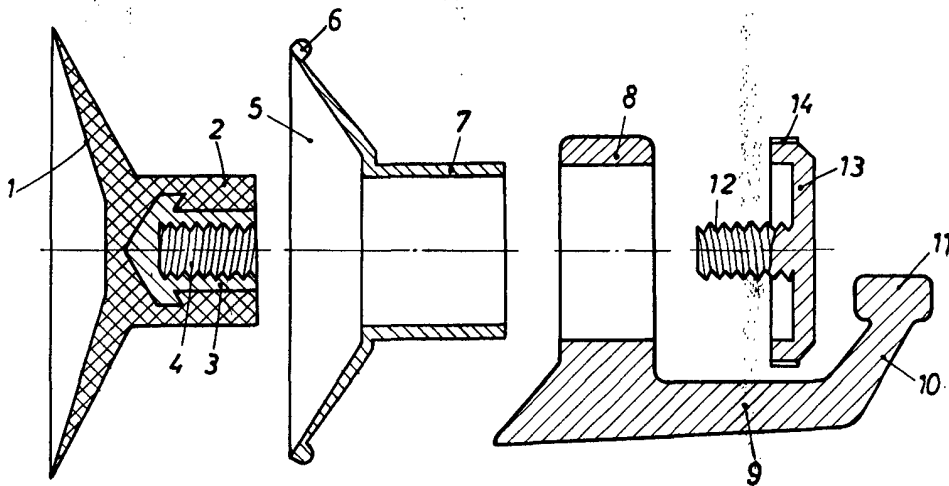

FIG. 2

2 JUN 1970

BARCELONA.

P. A. ALFONSO DURAN
P. P.

Fdo.: Luis Durán Benejam

ESCALA VARIABLE