

159540⁸⁰



SECCION TECNICA
CLASIFICACION I.P.C.
CLASE B60
SUBCLASE B

M O D E L O
D E
U T I L I D A D

a favor de Don Román PIQUÉ GRAS, de nacionalidad española, residente en Barcelona, Avenida de Madrid, 38-40, 7º, por "EMBELLECEDOR PARA RUEDAS DE VEHÍCULOS".

- . -

MEMORIA DESCRIPTIVA

La presente invención se refiere a un embellecedor para ruedas de vehículos, cuya colocación es muy sencilla y que, una vez colocado, da a la rueda un aspecto deportivo totalmente distinto al que tenía de origen.

5. Como es sabido, uno de los detalles que da una personalidad especial al vehículo, es la forma de los tapacubos y llantas de las ruedas. Generalmente, el vehículo de tipo turismo presenta unas llantas y tapacubos de líneas muy simples, mientras que el coche deportivo tiene
10. unas líneas más funcionales, debidas en gran parte al ren-



dimiento que se espera de la rueda.

5. Con el fin de cambiar de una manera sencilla el aspecto de las ruedas de un vehículo, se ha ideado el embellecedor objeto de la invención, formado por unas piezas que simulan los radios de una rueda de vehículo deportivo, dotadas de medios de fijación sobre el tapacubos de la rueda convencional.

10. Para la mejor comprensión de cuanto queda descrito en la presente memoria, se acompaña un dibujo en el que, tan sólo a título de ejemplo, se representa un caso práctico de realización del objeto de la invención.

15. En dicho dibujo, la figura 1 es una vista en perspectiva del tapacubos separado de la rueda, provisto de tres piezas embellecedoras montadas y una separada; la figura 2 es una vista en alzado frontal de una rueda provista de cuatro piezas embellecedoras; y la figura 3 es un detalle en sección diametral por el plano III de la figura 2, que muestra el dispositivo de unión entre una pieza y el tapacubos.

20. En embellecedor para ruedas de vehículos descrito consta en el aludido dibujo de un número de piezas -1- que puede variar según las dimensiones de la rueda y el gusto particular de cada uno, cuyo contorno exterior simula el de los radios de una rueda de vehículo deportivo y cuya cara interna presenta un contorno complementario al contorno externo del tapacubos -2-, y del borde externo de la llanta -3-. En esta cara interna presenta unas muescas -4-, que se adaptan al nervio embutido -5-

25.



del tapacubos, y otras muescas -6-, para su ajuste en el escalón externo -7- de la llanta.

5. Las piezas -1- presentan unas espigas roscadas -8- que sobresalen de su cara posterior, destinadas a atravesar orificios -8a- practicados en el tapacubos, quedando fijadas en ellos por medio de las tuercas -9- (figura 3).

10. Las piezas en cuestión, una vez colocadas, regularmente distribuidas, simulan los radios de una rueda de un vehículo deportivo y confieren un aspecto totalmente distinto al que tenía de origen la rueda sobre la que se aplican estos embellecedores.

15. Por otra parte, estos embellecedores pueden colocarse fácilmente sobre el tapacubos, que a su vez puede desmontarse sin que la presencia de los embellecedores represente ninguna dificultad para ello.

20. Serán independientes del objeto de la invención los materiales empleados en la construcción del embellecedor, formas y dimensiones del mismo y cuantos detalles accesorios puedan presentarse, siempre y cuando no afecten a su esencialidad.

J. ROMÁN PIQUÉ GRAS

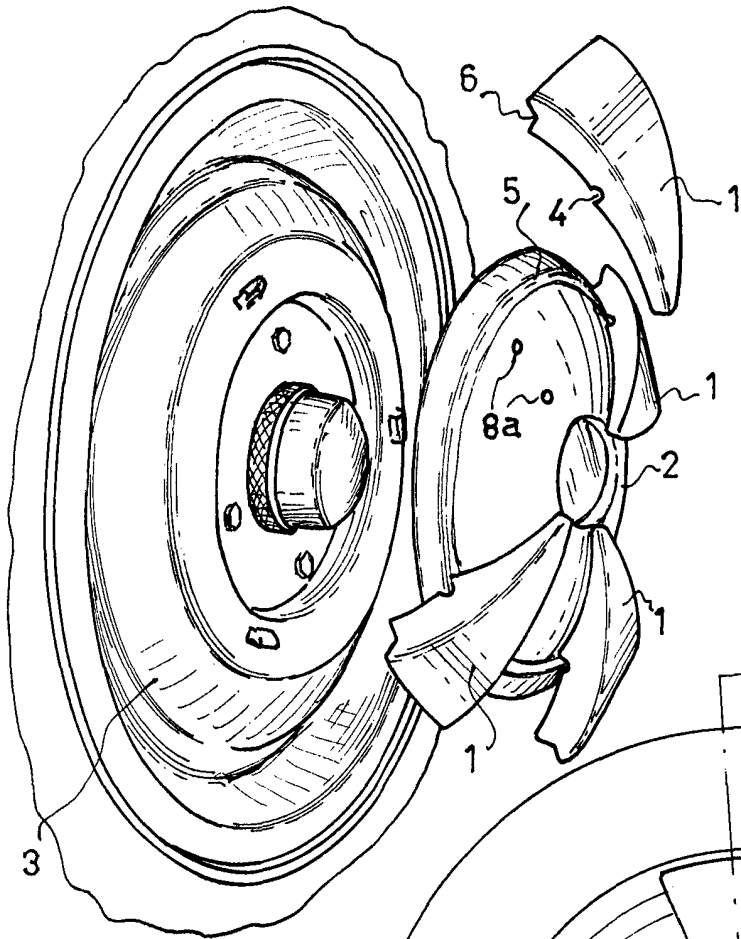

FIG. 1

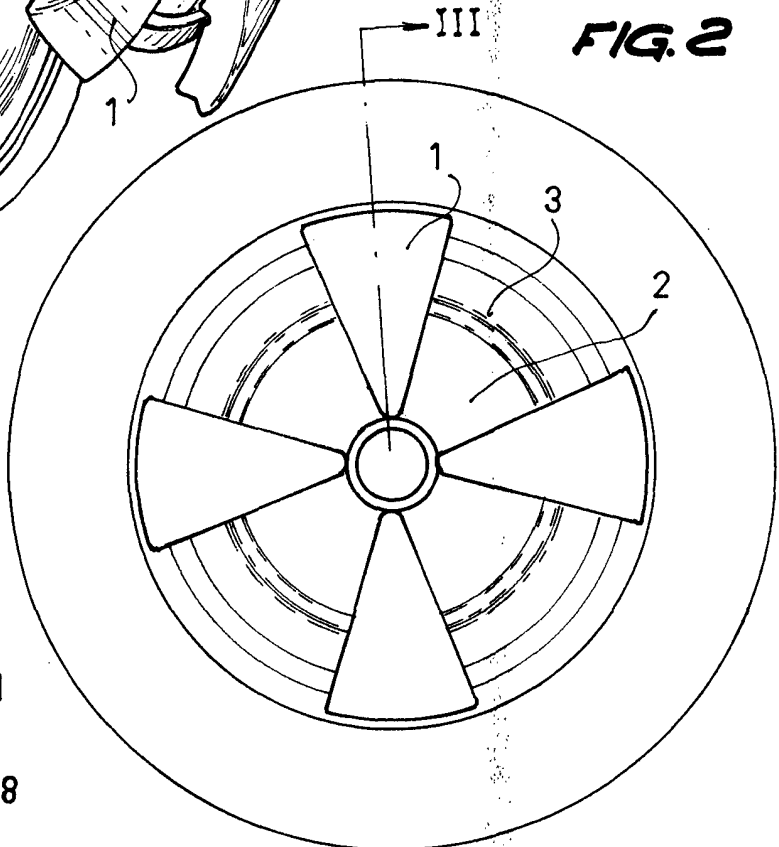
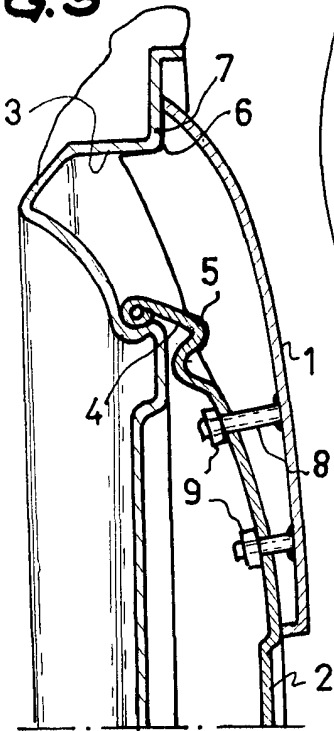

FIG. 2

FIG. 3



BARCELONA, 30 MAY 1970
ROMÁN PIQUÉ GRAS
P.A.

19013 / 1