



SECCION TECNICA
CLASIFICACION I. P. C.
CLASE <u>A 41</u>
CLASE <u>B</u>

M O D E L O
D E
U T I L I D A D

a favor de Don Federico SANFELIU NOGUÉS, de nacionalidad española, residente en Barcelona, Calle Diputación, 68-70, por "PAÑAL".

- . -

MEMORIA DESCRIPTIVA

La presente invención se refiere a un pañal de un solo uso, el cual resulta sumamente práctico y económico.

5. El recambio de pañales de un bebé siempre ha sido un verdadero problema debido a la gran cantidad de ellos que el niño ensucia. Tradicionalmente se ha venido utilizando el pañal absorbente, de un tejido apropiado, gasa, rizo, etc., envuelto por unas braguitas impermeables y cubierto finalmente por las braguitas normales de punto.
- 10.



- La colocación de este conjunto resulta engorrosa y por otra parte la utilización de los pañales de tejido, recuperables, crea un problema de constante lavado de los mismos, cuyo problema se agrava cuando la familia se desplaza con el bebé fuera del hogar. Entonces es preciso llevar una cantidad considerable de pañales de recambio y además ir guardando los pañales sucios hasta el momento en que haya la oportunidad de lavarlos y secarlos.
- 5.
10. Con el fin de evitar todos los inconvenientes expuestos se ha ideado el pañal objeto de la invención que comprende un folio exterior impermeable y otro interior poroso, unido entre sí por sus bordes, formando una bolsa cerrada, en cuyo interior está dispuesto un relleno de naturaleza absorbente. El conjunto presenta unos pliegues longitudinales, que se hallan unidos en puntos superficiales, situados en la zona intermedia, que dan al pañal una conformación apropiada para su adaptación al bebé.
- 15.
20. Para la mejor comprensión de cuanto queda descrito en la presente memoria, se acompañan unos dibujos en los que, tan sólo a título de ejemplo, se representa un caso práctico de realización del objeto de la invención.
25. En dichos dibujos, la figura 1 es una vista en perspectiva del pañal abierto; la figura 2 es una vista similar en posición de uso; la figura 3 es una vista en perspectiva del pañal plegado; la figura 4 es



una vista en planta del pañal semiabierto; la figura 5 es una sección por el plano V-V de la figura anterior, a mayor escala y la figura 6 es una semisección similar a la anterior, pero del pañal desplegado.

5. El pañal descrito consta en los aludidos dibujos de un folio exterior impermeable -1- y otro interior poroso -2-, unidos entre sí por sus bordes extremos -3- y también por los bordes laterales, si bien los bordes laterales -4- del folio impermeable sobrepasan a los del folio poroso, y están solapados sobre ellos (figura 5).

10. Entre ambos folios determinan una bolsa ocupada por un relleno absorbente -5-, por ejemplo de celulosa, y el conjunto presenta unos pliegues longitudinales hacia el interior, unidos superficialmente por puntos -6- (figuras 5 y 6) situados en posición intermedia, de tal manera que al desplegar el pañal para su colocación queda configurada en forma ahuecada, más estrecho por la zona de la entrepierna, adaptándose fácilmente al niño (figura 2).

20. El pañal descrito es sumamente práctico, puesto que se coloca con suma facilidad, debido a su especial configuración, siendo necesario únicamente cubrirlo con las braguitas de punto usuales.

25. Gracias a este pañal se han suprimido braguitas impermeables con las molestias que representa su adaptación. Asimismo son innecesarias las gasas o pañales propiamente dichos y cuyo lavado constituye un problema constante, agravado en los desplazamientos de la familia. El



pañal descrito puede fabricarse en serie, con unas ventajas económicas de tal índole que permiten utilizarlo una sola vez y tirarlo.

5. Ni que decir tiene la comodidad que para la madre representa la utilización de este pañal, ya que le ahorra el lavado de los innumerables pañales convencionales y naturalmente su compra; también puede ahorrarse la compra de braguitas impermeables y finalmente no ha de acumular pañales sucios, sino que los mismos se tiran una vez usados.

10. Serán independientes del objeto de la invención, los materiales empleados en la confección de los pañales, formas y dimensiones de los mismos y cuantos detalles accesorios puedan presentarse, siempre y cuando no afecten a su esencialidad.

- . -

N O T A

Se reivindica como objeto del presente modelo de utilidad:

20. 1. Pañal, caracterizado esencialmente por el hecho de que está conformado a modo de bolsa mediante un folio exterior impermeable y otro interior poroso, unidos por sus bordes, cuya bolsa está ocupada por un relleno interior absorbente, mientras que el conjunto presenta unos pliegues longitudinales unidos superficialmente



por unos puntos situados en una zona intermedia que dan al pañal una conformación apropiada para su adaptación al bebé.

2. Pañal.

La presente memoria descriptiva consta de cinco hojas foliadas escritas a máquina por una sola cara.

Barcelona, 30 de mayo de 1970.

Federico SANFELIU NOGUÉS

p. a.

L. FONTE

FIG. 1

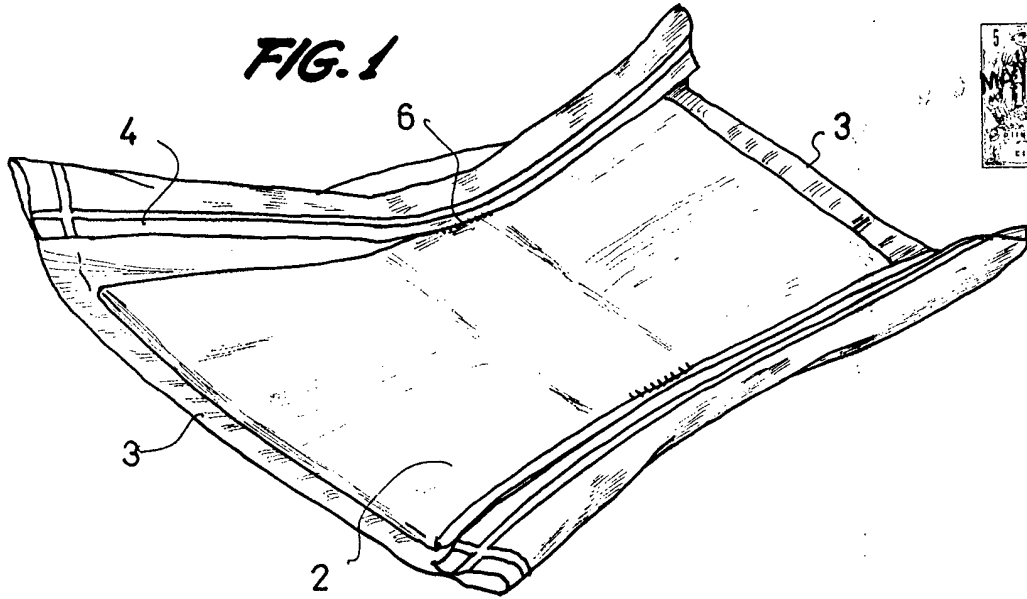

FIG. 2

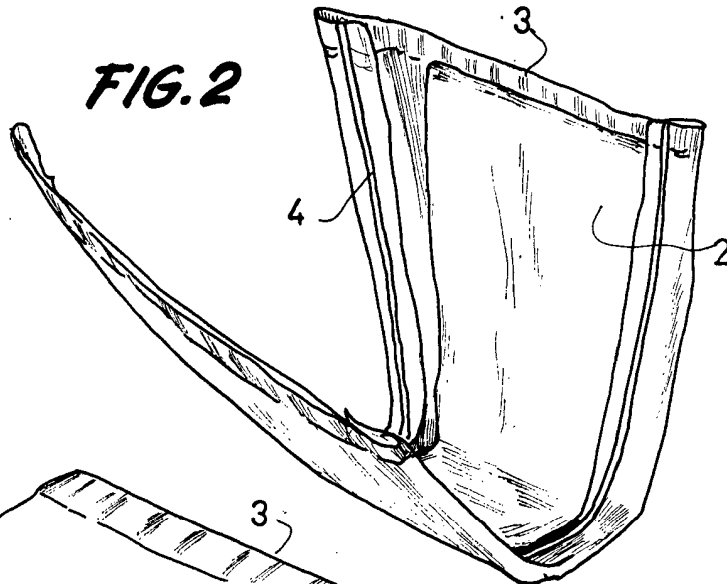
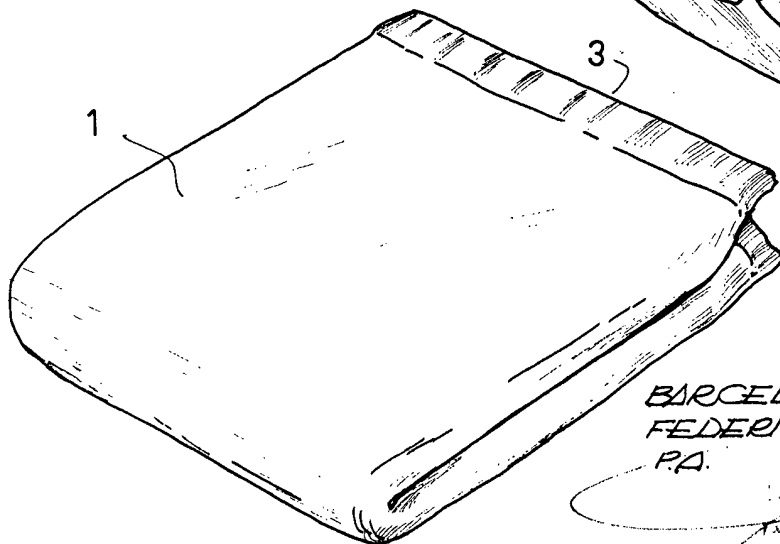

FIG. 3



BARCELONA, 5 MAY 1970
FEDERICO SANFELIU NOGUÉS
P.A.

18.997/2



FIG. 4

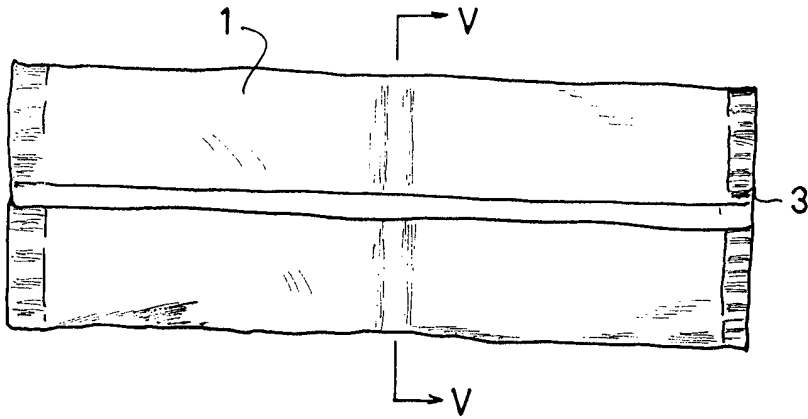

FIG. 5

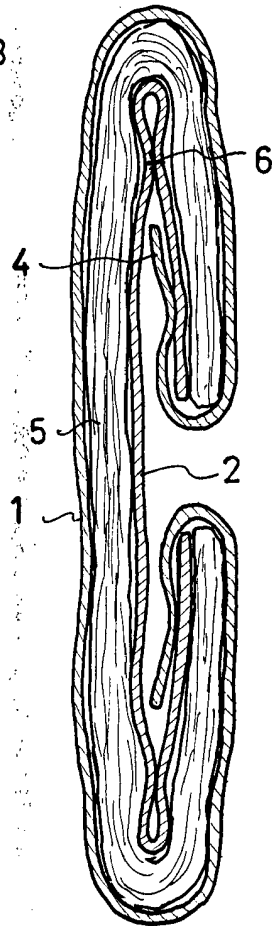
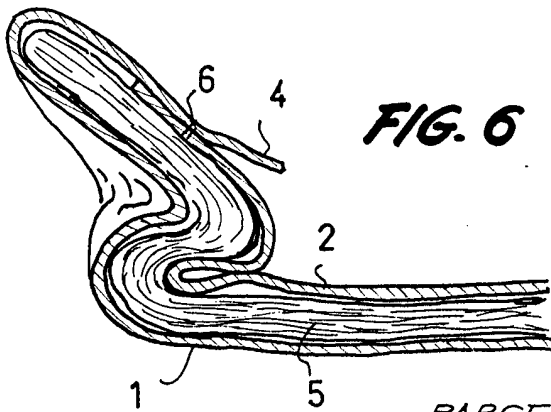

FIG. 6



BARCELONA, 30 MAY 1970
FEDERICO SANFELIU NOGUÉS
P.A. L. RORRI

18997/2