

159.531

30 M



SECCION TECNICA
CLASIFICACION I.P.C.
CLASE A 41
CLASE B

M O D E L O
D E
U T I L I D A D

a favor de Don Federico SANFELIU NOGUES, de nacionalidad española, residente en Barcelona, calle Diputación, 68-70, por "PAÑAL".

- . -

MEMORIA DESCRIPTIVA

La presente invención se refiere a un pañal, que proporciona numerosas ventajas de tipo práctico, a la vez que su aspecto económico también resulta beneficioso en relación a los servicios que presta.

5.

Tradicionalmente se vienen utilizando pañales de tejido apropiado, ya sea de gasa o rizo, cuyos pañales son cubiertos por unas braguitas impermeables para evitar que la humedad pueda pasar al vestido del bebé. Finalmente las braguitas impermeables se cubren

10.



con las braguitas de punto. Este conjunto de piezas hace que la colocación del pañal sea harto laboriosa y no es necesario insistir en que esta operación se repite con frecuencia.

5. Otro problema que presentan los pañales convencionales es el del lavado de los mismos. Constantemente deben lavarse los pañales, de los que es preciso poseer una cantidad considerable, pero aún así la situación se empeora cuando es preciso desplazarse con el bebé. La falta de un lugar apropiado para el lavado de los pañales, para guardar los sucios y también para tener a mano los limpios, inmovilizan prácticamente a la familia.

15. Con el fin de salvar las dificultades expuestas se ha ideado el pañal objeto de la invención, caracterizado esencialmente por el hecho de que consta de un folio exterior impermeable y otro interior poroso, de menores dimensiones que el primero, unidos entre sí, por una zona marginal determinando una bolsa de cuyos lados sobresalen las solapas impermeables correspondientes al folio exterior. El interior de la bolsa está ocupado por un relleno absorbente. El conjunto presenta unos pliegues longitudinales, unidos por puntos internos superficiales situados en una zona intermedia, que dan una conformación al pañal muy apropiada para su adaptación al niño.

20. Para la mejor comprensión de cuanto queda descrito en la presente memoria, se acompañan unos

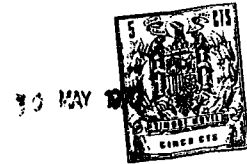

dibujos en los que, tan sólo a título de ejemplo, se representa un caso práctico de realización del objeto de la invención.

5. En dicho dibujo, la figura 1 es una vista en perspectiva del pañal abierto; la figura 2 es una vista similar en posición de uso; la figura 3 es una vista en perspectiva del pañal plegado; la figura 4 es una vista en planta del pañal desplegado parcialmente; la figura 5 es una sección por el plano V-V de la figura anterior a mayor escala; y la figura 6 es una semisección similar a la anterior, si bien el pañal está desplegado.

15. El pañal descrito consta en los aludidos dibujos de un folio impermeable -1- y otro poroso -2-, este último de bordes doblados hacia su cara interna, cuyo contorno tiene menores dimensiones que el primero. Ambos folios están unidos por una zona periférica determinando una bolsa, de la que sobresalen las solapas impermeables -3-, que proceden del folio -1- de mayores dimensiones que el -2-. El interior de la bolsa está ocupado por un relleno -4- de naturaleza absorbente, por ejemplo de material celulósico.

25. El pañal presenta unos pliegues longitudinales en zig-zag unidos superficialmente por su cara interna en puntos -5-, de tal manera que dan al pañal una conformación apropiada una vez desplegado, que facilita su adaptación al bebé, toda vez que la zona de la entrepierna permanece sin desplegar en su totalidad

30 MAY



mientras que a partir de ella el pañal se ensancha progresivamente (figura 2).

5. El pañal está ideado para ser utilizado una sola vez. Ello es posible debido a la simplicidad constitutiva que permite fabricarlo en serie y en condiciones económicas ventajosas.

10. La utilización del pañal representa una serie de ventajas de tipo práctico. En primer lugar puede prescindirse de los pañales convencionales, con el consiguiente ahorro económico y de tiempo, ya que se evita el lavarlos constantemente como hasta ahora. Se comprende fácilmente que además es mucho más cómodo este pañal que se coloca sin necesidad de otra prenda que no sean las bragas normales de punto que lo mantienen sujeto. Su presentación parcialmente plegado, hace que la colocación sea muy rápida y sencilla.
15. También puede prescindirse de las braguitas impermeables, con el consiguiente ahorro económico.

20. El pañal descrito, que es recomendable en cualquier circunstancia, resulta especialmente indicado para su utilización en viajes y desplazamientos, donde todos los problemas que presentan los pañales convencionales, se agravan considerablemente.

25. Serán independientes del objeto de la invención, los materiales empleados en la confección del pañal, formas y dimensiones del mismo y cuantos detalles accesorios puedan presentarse siempre y cuando no afecten a su esencialidad.



N O T A

Se reivindica como objeto del presente modelo de utilidad:

5. 1. Pañal, caracterizado esencialmente por el hecho de que comprende una bolsa formada por dos folios, uno exterior impermeable y otro interior poroso, de menores dimensiones que el anterior, unidos entre sí por una zona marginal que sigue su contorno de manera que la bolsa presenta una solapa que sobresale a todo su alrededor, procedente del folio exterior impermeable, mientras que de origen el pañal presenta unos pliegues longitudinales unidos superficialmente por su cara interior en puntos intermedios que determinan una conformación apropiada en el pañal para su adaptación al bebé.
- 10.

15. 2. Pañal.

La presente memoria consta de cinco hojas foliadas escritas por una sola cara.

Barcelona, de mayo de 1970

Federico SANFELIU NOGUÉS

p.a.

FIG. 1

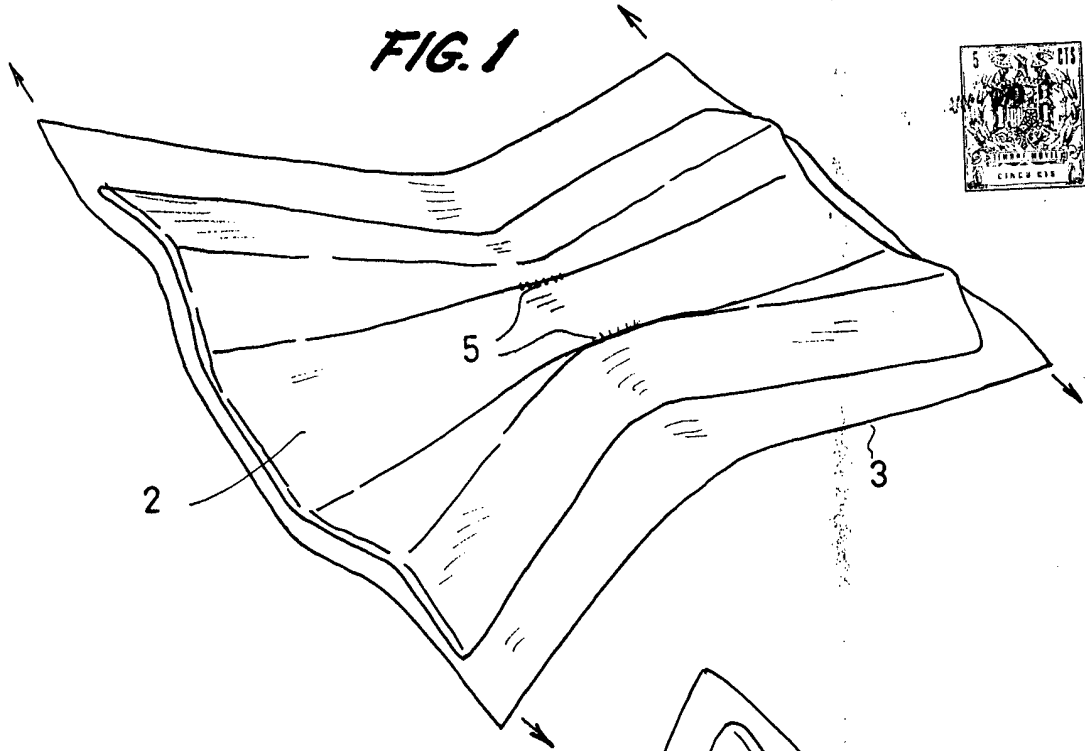

FIG. 2

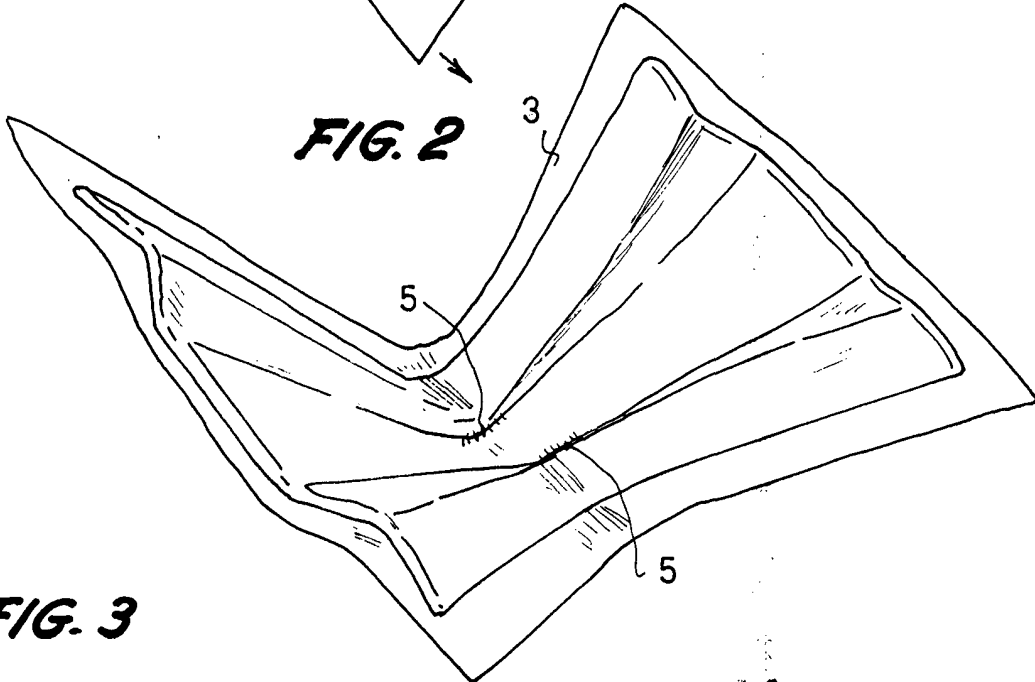
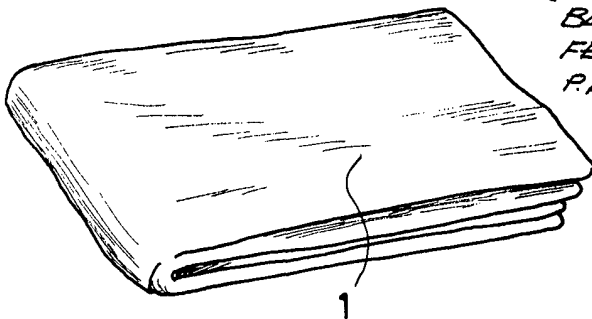

FIG. 3



BARCELONA, 30 MAY. 1970
FEDERICO SANFELIU NOGUÉS
P.A.

18.996 / 2



FIG. 4

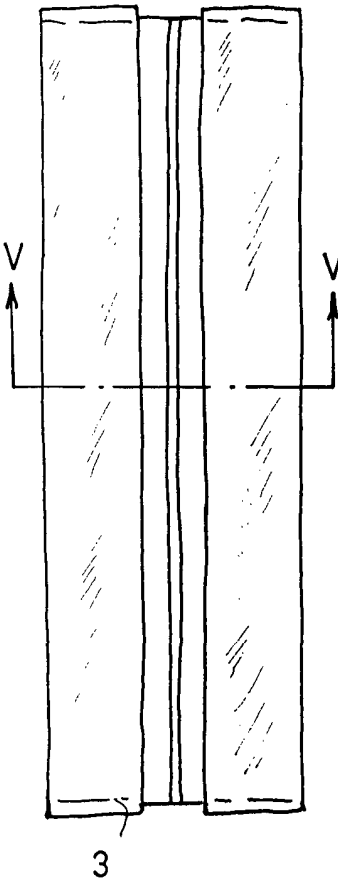

FIG. 5

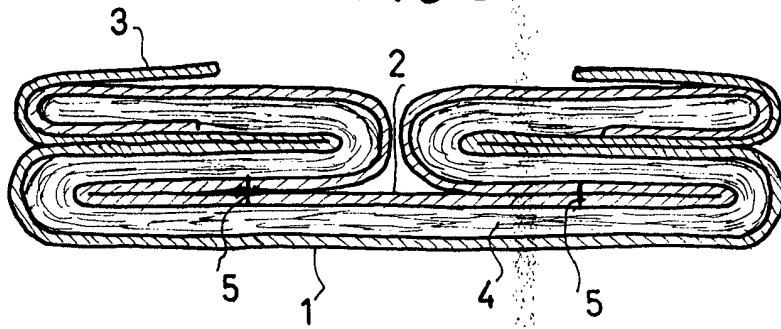
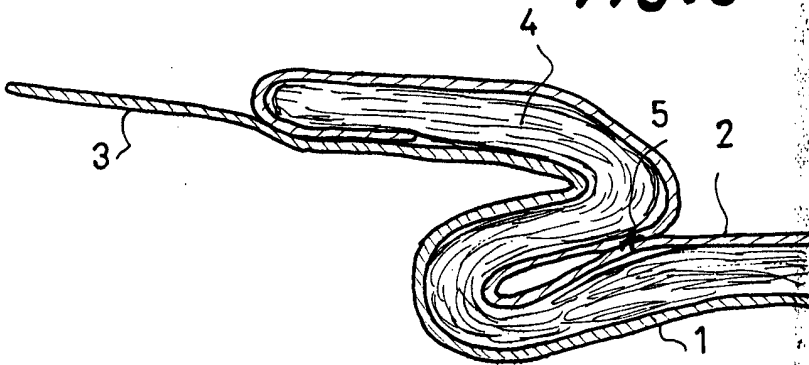

FIG. 6



BARCELONA, 30 MAY. 1970
FEDERICO SANFELIU NOGUÉS
P.A.

L. PORTA

18.996 / 2