

159433



MEMORIA DESCRIPTIVA
que se acompaña a la solicitud de una
PATENTE DE INVENCION, por 20 años en España
a favor de

Don José VILÀ Gomá, de nacionalidad española,
residente en BARCELONA.

por:

” NUEVA DEVANADERA EXTENSIBLE DE APLICACION A LA INDUS -
TRIA TEXTIL ”

=====
=====

5 Los diferentes tipos de devanaderas usadas hasta
la fecha en la industria textil, adolecen de serios incon-
venientes, debido a su deficiente construcción y con dema-
siada frecuencia se dan casos en que, por causa de su in-
perfecta contextura, se producen perturbaciones en el tra-
bajo que requiere la suspensión de la labor comenzada, con
sensible pérdida de tiempo en las operaciones de reanudar
nuevamente aquella, y con no menos lamentable deterioro de
material o productos.-

10 Particularmente en las devanaderas empleadas pa-
ra el trabajo con rayón y seda se agravan considerablemente
los aludidos trastornos por razón de que dichos productos
son de índole más delicada que el hilo y algodón, por ejem-



15

plo, y requieren un trabajo esmerado y el empleo de los aparatos más perfeccionados.

20

Preocupado por ello el que suscribe, conocedor a fondo de la cuestión, cree haber resuelto los inconvenientes apuntados después de algunos estudios y ensayos practicados, mediante la creación de un nuevo tipo de devanadera extensible que viene a subsanar dichas deficiencias, cuyo objeto pretende proteger como PATENTE DE INVENCION al amparo del vigente Estatuto sobre Propiedad Industrial.

25

La devanadera a que venimos haciendo referencia se aparta por completo en sus características de las mas usadas en la industria citada, conocidas comunmente con el nombre de "llanas corona".

30

Por la particularidad que presenta de ser extensible, tiene extraordinarias ventajas sobre todo lo conocido, teniendo además una estructura especial para mayor facilidad de su funcionamiento, siendo sencilla su fabricación y en extremo asequible por la economía que supone, en mano de obra, materiales y por consecuencia, en precio.

35

Por otra parte es de un fácil manejo y de gran seguridad en el trabajo, debido a lo ínfimo de sus roces que anula el desgaste que sufren otros modelos.

A continuación nos vamos a ocupar de hacer una descripción detallada del aparato en cuestión:

40

Consta de dos discos de aluminio o materia análoga (1 y 2), a los cuales van adosadas unas aspas (4) de alambre de acero formando horquillas al exterior, que estan desprovistas de tornillos para su unión, lo que se verifica mediante soldadura al amarillo.

45

Va provista además de un muelle interior para la extensión automática, girando los dos platos (1 y 2) en torno a un eje (5), retenidos por una tuerca (3) que



puede ser de las llamadas de mariposa para facilitar el manejo y el desmontaje, si ello fuera necesario.

50 Este dispositivo especial permite que la devanadera tenga en constante tensión el hilo que se trate de devanar, siendo de gran sencillez su construcción y ventajoso su funcionamiento desde todos los puntos de vista.

55 Para mayor comprensión del invento, se acompaña una doble hoja de dibujos que representa únicamente a título de ejemplo y para dar mayor idea del objeto de la patente que se solicita, una forma de realización del aparato descrito, donde pueden apreciarse los diversos elementos conjugados de la devanadera.

60 La fig. 1, es una representación en alzado del dispositivo que constituye el aludido ejemplo.

La fig. 2, es una proyección horizontal de la misma.

NOTA.

La patente de invención que se solicita por veinte años en España, por nueva devanadera extensible de aplicación a la industria textil, recaerá sobre las particularidades características de las siguientes REIVINDICACIONES:

65 1ª.- Nueva devanadera extensible de aplicación a la industria textil, caracterizada esencialmente por estar integrada de dos discos metálicos a los cuales van adosadas unas aspas de alambre de acero formando horquillas al exterior, las cuales van unidas mediante soldadura y desprovistas por lo tanto de tornillos o remaches.

70 2ª.- Nueva devanadera, que además de las particularidades de la anterior reivindicación, está caracterizada por el hecho de que todo el sistema vá montado sobre dos platos giratorios en torno a un eje y retenidos por una

75



tuerca de orejetas, yendo provisto de un muelle interior que ejerce su acción sobre las horquillas y determina la extensibilidad de la devanadera.

80

3ª.= Nueva devanadera que se caracteriza por la especial disposición de las aspas, cuya prolongación geométrica interior de cada una de ellas constituirían líneas secantes con relación a los discos (1-2).

4ª.= " NUEVA DEVANADERA EXTENSIBLE DE APLICACIÓN A LA INDUSTRIA TEXTIL"

Todo según queda expuesto en la presente Memoria que consta de cuatro hojas mecanografiadas por una sola cara y a título de ejemplo se representa en la doble hoja de dibujos que se acompaña.

Madrid, 25 de noviembre de 1942.

Por autorización del interesado.

P.F. de MODESTO POLO

Fig. 1ª

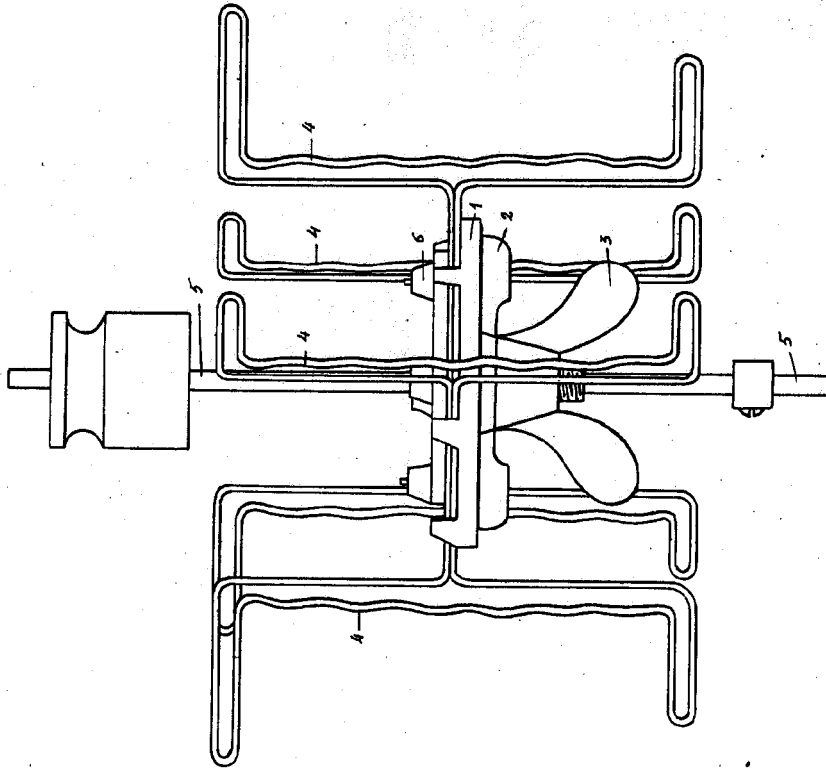

Escala variable



Fig. 2ª

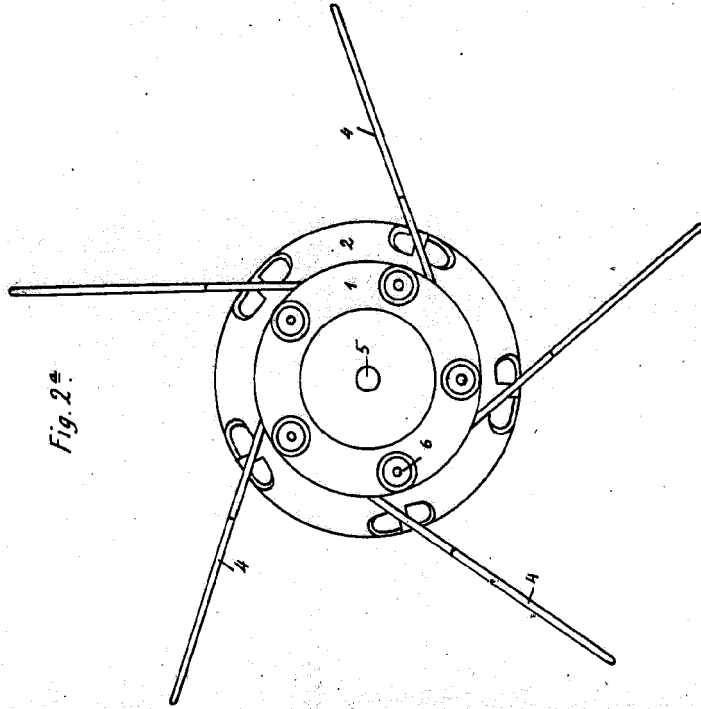

Madrid 25 Noviembre 1942

F.P. 89 MODESTO POLO

Alvarez