

23:12:97 159399



13

159399

SECCION TECNICA
CLASIFICACION I.P.C.
CLASE A 47
SUBCLASE B

MEMORIA DESCRIPTIVA
=====

que se acompaña a la solicitud de registro de un Modelo de Utilidad por veinte años, en España, por "ARMADURA PARA PUPITRE ESCOLAR", a favor de "TUBESCA, S.A.", entidad de nacionalidad española, residente en Irún (Guipúzcoa), con domicilio en el Polígono Industrial de Ventas.

5. El presente Modelo de Utilidad tiene por objeto una especial armadura para pupitre escolar cuyas características de solidez, economía, funcionalidad y sencillez constructiva, hasta ahora desconocidas, la hacen especialmente digna de la protección registral que para ellas se solicita.

10. Los distintos elementos y características de la armadura en cuestión se describirán detalladamente a continuación con referencia a los dibujos de la adjunta hoja de planos en los que se representa un modo de realización de la misma presentado a título de ejemplo y sin carácter limitativo, por lo que todas sus variantes de forma, dimensio

159399



nes, proporciones, materias, etc., en cuanto sean meramen-
te accidentales y no determinen la obtención de un resulta-
do industrial nuevo y distinto, deben considerarse incluí-
das dentro del ámbito de protección dimanante del registro
que se solicita.

5.

En la figura 1ª se representa una vista en pers-
pectiva de la armadura objeto de la invención.

En la figura 2ª se representa un detalle del ac-
oplamiento a una de las patas de la armadura de la pieza de
arriostramiento de la misma.

10.

Según puede apreciarse a través de dichas figu-
ras, consta la armadura en cuestión de dos piezas latera-
les tubulares (1), en forma de U invertida, cuyos brazos -
constituyen las patas de la armadura; de otra pieza (2), -
también tubular y con forma de trapecio y de rectángulo de
vértices redondeados, que va dispuesta entre las dos latera-
les 1 y unida a la parte superior de las mismas por me-
dio de soldadura y/o abrazaderas, constituyendo el elemen-
to de soporte del tablero del pupitre; de una pieza de - -

15.

arriostramiento (3), también en forma de U, que aparece dis-
puesta entre las piezas laterales 1 de manera que sus vér-
tices o esquinas, redondeados, queden adosados contra las
patas delanteras de la armadura y unidos a las mismas por
soldadura y/o abrazaderas, en tanto que los extremos de -
sus brazos se introducen en el interior de los tubos que -
constituyen las patas traseras de la armadura, sujetándose
también a los mismos por medio de soldadura; y, finalmente
de una cesta porta-libros, formada por una serie de vari-
llas (4) en forma de U, vertical y paralelamente dispuestas
de manera que, por su parte inferior, descansen sobre uno
de los brazos de la pieza de arriostramiento 3, al que van

20.

25.

30.

159399

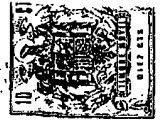

5. unidades por soldadura y/o abrazaderas, estando los extremos de tales varillas introducidos en el interior de dos piezas (5) en forma de C y recíprocamente enfrentadas, que forman el reborde superior de la cesta, piezas éstas cuyos extremos se introducen y fijan, por soldadura, en los brazos de una de las piezas laterales 1.

NOTA

10. Descritos suficientemente el objeto del presente Modelo de Utilidad y sus distintos elementos, se declara - que lo que constituye su esencialidad y para lo que se pide la correspondiente protección es lo que se concreta en las siguientes reivindicaciones:

15. 1ª.- Armadura para pupitre escolar de los que -- conformados por dos laterales tubulares en U invertida y - arriostrados en su parte inferior por otra pieza en U, se caracteriza porque los extremos de la U de arriostramiento, se introducen en el interior de los tubos que constituyen los laterales, estando éstos enlazados en su parte superior por soldadura y/o abrazadera a otra pieza que servirá para soporte del tablero, teniendo dicha pieza forma de rectángulo o trapecio de vértices redondeados.

20. 2ª.- Armadura para pupitre escolar, según la reivindicación anterior, caracterizada porque va provista de una cesta porta-libros, constituida por varillas en U, cuyos extremos se introducen en el reborde superior de la -- cesta, constituida por un perfil tubular o en U invertida, estando a su vez el reborde superior conformado por dos - piezas en forma de C, cuyos extremos se introducen en los tramos verticales de la U que forma un lateral, de forma - que por las características reivindicadas, la armadura en su totalidad no presenta más vértices o aristas que las - patas que sirven de apoyo en el suelo.

25.
30.

159309

13



3ª.- Armadura para pupitre escolar.

Todo según se describe y reivindica en la presente Memoria descriptiva que consta de cuatro hojas debidamente foliadas y escritas a máquina por una sola de sus caras, y se representa en la adjunta hoja de planos.

Madrid, 13 de Junio de 1.970.

EL AGENTE:

p.p.



Fig. 1.

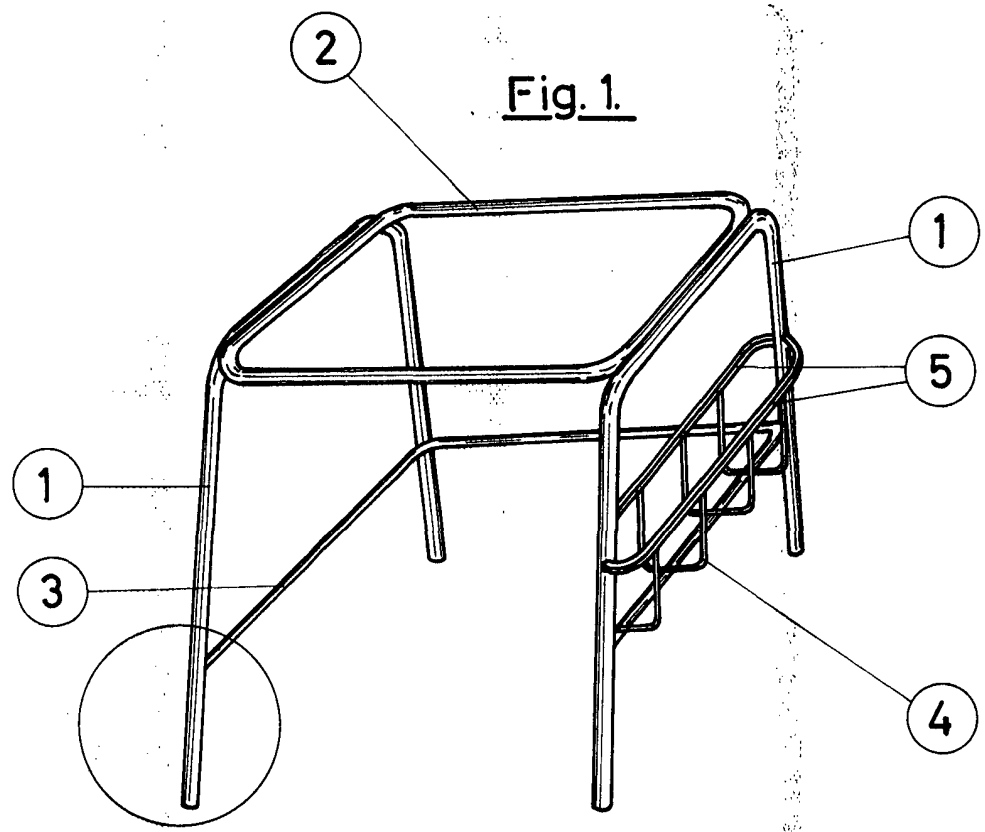
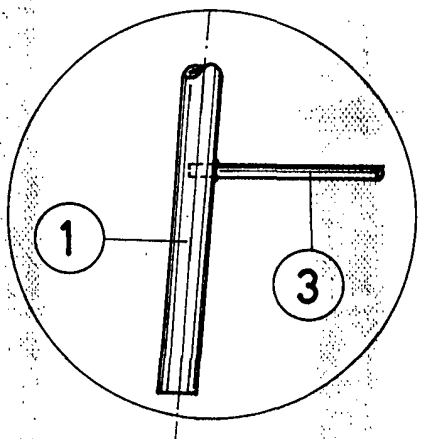

Fig. 2



ESCALA VARIABLE
MADRID. 13 JUN. 1910
EL AGENTE P.P.

Antonio Per