



159336



159336

B 41 F

M O D E L O d e U T I L I D A D

por "Dispositivo dispensador e impresor para
cinta autoadhesiva"

a favor de don Luis Ginjaume Torras,
de nacionalidad española,
domiciliado en Barcelona,
calle Ravella, 10.

:::

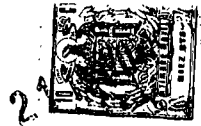
MEMORIA DESCRIPTIVA

Conforme se indica en el enunciado, la presente invención hace referencia a un dispositivo dispensador e impresor para cinta autoadhesiva.

- 5.
- El dispositivo objeto de la invención, se caracteriza por estar constituido por un conjunto de al menos tres rodillos, montados en batería y tangencialmente, de modo que el giro de
- 10.
- uno de ellos determina el de los otros, actuando un rodillo entintador para recoger tinta de un depósito y transferirla a un rodillo transmisor, que queda bajo el efecto de una espátula que extiende uniformemente la tinta, la cual es transmitida al rodillo impresor, que tiene en su superficie los relieves correspondientes a los signos a imprimir, que quedan así entintados, y previéndose una bobina suministradora de cinta transparente, que presenta una de sus caras con una capa autoadhesiva, determinándose para la cinta un recorrido de desarrollo en el que se incluye una fase de contacto de la cara autoadhesiva con la superficie del rodillo impresor, en la cual fase la cinta recibe la reproducción que luego quedará vista a través del soporte transparente de la
- 15.
- 20.
- 25.

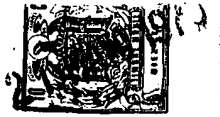

misma, al ser tal cinta adherida.

El giro del conjunto de rodillos se establece mediante tracción ejercida por el usuario sobre el extremo libre de la cinta, porque
30. la capa autoadhesiva arrastra el rodillo impresor, el cual a su vez transmite el movimiento a los restantes rodillos.

El rodillo entintador permanece, al menos en una parte del mismo, en contacto con
35. la tinta.

El rodillo impresor está formado por un núcleo de superficie cilíndrica, en la cual se halla unida una lámina flexible y sensiblemente elástica, que está provista de los signos a re-
40. producir.

Es factible la inclusión de medios para impedir el giro de los rodillos en sentido contrario al de avance de la cinta.

En cuanto a la tinta, se presenta preferentemente en estado pulverulento. Y el depósito de tinta es recargable.
45.

Este dispositivo es susceptible de montarse en un soporte que comprende medios para mantener la tensión de la cinta durante su re-

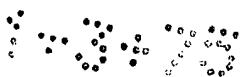

50. servicio, tanto en el recorrido como en su aplicación contra el rodillo impresor.

Para facilitar la comprensión de todo lo que antecede, se hace referencia seguidamente a la lámina de dibujos que acompaña a esta memoria, la cual, dado su fin explicativo, deberá
55 considerarse como desprovista de todo carácter limitativo respecto al alcance de la protección legal que se recaba.

En el dibujo:

60. La figura 1 es una vista lateral del dispositivo, en la cual el soporte se muestra seccionado.

La figura 2 ilustra el propio dispositivo en una vista frontal, parcialmente seccionada
65 según el plano II-II de la figura 1, y prescindéndose completamente del soporte.

Haciendo referencia en primer lugar a la figura 1 y a la disposición general del objeto de la actual invención, puede verse que consta de un soporte 1, sensiblemente macizo, provisto de una base 2 blanda, adecuada para su apoyo
70 sobre un plano horizontal. Dicho soporte 1 presenta un hueco 3 accesible superiormente, en el cual se halla situado un armazón 4 que está in-

1 3 7 5

5.

159336



75. tegrado por dos placas gemelas, o sea iguales entre sí, provistas de tornillos y pasadores que las mantienen en planos paralelos para establecer un huelgo entre ellas. La figura 1 muestra sólo la placa de fondo, habiéndose desplazado la placa anterior.
- 80.

- Dicho armazón es amovible y queda simplemente alojado y retenido en el hueco 3 del soporte 1, donde coincide por sendas pestañas 5 en las placas, que permanecen situadas en unas escotaduras al efecto previstas en el borde superior del hueco 3. Por otra parte, los bordes superiores de las dos placas que forman el armazón 4, presentan entallas 6 en las que se introduce el eje 7 de una bobina 8 de cinta 9 autoadhesiva.
- 85.

90. En la parte anterior del armazón 4, formado básicamente por las dos placas que se ha visto, y en el huelgo que se establece entre tales placas, queda montado el dispositivo que es objeto esencial de la actual invención, y que consiste en una envolvente 10 tubular, de sección rectangular, que se halla montada en el armazón 4 por medio de un tornillo o pasador 11 (indicado convencionalmente en la figura 2) que faculta la basculación de dicho dispositivo dentro del arma-
- 95.

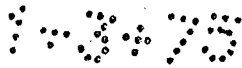

6.

159336



100. zón 4. Por su parte inferior, la envolvente 10 tubular se halla obturada por una tapa 12 que se aloja y retiene a fricción, por medio de las paredes 13 interiores en la tapa 12, las cuales establecen un depósito 14 en el que se halla situada la tinta 15 en estado pulverulento.

105. En el mismo eje del tornillo o pasador 11 de basculación, se encuentra montada el rodillo 16, por tanto alojado en la envolvente 10. La superficie de este rodillo 16 permanece recubierta por una capa 17 laminar, separada en un sector 18 que establece una lengüeta sobresaliente.

110. En el mismo interior de la envolvente 10 y superiormente respecto del rodillo 16, se encuentra el rodillo transmisor 19, giratorio sobre el eje 20, igualmente soportado en las paredes de la envolvente tubular 10.

115. Como puede observarse tanto en la figura 1 como en la 2, dicho rodillo 19 está dispuesto tangencialmente al rodillo 16, que es entintador.

120. En el propio compartimento que forma la envolvente 10 tubular, queda montada la plaquita metálica 21 doblada angularmente, para determinar la visera 22 que por su borde queda muy cerca de la superficie circundante del rodillo 19 transmisor.

10375

7.

159336



125. Esta plaquita 21 queda unida de modo practicable a la envolvente 10, por medio del tornillo 23 auxiliado por la arandela 24.

Siempre siguiendo el sentido ascendente que se ha adoptado en la presente descripción, puede verse que la envolvente 10 constituye luego una boca 25 muy abierta, prolongada en la parte correspondiente a la visera 22, por el ala 26, con la que se cubre el rodillo impresor 27, giratorio sobre el eje 28, que se encuentra soportado por un bulón, no mostrado en el dibujo, sostenido en el armazón 4.

Este rodillo impresor 27 actúa como soporte de una banda 29 flexible, que se halla aplicada y unida al contorno cilíndrico de tal rodillo 27, y en la cual banda 29 se encuentran previstas los relieves 30 exteriores, correspondientes a las reproducciones a efectuar, como luego se verá. Esta banda 29 es sensiblemente elástica.

145. Volviendo a la bobina 8 de cinta 9 autoadhesiva, puede observarse que se extrae para rodear el travesaño 31, de modo que luego tenga que rozar los relieves 30 de la banda 29, antes de acceder al extremo del dispositivo dis-

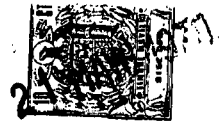

150. pensador, en donde se encuentra la cuchilla 32, sostenida en el soporte 1, y adecuada para cortar la porción que se desee en cada empleo.

En un dispositivo dispensador e impresor así constituido, al tirar de la cinta 9 en el sentido de la flecha 33, la capa adhesiva de la propia cinta 9 roza la superficie de la banda 29, precisamente por la parte en que se encuentran los relieves 30, con las reproducciones a transcribir, lo cual ocasionará también el giro del rodillo impresor 27, como indica la flecha 34, giro que tendrá lugar, como ya se ha dicho, sobre el eje 28. Dado que el rodillo 27, junto con la banda 29, se encuentra montado tangencialmente respecto del rodillo 19, el giro del 27 determinará a su vez el del 19, en sentido 35. Este giro del rodillo 19, provocará, finalmente, el del rodillo 16, debido a estar montados asimismo tangencialmente, siendo el sentido de giro de este rodillo 16 el indicado por la flecha 36.

Al girar el rodillo 16, la lengüeta 18 levanta y arrastra una parte de la tinta pulverulenta 15.

Esta disposición de tipo mecánico,

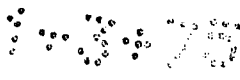

175. motivando el giro de un conjunto de tres rodillos montados en batería y tangencialmente, en un movimiento ocasionado por la tracción ejercida sobre la cinta 9, determina los siguientes efectos en cuanto a impresión de la propia cinta.

180. El rodillo 16 entintador, lleva consigo una porción de tinta 15 por la lengüeta 18. El rodillo 16 recoge, pues, la tinta, que luego es transferida al rodillo transmisor 19, a partir del momento en que ambos coinciden en su

185. giro. Así, la tinta 15 es depositada en el rodillo 19 transmisor, en el que actúa la visera 22, ya sea distribuyendo uniformemente esta tinta, o bien expulsando el sobrante para hacerlo caer nuevamente en el depósito 14. Con la

190. tinta ya uniformemente repartida en la superficie del rodillo transmisor 19, se establece el roce respecto del rodillo impresor 27, más exactamente en sus relieves 30. En efecto, la tinta procedente del rodillo 19 queda depositada en

195. tales relieves 30, para finalmente traspasarse en la cara adhesiva de la cinta 9, lo cual se efectúa sin ninguna dificultad, por esta misma condición adhesiva.

De este modo, todas las inscripciones



200. o leyendas que se hallan en la banda 29, se van reproduciendo periódicamente en la cara adhesiva de la cinta 9, que es la inferior según la figura 1, bajo la acción del propio usuario en el momento de servirse del dispositivo dispensador.

205. Se advierte que la tapa 12 que con su compartimento 13 contiene la tinta 15, es desplazable de modo que puede ser recargada la tinta cuantas veces se desee.

También puede verse que la basculación del conjunto de rodillos sobre el eje 11 permite el desplazamiento del bulón 28 sobre el que gira el rodillo 27 impresor, a fin de que la banda impresora 29 pueda ser revisada o cambiada cuantas veces sea conveniente, ya sea para modificar los textos impresos o para cualquiera otra operación.

Es fácil advertir que el dispositivo descrito a título de ejemplo, reúne realmente ventajas al obtener simultáneamente un suministro convencional de cinta autoadhesiva, y la condición de que la misma sale ya impresa. Como que esta impresión se practica en la cara adhesiva, al aplicar la cinta que la impresión visible a través del soporte transparente.

220.

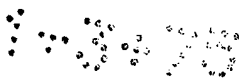

225.

Cuanto se ha expuesto no debe suponer impedimento ni limitación alguna para que el dispositivo según la invención pueda ser realizado con modificación de alguna de las partes o elementos descritos y representados.

230.

Descritas suficientemente las características, ventajas y función del dispositivo objeto de la invención, ha de hacerse constar, en resumen, que en el mismo podrán introducirse cuantas variantes de detalle la experiencia y

235.

la práctica puedan aconsejar, en cuanto a dimensiones y proporciones, número de piezas integrantes, materiales empleados en su construcción, forma de acoplamiento o de relación mutua y demás circunstancias accesorias, siempre que con ello

240.

no se desvirtúe su esencialidad, que es la que se concreta en la primera de las reivindicaciones que siguen, ya sea considerada aisladamente, ya sea considerada junto con una o varias de las reivindicaciones restantes.

245.

N O T A.

Se declaran de novedad, utilidad y propiedad, para España y sus territorios, las siguientes

REIVINDICACIONES.



250.

1. Dispositivo dispensador e impresor

para cinta autoadhesiva, caracterizado por estar constituido por un conjunto de al menos tres rodillos, montados en batería y tangencialmente, de modo que el giro de uno de ellos determina

255.

el de los otros, actuando un rodillo entintador para recoger tinta de un depósito y transferirla a un rodillo transmisor, que queda bajo el efecto de una espátula que extiende uniformemente la tinta, la cual es transmitida al rodillo impresor,

260.

que tiene en su superficie los relieves correspondientes a los signos a imprimir, que quedan así entintados, y previéndose una bobina suministradora de cinta transparente, que presenta una de sus caras con una capa autoadhesiva,

265.

determinándose para la cinta un recorrido de desarrollo en el que se incluye una fase de contacto de la cara autoadhesiva con la superficie del rodillo impresor, en la cual fase la cinta recibe la reproducción que luego quedará vista

270.

a través del soporte transparente de la misma al ser tal cinta adherida.

2. Dispositivo dispensador e impresor

para cinta autoadhesiva, según la reivindicación

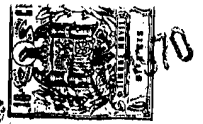

275. anterior, caracterizado porque el giro del conjunto de los rodillos se establece mediante tracción ejercida por el usuario sobre el extremo libre de la cinta, porque la capa autoadhesiva arrastra el rodillo impresor, el cual a su vez transmite el movimiento a los restantes rodillos.

280. 3. Dispositivo dispensador e impresor para cinta autoadhesiva, según la reivindicación 1, caracterizado porque el rodillo entintador permanece, al menos en una parte del mismo, en contacto con la tinta.

285. 4. Dispositivo dispensador e impresor para cinta autoadhesiva, según la reivindicación 1, caracterizado porque el rodillo impresor está formado por un núcleo de superficie cilíndrica, a la cual se halla unida una lámina flexible y sensiblemente elástica, que está provista de los signos a reproducir.

290. 5. Dispositivo dispensador e impresor para cinta autoadhesiva, según la reivindicación 1, caracterizado porque es factible de incluir medios para impedir el giro de los rodillos en sentido contrario al de avance de la cinta.

295.

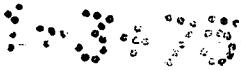

300. 6. Dispositivo dispensador e impresor para cinta autoadhesiva, según la reivindicación 1, caracterizado porque la tinta se presenta preferentemente en estado pulverulento.

305. 7. Dispositivo dispensador e impresor para cinta autoadhesiva, según la reivindicación 1, caracterizado porque el depósito de tinta es recargable.

310. 8. Dispositivo dispensador e impresor para cinta autoadhesiva, según la reivindicación 1, caracterizado porque es susceptible de montarse en un soporte que comprende medios para mantener la tensión de la cinta durante su recorrido y su aplicación contra el rodillo impresor.

315. 9. Dispositivo dispensador e impresor para cinta autoadhesiva.

320. Todo ello, conforme se describe y reivindica en la presente memoria, que consta de catorce hojas foliadas y mecanografiadas por una sola cara, y de una lámina de dibujos que la ilustra.

Barcelona a 21 de mayo de 1970.

FIG. 1

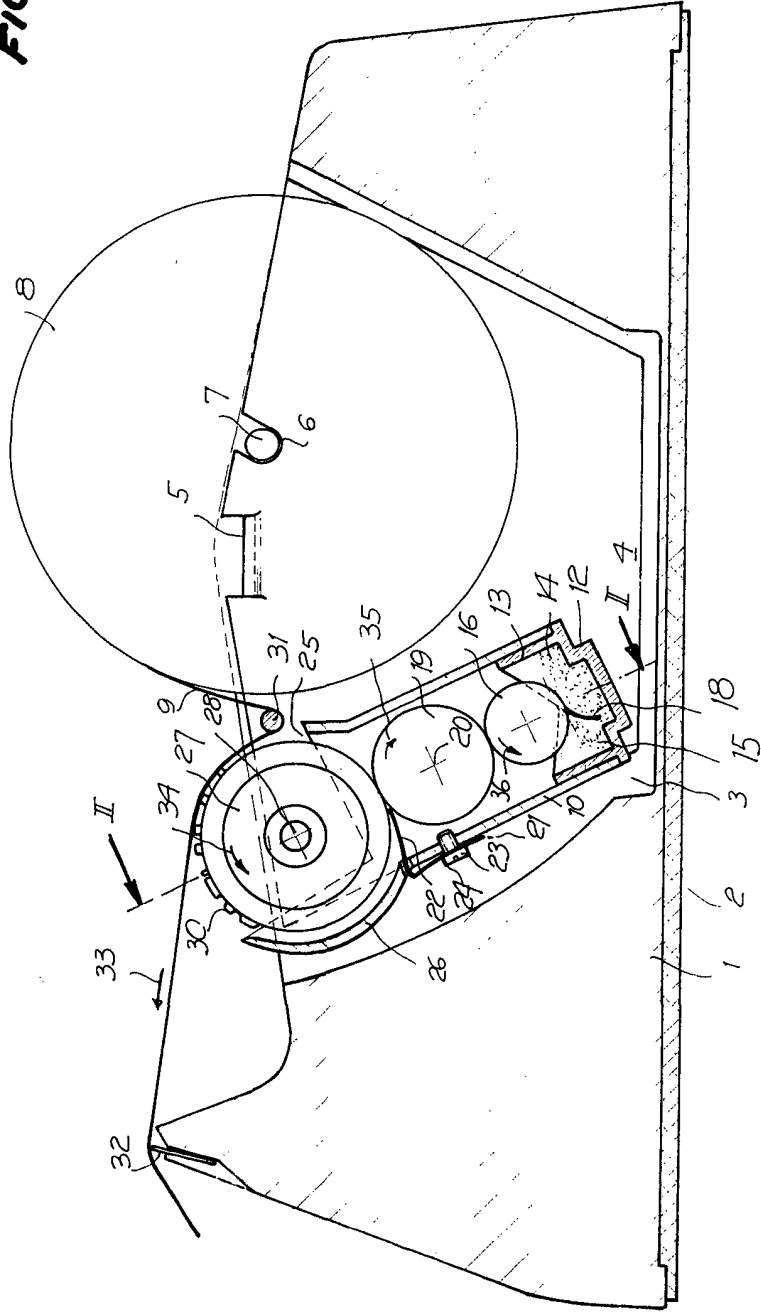
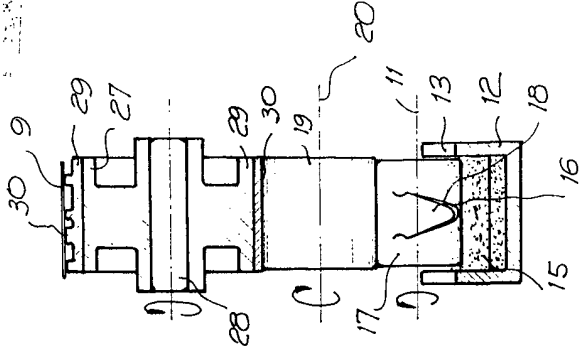

FIG. 2



BARCELONA,
LUIS GINJAUME TORRAS