

15930 / 91



159307

SECCION TECNICA	
CLASIFICACION I. P. C.	
CLASE	B 32 E 04
CLASE	B F

MEMORIA DESCRIPTIVA

QUE SE ACOMPAÑA A LA SOLICITUD DE REGISTRO DE

MODELO DE UTILIDAD

Por 20 años en España y Provincias de Ultramar

a favor de:

BITEX, S.A., domiciliada en Pº de Gracia, 11

BARCELONA.

Por:

"UNA LAMINA-AUTOADHESIVA DE MULTIPLE APLICACION".

-oooOooo-

2001 1 73

159307

11



La presente memoria concierne, como su enunciado indica, a la descripción de una lámina de un material adecuado, que se encuentra recubierta por una de sus caras de un producto adhesivo, protegido hasta el momento de la utilización, mediante un
5 papel parafinado o similar, que es preciso despegar de la zona impregnada de adhesivo citada, para poder aplicar la misma sobre la superficie a cubrir.

En innumerables circunstancias, resulta adecuado, necesario o conveniente, cubrir superficies muy diversas con láminas de diferentes productos, las cuales, ventajosamente, deben ser
10 fijadas mediante adhesivos, lo que redundará en beneficio de la rapidez de ejecución, seguridad de fijación, calidad del trabajo, y ahorro de materiales, ya que no es preciso utilizar clavos, chinchetas y similares medios de fijación.

En estas circunstancias, se hace aconsejable disponer el necesario adhesivo, directamente sobre la cara de la plancha o
15 lámina requerida, protegiéndolo adecuadamente, para evitar pegue antes de lo deseado, mediante una película de la suficiente resistencia con carácter permanente.

Este tipo de realización es, precisamente, la que preconiza el invento, según el cual, se dotan de adhesivo y posteriormente se protege el mismo, a una gama de cuerpos laminares de mayor o menor espesor, por ejemplo, caucho celular esponjoso, espuma de poliéster, corcho, fieltro, estaño, papel kraf, cloruro
20 de polivinilo (PVC), fieltro, madera natural en finisimas planchas, etc.

Cada uno de estos productos o materiales, resulta idóneo para diversas aplicaciones, por lo cual, no cabe aquí enumerar
25 cuales son las mismas, ya que admite múltiples combinaciones, bien de materiales o de aplicación, dentro del principio básico
30



159807

cuyo registro se solicita.

Así pués, en esencia, el invento preconiza que láminas de cualquier tamaño y materiales, normalmente de poco grueso, estén recubiertas por una de sus caras de un producto adhesivo adecuado, el cual, para evitar esté en contacto con el aire y se seque, y para evitar su involuntaria adherencia sobre otros lugares que los deseados, se protege mediante otra lámina, normalmente muy fina, por ejemplo, de papel parafinado.

Las particularidades y características más notables de la realización que preconiza el invento, se podrán apreciar claramente, mejor que en la descripción realizada literalmente hasta aquí, en la que seguidamente se efectuará de los dibujos adjuntos, en los cuales, solo a título de ejemplo, se representa una preferente forma de realización, más bien esquemática.

En dichos dibujos:

La fig. 1, muestra una sección transversal de una lámina preparada según preconiza el invento.

La fig. 2, ilustra una vista parcial de la misma lámina, en vista superior, con el papel protector del adhesivo ligeramente levantado.

Según se aprecia en estos dibujos, el objeto básico de ésta descripción, consiste en una lámina 1 de cualquier material o producto, por ejemplo, alguno de los antes indicados, o cualquier otro, que se encuentra recubierta en una de sus caras de un adhesivo 2 y protegida mediante la película también laminar de papel parafinado 3, que según se aprecia en el detalle de la figura 2, es preciso desprender para aplicar sobre el lugar deseado, la lámina a colocar 1.

Descrita suficientemente en lo que precede la naturaleza del Modelo, así como el modo de llevarlo ventajosamente a la prác-

2007 473

- 4 -

159307

91



5 tica y demostrado que constituye un positivo adelanto técnico en la fabricación de láminas auto-adhesivas, es por lo que se solicita registro de Modelo de Utilidad por 20 años en España y Provincias de Ultramar, haciendo constar que las disposiciones anteriormente indicadas son susceptibles de modificaciones de detalle, en cuanto no alteren su principio fundamental, siendo lo que constituye la esencia del referido invento, lo que a continuación se especifica en las siguientes:



159307

REIVINDICACIONES

5 1ª.- Una lámina auto-adhesiva de múltiple aplicación, que esencialmente se caracteriza por comprender un material de constitución laminar, delgado, sobre el cual, en una de sus caras, existe una impregnación de un producto adhesivo adecuado, protegido hasta el momento de la aplicación de aquel, sobre la superficie a cubrir, mediante una película también laminar, facultativamente papel parafinado, que es preciso separar antes de verificar la mencionada aplicación.

10 La presente solicitud de registro de Modelo de Utilidad, debe recaer sobre:

2ª.- UNA LAMINA AUTO-ADHESIVA DE MULTIPLE APLICACION.

15 Todo ello según queda sustancialmente descrito en la presente Memoria y Reivindicaciones y representado por los adjuntos dibujos para los fines especificados.

Madrid, 11 de Junio de 1.970

El Agente Oficial

FERNANDO ALVAREZ

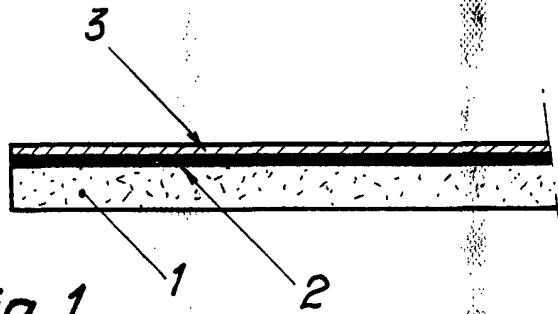

Fig. 1

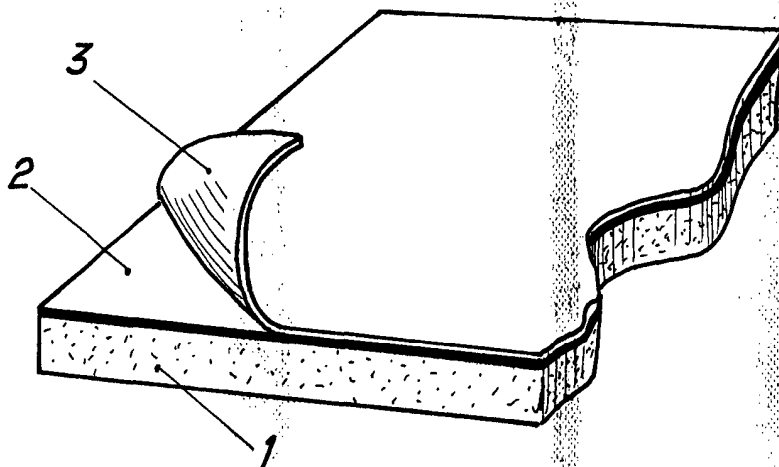

Fig. 2

Madrid, 11 de Junio de 1.970

El Agente Oficial

FERNANDO LÓPEZ

Escala variable