

159301

11



SECCION TECNICA	
CLASIFICACION I. P. C.	
CLASE	G 09
SUBCLASE	F

Nº _____
=====

MEMORIA DESCRIPTIVA

=====

de

UN MODELO DE UTILIDAD POR VEINTE AÑOS, A NOMBRE
DE DON MARIO SUSO MEZQUITA, DE NACIONALIDAD ES-
PAÑOLA, CON RESIDENCIA EN MADRID, Zurbano, 46,-

por:

"Un dispositivo publicitario de cuerpos en movimien-
to de giros contrapuestos". - - - - -

----- oOo -----



El invento está relacionado con los medios de actuación sobre el público con la finalidad primordial de promover en él y estimular la demanda de productos o servicios.

5 Los aludidos medios son numerosos, encontrándose se entre ellos los carteles publicitarios cuyo poder para solicitar la atención de consumidores y usuarios no se necesita poderar aquí por estar ya sobradamente acreditado de muy antiguo. Se sabe incluso que la
10 atracción de la atención visual se acrecienta cuando el vehículo publicitario está dotado de movimiento y más cuando ofrece sucesivamente a la contemplación aspectos o motivos variados.

 Ahora bien, el invento concierne en particular
15 a un medio publicitario en que los elementos activos, no sólo ejercen su función en movimiento, siendo a la vez sus facetas cambiantes, sino que los mismos aportan aún el original contraste de giros de sentidos contrapuestos y facilitan así el más eficaz aprovechamiento
20 del ordinario propósito de atraer la atención del público para interesarlo en los objetos anunciados.

 Para el esclarecimiento del invento, la descripción preceptiva se hará ahora respecto de un ejemplo práctico no limitativo, amén de con referencia al dibujo
25 jo anexo en que los elementos activos van figurados en



línea discontinua mientras que los elementos de tracción mecánica se figuran en trazo continuo.

Conforme al dibujo, el dispositivo publicitario del invento se compone por una peana (1), un pequeño motor eléctrico (4) asegurado en un soporte central de la peana y dispuesto de modo que su árbol (5) se prolonga verticalmente hasta alcanzar la altura propuesta, cuerpos (2-3) de caras adaptadas para ser portadoras de diversos motivos publicitarios, tal como carteles, así como espaciados a partir de la base y solidarizados de la rotación del susodicho árbol vertical.

Asimismo, el dispositivo publicitario en cuestión comprende juegos compuestos por su parte de otros cuerpos (6) también de caras susceptibles de recibir motivos publicitarios e insertos con holgura en el repetido árbol vertical a la vez que por encima de alguno de los cuerpos publicitarios que siguen el giro del árbol vertical de tracción, y ruedecitas (7) intercaladas entre éstos y aquellos cuerpos portadores de publicidad, así como vinculadas con giro loco por un eje horizontal (8) suficientemente ancho en su zona central para llevar un orificio de paso holgado del árbol del motor, reteniéndose el giro de este eje horizontal por un soporte lateral (9) elevado a partir de la peana, sin perjuicio del de las ruedecitas, las cuales se deslizan por la superficie superior del cuerpo publicitario subyacente cobrando un sentido contrario que, a su vez, comunican al cuerpo publicitario apoyado directamente sobre ellas.

N O T A

=====

55 En resumen, el MODELO DE UTILIDAD recaerá sobre



las reivindicaciones siguientes:

1. Un dispositivo publicitario de cuerpos en movimiento de giros contrapuestos, caracterizado por incorporar una peana, un pequeño motor eléctrico asegurado en un soporte central de la peana y dispuesto de modo que su árbol se prolonga verticalmente hasta alcanzar la altura propuesta, y cuerpos de caras adaptadas para ser portadoras de diversos motivos publicitarios, tal como carteles, así como espaciados a partir de la base y solidarizados de la rotación del susodicho árbol vertical, de una parte, y de otra, juegos compuestos a su turno de otros cuerpos también de caras susceptibles de recibir motivos publicitarios e insertos con holgura en el susodicho árbol vertical a la vez que por encima de alguno de los cuerpos publicitarios que siguen el giro del propio árbol vertical de tracción, y ruedecitas intercaladas entre éstos y aquellos cuerpos portadores de publicidad, así como vinculadas con giro loco por un eje horizontal suficientemente ancho en su zona central para llevar un orificio de paso holgado del árbol del motor, reteniéndose el giro de este eje horizontal por un soporte lateral elevado a partir de la peana, sin perjuicio del de las ruedecitas, las cuales se deslizan por la superficie superior del cuerpo publicitario subyacente cobrando al tiempo un sentido contrario que, por su parte, comunican al cuerpo publicitario apoyado directamente sobre ellas.

2. "UN DISPOSITIVO PUBLICITARIO DE CUERPOS EN MOVIMIENTO DE GIROS CONTRAPUESTOS", sustancialmente como se describe y reivindica en la presente Memoria, que consta de cuatro hojas numeradas y mecanografiadas por una sola cara, amén de una lámina de planos.

Madrid, 14 de Junio de 1970

Por DON MARIO SUSO MEZQUITA
El mandatario:

FAUSIO SANCHEZ VALADARES

11 JUN

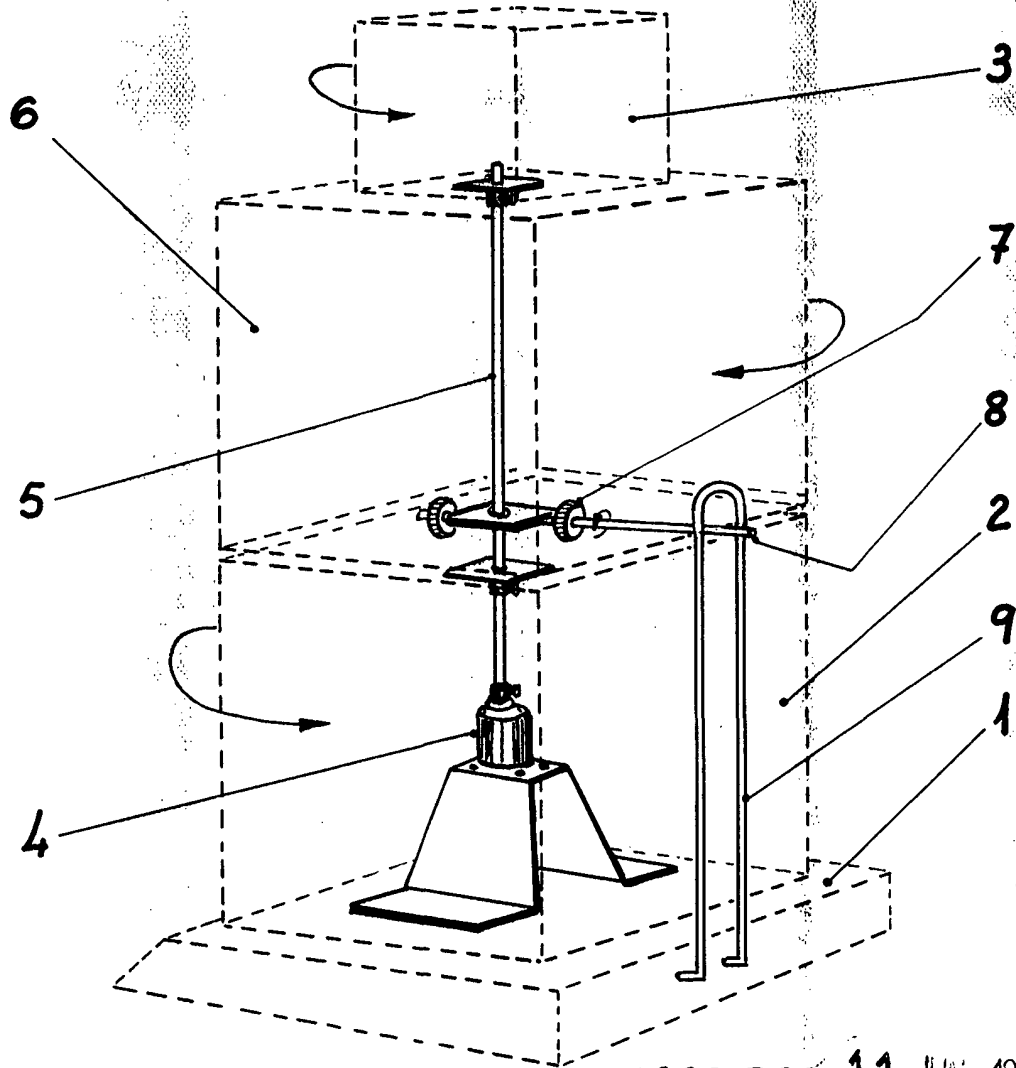

MADRID. 11 JUN. 1970

ESCALA VARIABLE

ESCALA VARIABLE.