

159289

MODELO DE UTILIDAD  
=====

SECCION TECNICA
CLASIFICACION I. P. C.
CLASE <u>E04</u>
SUBCLASE <u>C</u>

Ref: Orden nº II/VI

## Memoria Descriptiva

sobre:

BLOQUE DE PIEDRA AGLOMERADA

=====

*Solicitante:* D. Antonio López Esteban y D. Vicente Gil Abad, ambos de nacionalidad española, residentes en: 1ª Carretera de Espinardo-Ranero, 25 -MURCIA-, 2ª Generalísimo, 28 -ARCHENA-

=====

El presente Modelo de Utilidad, se refiere a bloques de piedras aglomeradas en las cuales, se combinan con elementos metálicos prefabricados, del tipo que se emplean para la construcción y especialmente, en partes que de su estética y ornamentación se

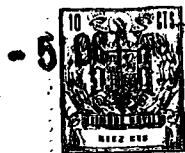

requieran elementos altamente decorativos.

De acuerdo con la presente invención, dichos bloques de piedras aglomeradas, tienen un alto valor ornamental y que por su constitución no implica gastos elevados, siendo muy sencilla su fabricación y de bajo costo.

Las técnicas constructivas en el campo de la arquitectura, evolucionan con tal rapidez que en muchas ocasiones se hace necesario la improvisación de elementos y que por regla general se fabrican en pie de obra, no consiguiéndose el resultado satisfactorio, una vez obtenidos.

Por la gran sencillez y fabricación rápida el presente Modelo de Utilidad, soluciona en gran parte aquellos problemas que se relacionan directamente con lo expuesto anteriormente.

Dichos bloques se obtienen mediante la inclusión de porciones metálicas, de las formas y características deseadas, junto con la piedra, en un molde de las características funcionales requeridas. En primer lugar se dispone dicho molde y en su fondo se deposita o depositan las partes metálicas seleccionadas y a continuación, se vierte el aglomerado con las porciones de piedras que lo contienen, una vez fraguado se extrae del molde, obteniéndose la cubicación necesaria para disponer de ella en la construcción, acabándose la fabricación del susodicho bloque con la pulimentación de la superficie, obteniéndose sobre dicha superficie una combinación de piedra y metal totalmente pulimentada, que muestra la forma o dibujo preconcebido.

Para la mejor comprensión del presente Modelo de Utilidad, a continuación se describe un ejemplo de eje-



cución mediante el diseño adjunto, a título ilustrativo pero no limitativo en donde:

5. La figura, presenta un bloque de piedra aglomerada, constituida en sección por el aglomerante 1 preferentemente cemento, unido en colada con las partes de piedras 2 repartidas por todo su volumen y la pieza o partes metálicas 3, constituyendo dicho conjunto aglomerado, una vez fraguado dentro del molde (no representado) que le configure su forma volumétrica adecuada a las necesidades de la obra, un bloque tal que, al pulimentar sus caras vistas, quedan visibles sus partes metálicas y pedregosas formando dibujo de gran estética ornamental.
- 10.

15. En dicho dibujo se ha representado una forma de constitución de la pieza metálica a título únicamente demostrativo pudiéndose variar como logicamente es, su forma estructural, sin que por ello cambie el concepto del presente Modelo de Utilidad, no limitando el carácter de la presente invención.

-N O T A-

20. Descrita suficientemente la naturaleza del invento, así como la manera de realizarlo en la práctica, debe hacerse constar que las disposiciones anteriormente indicadas son susceptibles de modificaciones de detalle en cuanto no alteren su principio fundamental, siendo lo que constituye la esencia del referido invento y por lo que se solicita Modelo de Utilidad, por 20 años en España, sobre: ELOQUE DE PIEDRA AGLOMERADA; caracterizándose por lo siguiente:

30. 1ª.- Eloque de piedra aglomerada, por lo menos por su cara vista, incrustaciones metálicas obteni-



das mediante la inclusión de porciones metálicas de las formas y características deseadas, junto con la piedra, en el molde en que se aglomeran las porciones de piedras, quedando las porciones metálicas a la vista al pulir el bloque.

5.

2ª.- Bloque de piedra aglomerada, tal y como queda sustancialmente descrito en la presente memoria e ilustrado en el dibujo adjunto.

Esta memoria consta de cuatro hojas escritas a máquina por una sola cara.

10.

Madrid, - 5 OCT. 1970

ANTONIO LOPEZ ESTEBAN y  
VICENTE GIL ABAD

**A. GOMEZ ACEBO Y MODEY**  
S. S. Firmador F. Hernández Ruiz

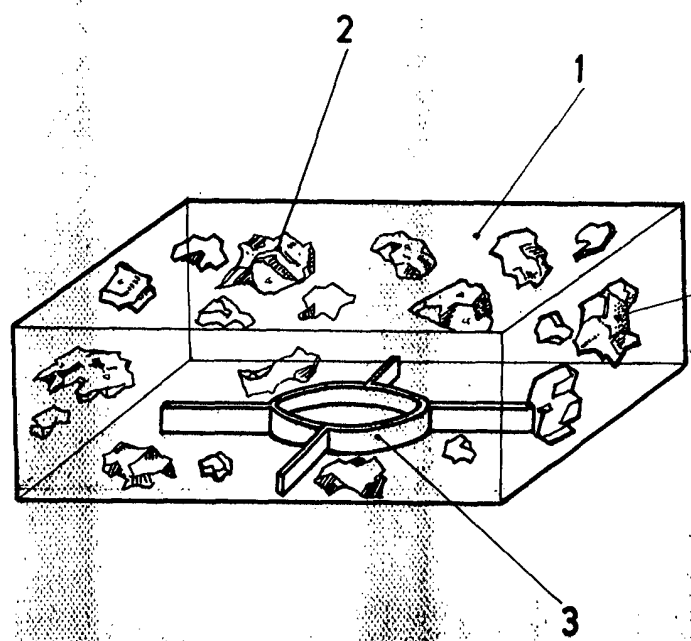

ESCALA VARIABLE

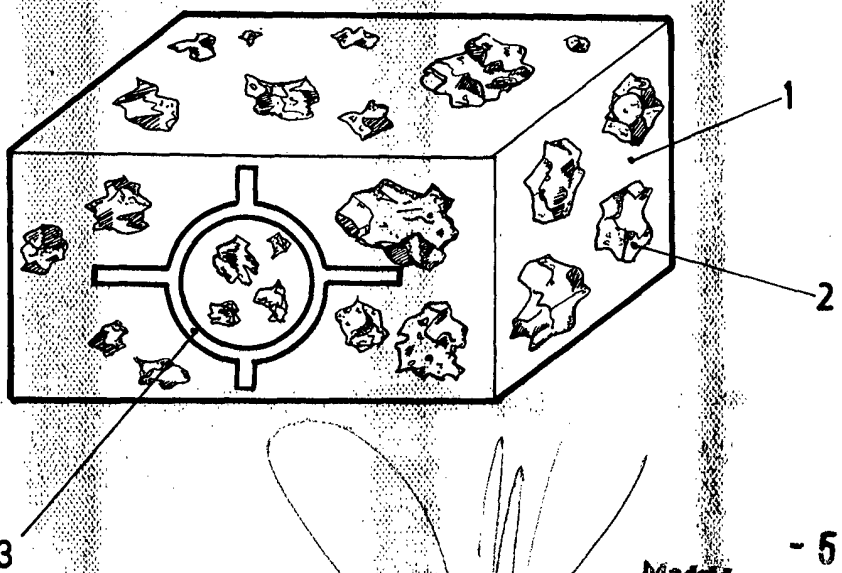

- 5 OCT. 1970

Madrid

GÓMEZ ACEBO Y MODEI  
Firmado: F. Hernández Ruiz

ESCALA VARIABLE.

